

मुळावा सह्यायणी  
कनता धैतील उवावा  
१२५५ कलाकुशी

# करुनतर

## पाहा

अन सॉयर वाइजमन

अनुवाद :  
नीलांबरी जोशी

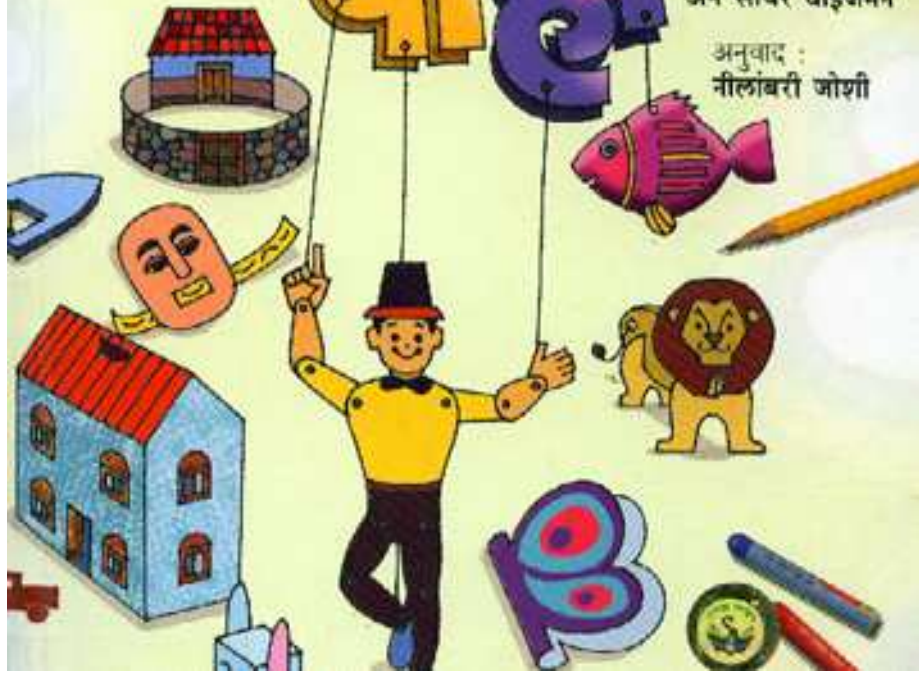

मुलांना सहजपणे करता येतील अशा १२५ कलाकृती

# करून तर पाहा

ॲन सॉथर वाइजमन

अनुवाद  
नीलांबरी जीशी

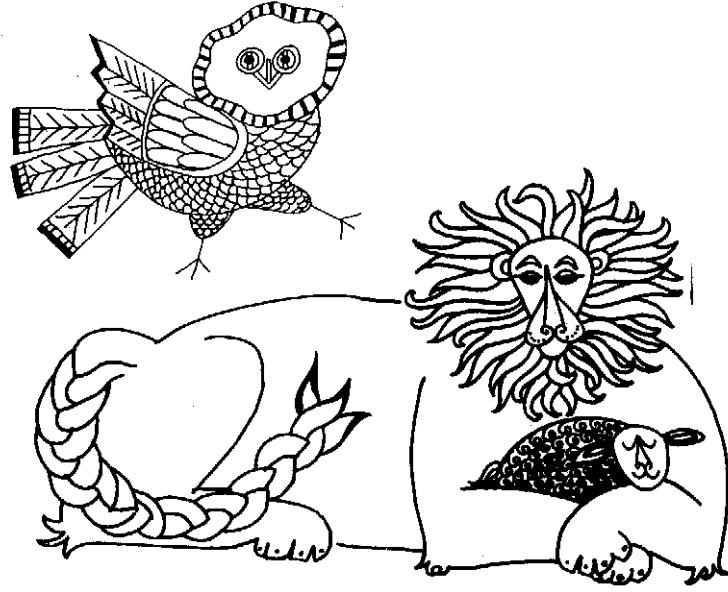

राजहंस प्रकाशन

या पुस्तकातील कोणताही मजकूर, कोणत्याही स्वरूपात वा माध्यमात पुनःप्रकाशित अथवा संग्रहित करण्यासाठी लेखक आणि प्रकाशक दोघांचीही लेखी पूर्वपरवानगी घेणे बंधनकारक आहे.



करून तर पाहा : अॅन सॉयर वाइजमन  
अनुवाद : नीलांबरी जोशी  
५० एकोपा सोसायटी, सॅलिस्बरी पार्क, मार्केट यार्ड, पुणे - ४११०३८

Making Things  
The Handbook of Creative Discovery  
Ann Sayre Wiseman  
Translator : Neelambari Joshi

मूळ इंग्रजी पुस्तकाचे प्रकाशक : लिटल, ब्राऊन अॅन्ड कंपनी  
बोस्टन, न्यूयॉर्क, लंडन

प्रकाशक : दिलीप माजगावकर  
राजहंस प्रकाशन, १०२५, सदाशिव पेठ, पुणे - ४११०३०.  
फोन - (०२०) २४४७३४५९ E-mail : rajhans1@pn2.vsnl.net.in

मुद्रक : रोहन एंटरप्रायझेस  
१६/२, 'स्वोजस', सहवास सोसायटी, कर्वेनगर, पुणे - ४११०५२

अक्षरजुळणी : रेखा ढोले  
प्रिन्ट लिंक, ७६९/५, शिवाजीनगर, पुणे - ४११००४

मुखपृष्ठ : गिरीश सहस्रबुद्धे  
मुद्रितशोधन : ज्योत्सना बोर्डे  
आवृत्ती पहिली : जुलै २००७

ISBN 81-7434-386-5

किंमत : १५० रुपये

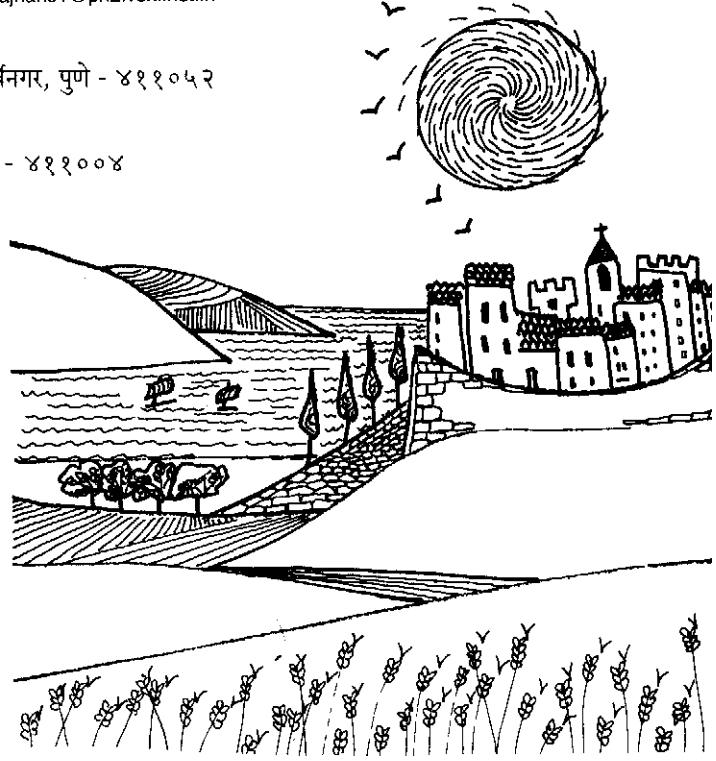



माझी मुळे पिएट, किकी आणि  
असंख्य पातकांना हे पुस्तक प्रेमपूर्वक अर्पण!

या पातकांनी माझ्या पुस्तकाला मुलांचे 'बायबल' मानले.  
त्यामुळे २३ वर्षे त्यांच्या आवृत्त्यांमागून आवृत्त्या निघत राहिल्या  
आणि त्यातून सृजनशील हातांना प्रेरणा मिळत राहिली.

— अँन सॉयर वाइजमन

मुळांनी,

तुम्ही महाराष्ट्राच्या किंवा भारताच्या कोणत्याही भागात असा, तुम्ही पुण्याला कधी भेट दिली आहेत का? आणि आल्यानंतर तिथे, तुम्ही 'पुणे विद्यापीठ'तल्या 'आयुका' (इंटर युनिव्हर्सिटी सेंटर फॉर ॲस्ट्रॉनॉमी ॲण्ड ॲस्ट्रीफिजिक्स) ला भेट दिली आहे का?

या 'आयुका'मध्ये एक 'विज्ञान केंद्र' आहे आणि तिथे एक अतिशय मोठे जादूगार राहतात.

त्यांचं नाव **अरविंद गुप्ता**.

आता जादूगार म्हटलं की तुम्हांला वाटेत, ते कीबडचांची कबूतरं, माणूस अदृश्य करणं आणि तुमच्या कपड्यांतून चॉकलेट काढणं अशी धम्मात जादू करीत असणार.

साफ चुकतात.

ते मुळांची मनं ओळखणारे जादूगार आहेत. मुळांना जे करायला मनापासून हवं असतं, ते देण्यासाठीच अरविंदकाका काम करतात. मुळांना स्वतः बनवता येतील अशी असंख्य वैज्ञानिक स्वेच्छणी ते चुटकीसरशी बनवतात. हल्लीच्या काळातली जीवघेणी स्पर्धा, स्वेच्छायला कमी-कमी होत जाणारा वेळ, शाळांची अंतरं, दप्तरांची ओझी, वेगवेगळ्या परीक्षा, आई-बाबांच्या अपेक्षा, टीव्हीवरचे कार्यक्रम, आणखी काय न काय, यातून मुळं किती बैतागत असतील याचा विचार करून अरविंदकाकांनी पुष्कळ पुस्तकं लिहिली आहेत.

आता तुमच्या हातातल्या या पुस्तकाचं बघा ना.

जे तुम्ही वाचणार आहात आणि त्यातल्या गमती-जमती स्वतः करणार आहात, ते पुस्तक स्वतः अरविंदकाका गेली ३० वर्षं वापरताहेत. या पुस्तकाची लेखिका ॲन सॉथर आता छान पांढऱ्या केसांची आजी झाली आहे. ती या काकांची मैत्रीण. ती अनेक महिने पुण्यातही राहून गेली आहे.

तिच्या या पुस्तकाच्या एकट्या अमेरिकेत १० लाखापेक्षा अधिक प्रती स्वपल्या आहेत. इतर भाषांतल्या प्रतीबद्ध इथे लेकाचा कोण हिशोब ठेवणार?

मुळांनी, एक गौष्ट तुम्हांला माहित आहे का? भारतातली असोत, अमेरिकेतली असोत, आफ्रिकेतली असोत किंवा श्रीलंकेतली असोत, मुळं वृत्तीनं सर्वसाधारणपणे सारखीच असतात. म्हणजे गोंड, वांड, कुचकट, हळवी, हुशार, ढ वगैरे वगैरे. आणि या सगळ्या सगळ्यांना मनसोक्त स्वेच्छायचं असतं, मनासारखे उद्योग करायचे असतात.

तुमची एक गरज ओळखून हे पुस्तक 'राजहंस प्रकाशन' या संस्थेनं तुमच्यासाठी मराठीत आणायचं ठरवलं.

तुम्हांला 'राजहंस प्रकाशन'ची तशी फारशी माहिती नसणार, कारण आम्ही आत्तापर्यंत तुमच्या आई-बाबांसाठी मौट्टी-मौट्टी पुस्तकं प्रकाशित केली आहेत. पण आता आम्हीही तुमच्याशी दीर्घी करायचं ठरवलं आहे. तुम्हांला वाचायला काय आवडतं, कशा प्रकारची पुस्तकं हवी आहेत; आणि हे पुस्तक कसं वाटलं, ते आम्हाला पत्रानी कळवात का?

तुमची,

सुजाता देशमुख

(संपादक : राजहंस प्रकाशन)

## प्राण्यांची शाळा : एक रूपककथा

कीणे एक काळी स्वतःच्या समाजातील अव्यवस्था दूर करण्यासाठी काहीतरी निर्णायक पावले उचलण्याची असे प्राण्यांनी ठरविले - मग त्यांनी एक सभा बोलावली आणि अंतिम निर्णय असा झाला की, एक शाळा चालू करावी.

शाळेत अभ्यासक्रमात धावणे, चढणे, पोहणे आणि उडणे यांचा समावेश केला गेला. सर्वसाधारणतः सर्व प्राणी याच प्रकारे वर्तन करित असल्यामुळे सगळ्या विद्यार्थ्यांनी हेच विषय शिकावेत असे ठरले.

बदक पोहण्यात त्याच्या शिक्षकपेक्षा वरचढ ठरले. ते उडण्यातही यशस्वी झाले; पण ते पळण्यात अगदीच निकृष्ट ठरले. या विषयात ते मागे पडल्यामुळे असे ठरले, की शाळा संपल्यावर जास्त वेळ थांबून बदकाने पळण्याचा सराव करावा. याचा परिणाम म्हणून त्याला अनेकवेळा पोहण्यासाठी वेळ देणे सुद्धा जमिना. पळण्याचा जास्त सराव करून करून त्याचे पायातले पडदे निकामी होऊ लागले व ते पोहण्यातही सामान्य दर्जा ठरले. पण नापास होण्यापेक्षा सामान्य दर्जा मिळाला तरी शाळेत चातत होते. त्यामुळे बदकाशिवाय कोणालाच याची पर्वा नव्हती.

ससा पळण्यात तरबेज ठरला, पण अस्वैरीस त्याच्या नावडत्या म्हणजे पोहण्याच्या विषयाचा अतिसराव करून त्याच्या मेंदूचा तोंठ ढासळला.

स्वार स्वरे तर चढण्यात सर्वोत्कृष्ट होती. पण जोपर्यंत उडण्यात तिला व्यूगंड वाटत नव्हता तोपर्यंतच. उडण्यासाठी शिक्षकांनी तिला झाडांच्या फांद्यांऐवजी जमिनीवरून सुरुवात करायला सांगितले. स्वारीला उडण्यासाठी इतका सराव करावा लागला, की शेंवटी तिचे स्नायू दुखावले आणि तिला चढण्यात तिसरा तर पळण्यात चौथा क्रमांक मिळाला.

गरुडाला शिस्त कशी लावावी हा शिक्षकांपुढे गहन प्रश्न होता. चढण्याच्या वर्गात असताना झाडांच्या वरच्या टीकावर जाताना त्याने सर्वांना मागे टाकले, पण तेथे पोहण्यासाठी स्वतःचीच पद्धत अनुसरण्याचा त्याने आग्रह धरला.

घुशी अर्थातच शाळेत प्रवेश मिळवू शकल्या नाहीत, कारण खणणे हा विषयच अभ्यासक्रमात नव्हता. तरीही त्यांना शिक्षणकर भरावा लागला. त्यांनी जमिनीखाली बिले करून राहणाऱ्या इतर प्राण्यांकडे त्यांच्या मुलांना उमेदवारी करायला पाठविले आणि स्वतःचीच वेगळी खाजगी शाळा सुरू केली.

ओह! याचा लैखक  
'अनामिक' आहे.

## सुरुवात करणाऱ्यांसाठी व उशिरा जागे झालेल्यांसाठी

- एक गौष्ट लक्षात ठेवा. आपल्याला जेवढी माहिती आहे असे वाटते, त्यापेक्षा कितीतरी अधिक माहिती आपल्यापाशी असते.
- वाढलेल्या वयात जे काही आत्मसात केलेले असते, त्यापेक्षा लहानपणी शिकलेले स्मृतीच्या कप्प्यात कायमचे रुजते, अधिक काळ टिकते.
- या पुस्तकातील जास्तीत जास्त वस्तू बनवण्याचा प्रयत्न तुमचा तुम्ही करा, म्हणजे त्यात तरबेज व्हाऊ. तुमचे हात गमतीजमती करून दाखवतील, गरजेच्या वस्तू बनवतील, विरंगुळा देतील अन् उपजीविकेसाठीही 'हातभार' लावतील.
- प्रश्न विचारायला घाबरू नका आणि नियमांच्या चौकटी ओलांडून पुढे जा, तरच नवी दुनिया उभारता येईल.
- प्रयोग करताना सुरक्षा ही हवीच आणि स्वतः कृती करित शिका.
- 'स्वैच्छ ही गांभीर्यानं घेण्याची गौष्ट आहे.'

एरिक एरिकसन

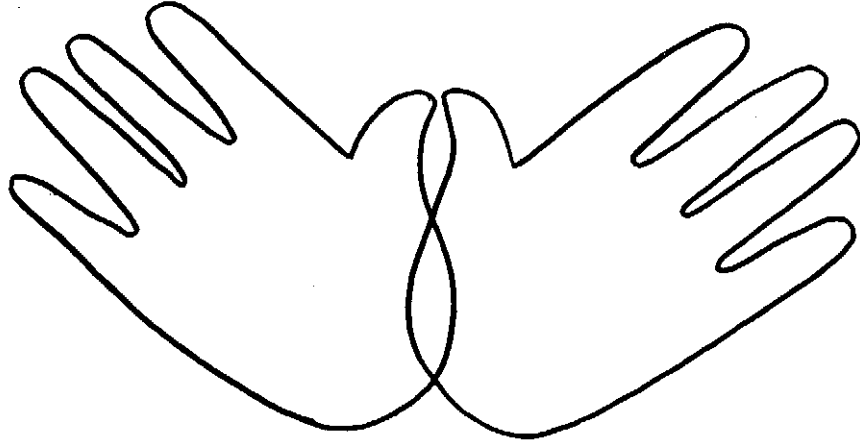

सहा

## स्वातील गौष्टींना मुक्त परवानगी आहे.

१. नवनवीन प्रयोग करण्याला.
२. चुका करण्याला.
३. धाडस दाखविण्याला.
४. गरजेइतका वेळ घातविण्याला.
५. स्वतःची नैमकी क्षमता शोधण्याला.
६. स्वतःच्या मागि जाण्याला.
७. अपयश येण्याला.
८. सकृत्दर्शनी भूर्खपणाची वाटली, तरी कृती करित राहण्याला.
९. आपापले वैशिष्ट्यं जपण्याला.
१०. स्वतःची तयारी हीईपर्यंत थांबण्याला.
११. सावधपणे नवीन प्रयोग करण्याला.
१२. 'असेच का' असे विचारण्याला.
१३. स्वतःचे वेगळे व्यक्तिमत्त्व असण्याला.
१४. पसारा करणे गरजेचेच आहे, फक्त ती आवरण्याची तयारी ठेवण्याला.

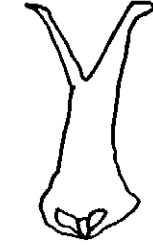
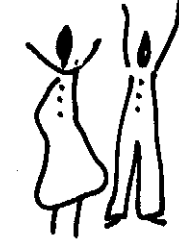

नवनिर्मिती ही अनेकदा पसान्यात जन्म घेते,  
हे लक्षात ठेवण्याला...



# अनुक्रम

कागदाची शिंकाळी / २  
कागदाच्या शिंकाळ्यांचे आणखी काही प्रकार / ४  
कागदी त्रिमिती चित्र / ५  
भाज्यांच्या धाग्यांपासून कागद तयार करणं / ६  
कागद तयार करण्यासाठी महत्त्वाच्या नोंदी- / ८  
'किक्की'चा सीगळ आणि इतर पक्षी / १०  
पंख हलवणारं घुबड / ११  
दुमडा आणि कापा / १२  
उभे राहणारे देखावे / १३  
कागदाचे मणी / १४  
कागदाच्या गुंडाळ्या आणि शिंकाळे / १६  
टिश्यू पेंपरचा भासा / १७  
कागदाचं विमान / १८  
कागदाच्या भिंगाऱ्या / १९  
कागदाचे मुखवटे / २०  
अजूबा / २१  
बोटांवर नाचणाऱ्या बाहुल्या / २२  
कागदी पिशव्यांच्या बाहुल्या / २३  
कॉरुगेटेड कागदाची नक्षी / २४  
भाज्यांचे ठसे / २६  
सफरचंद / २७  
बटाट्यांपासून छपाई / २८  
ब्लॉक छपाई / ३०  
रोटरच्या साहाय्याने छापणे / ३२  
माशाचे ठसे / ३३  
संगमरवरी नक्षीचा कागद / ३४  
धुरकट कागद / ३५  
पुस्तक बनवा / ३६  
सिन्टेटर्सची बांधणी / ३८  
पुस्तकाची कापडी कवर्स / ४०  
फुलपाखरी पुस्तक / ४२  
बर्नी हीलस्कॉटचे शहराच्या आकाराचे पुस्तक / ४३  
चिकणभातीतून पान / ४४  
पास्ता मणी आणि पेपर क्लिप्स  
पास्ताचा नेकट्रेस / ४५

बोटांनी आकार काढणे / ४६  
'क्रियॉन'पासून विविध कलाकृती / ४७  
कळसूत्री बाहुली / ४८  
खाचा पाडलेले प्राणी / ५०  
दीन्याने ओढून खेळता येतील अशी काही मजेदार खेळणी / ५१  
पत्र्याच्या झाकणापासून शोभेच्या वस्तू / ५२  
ठीकलेल्या तारांपासून बनविलेले दागिने / ५३  
तीळ सांभाळणारी खेळणी / ५४  
हवेने हलणान्या वस्तू (मौबाइल्स) / ५६  
तीळ सांभाळणारे विविध आकार / ५७  
स्ट्रॉ पासून टांगता येतील अशी खेळणी / ५८  
मिठाचा लंबक / ६०  
बिछाव्यावरील मित्र / ६२  
अभ्र्याची खेळणी / ६३  
उंदराच्या आकाराचा बटवा / ६४  
भरतकाम व शिवणकाम / ६५  
टाक्यांचे प्रकार / ६६  
धाग्यांची चौकट / ६८  
सुटसुटीतपणे हलविता येण्यासारखी छोटी घरे / ७०  
खोल्याची घरे / ७१  
खोल्यातून घोडा / ७२  
पुट्ट्याचे कासव / ७३  
काठीवर उभे राहून चाळण्याचा खेळ / ७४  
तारेचे हॅगर्स / ७६  
गवताची टीपी, चटई आणि पायातील चप्पट / ७८  
चित्रे सजीव करा / ८०  
जोएट्रॉप / ८१  
पतंग / ८२  
प्लॅस्टिकच्या पिशव्यांचे पतंग / ८३  
दीन्याला पीळ पाडणे / ८५  
वेगवेगळ्या पद्धतीने विणणे / ८६  
प्लॅस्टिक स्ट्रॉ पासून कमरेचा पट्टा बनविणे / ८७  
हेडल / ८८  
पॉपसिकलच्या कांडीपासून भाग / ८९  
खोके आणि काड्यांपासून भाग / ९०

Thrumming Loom / ९२  
गणिताच्या वर्गात विणकाम / ९४  
चौकीनात विणणे / ९५  
विणकामाचे नमुने / ९६  
गवत विणणे / ९७  
पर्स किंवा पाकीट / ९८  
मॅक्रेमच्या गाठी / १००  
मॅक्रेमचा पट्टा / १०२  
मॅक्रेमचा गळ्यातीठ हार / १०३  
प्रेमपिशवी / १०४  
गाठी / १०६  
सुरक्षारक्षकाचे कवच / १०८  
झटपट कपडे / ११०  
शरीराच्या गरजेप्रमाणे कपडे / ११२  
भौतिकचा शरीररचनेप्रमाणे बनविलेला रकट / ११३  
डीनटच्या आकाराचा शर्ट / ११४  
झटपट बाटीक / ११६  
भौज्यांपासून मुखवटे बनवा / ११८  
वेण्यांचा विठा / ११९  
हातभौज्यांच्या बौटांच्या कठपुतळ्या / १२०  
भौज्यांपासून चित्रविचित्र कठपुतळ्या बनवा / १२१  
अजस्र फुगे / १२२  
बुडबुड्यांसाठी मौठी चौकट / १२३  
मासे पकडा / १२४  
झायलौफोन / १२६  
सापडलेल्या वस्तूंपासून ध्वनी निर्माण करणे / १२७  
मेणबत्तीचे साचे बनविणे / १२८  
मेणबत्ती / १३०  
ऊर्जेवरील स्वेच्छणी / ११३  
स्वीक्यातून पौशाख / १३२  
कागदी तक्त्यापासून नकाशे आणि भित्तिचित्रे / १३३  
प्लॅस्टरच्या मुशीतून शिल्प / १३४  
वाळूपासून मुशीतून शिल्पे बनविणे / १३५  
प्लॅस्टर / १३६  
प्लॅस्टरचे कीरलेले ठोकळे / १३७

दहा

मुठांना सहजपणे करता येतील अशा १२५ कलाकृती

करून तर पाहा

मी ऐकतौ.  
आणि विसरतौ.



मी पाहतौ.  
आणि माइया लक्षात राहतै.



मी करून पाहतौ.  
आणि मला समजतै.

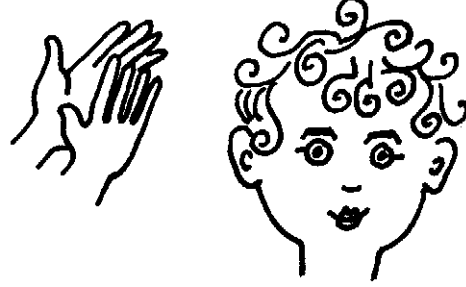

# कागदाची शिंकाळी

(चौकीनी)

साहित्य : जाड कागद, पेंसिल, पट्टी,  
कात्री, पेपर क्लिप, दोरा

१. चौक्याही आकाराचा चौसर कागद घ्या.
२. समोरासमोरीची टोक जुळवून घडचा घाळा.
३. झालेल्या त्रिकोणाचे सुटे पदर असलेली बाजू स्वाली करा आणि पाव इंचावर आडव्या रेषा मारा.
४. आकृतीत दाखवल्याप्रमाणे एकआड एक कडेटा जागा सोडून रेषा मारा.
५. रेषांप्रमाणे कागद कापा. डावीकडून कापायला सुरुवात करात तेव्हा उजवीकडे कडेटा जागा सोडा. उजवीकडून कापताना डावीकडे जागा सोडा.
६. कागद टेबलावरच ठेवून हळूहळू हातात घडचा उलगाडा.
७. कागदाची टोक हातात धरून उचला. वरती कागदाला लावायची पिन आणि दोरा लावा. उंचावर टांगून ठेवा.

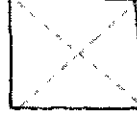

(गौळ)

१. कागदाचा गौळ कापून घ्या.  
एखाद्या भौठ्या ताटलीचा आकार  
कागदावर काढून गौळ कापा.
२. गौळ कागदाची घडी घादून अर्धा  
गौळ करा. परत एक घडी घाला.
३. उघड्या बाजू खालच्या बाजूला  
करून पाव इंचावर एकाआड एक  
कडेची जागा सोडून रेषा काढा.
४. रेषा मारताना सरळ रेषा न मारता  
गौळवा देऊन रेषा काढा.
५. डावीकडून कापलं तर उजव्या  
हाताला जागा सोडायची आणि  
उजवीकडून कापलं की डावीकडे  
जागा सोडायची.
६. हलक्या हातानं घड्या उलगडा.
७. टीकं हातात धरून वर उचला. पेंपर  
विरुध्द लावा आणि उंच जागी  
टांगून ठेवा.

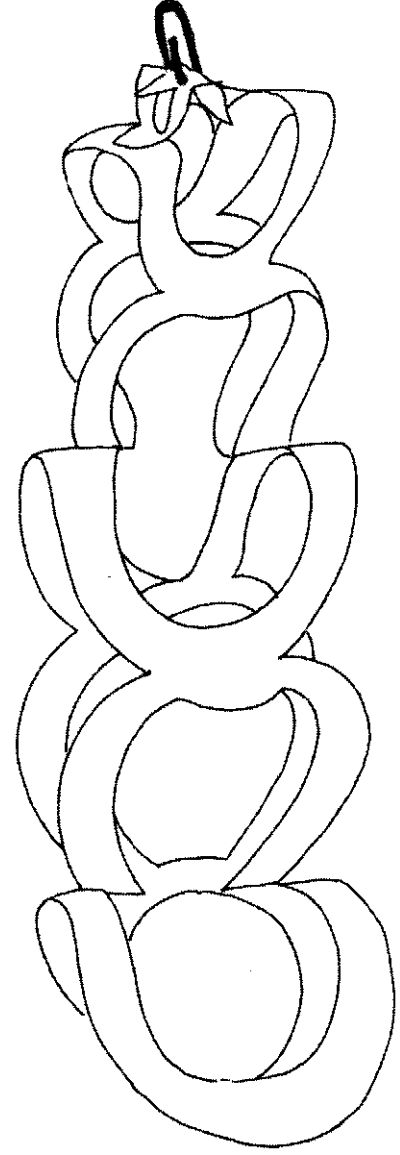
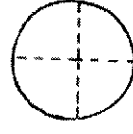

# कागदाच्या शिंकाळ्यांचे आणखी काही प्रकार

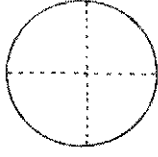

## गोठ

- कागदाचा गोठ घेऊन दोन घड्या घाला. चतकोर आकार हीईल.



- दुहेरी घडी दिसते ती कड स्वाली घरा आणि आकृतीत दाखवल्याप्रमाणे कापा. कडेपर्यंत कापू नका.

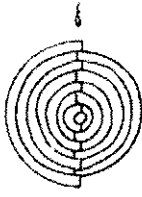

- एक चंद्र डावीकडे तर दुसरा उजवीकडे असा दुमडा.

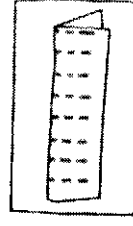

## उभट

- उभट चौकोनी कागद उभा दुमडा.

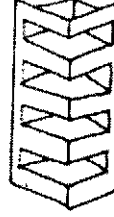

- कडेची थोडी जागा सीडून कापा.
- आता एक पट्टी आत आणि एक पट्टी बाहेर दुमडा.

## चांदण-चेंडू

साहित्य : रंगीत कागद, कात्री, पेपर क्लिप.

- कागदाचे ७ गोठ कापा.
- एक सीडून बाकीचे सर्व अर्ध्यात दुमडा.
- दुमडलेल्या सर्व गोठांच्या मध्यावरून एक रेषा कापा, टीकापर्यंत कापू नका. अर्ध्यावर कापा.
- आता हे कापलेले गोठ न कापलेल्या गोठात अडकवा.
- पेपर क्लिप लावून अडकवा.

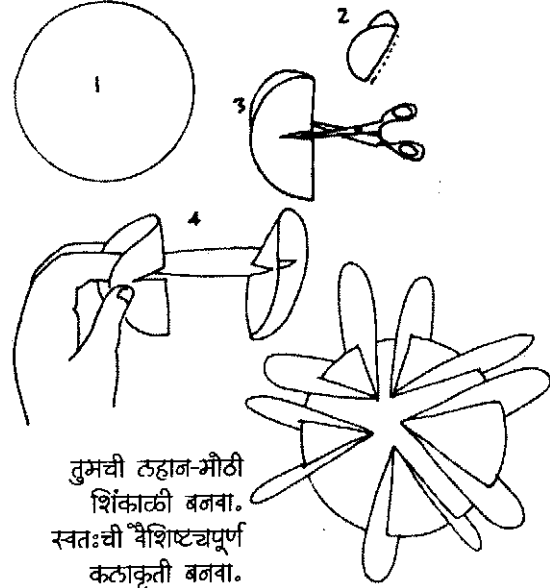

तुमची लहान-मोठी शिंकाळी बनवा. स्वतःची वैशिष्ट्यपूर्ण कलाकृती बनवा.

## कागदी त्रिभित्ती चित्रं

गौळ कागदी पट्टीची चित्रं

साहित्य : कागद, कात्री, डिक किंवा स्टैपलर, रंगीत खडू किंवा स्केच पेन.

तुम्हांला हवा ती आकार काढून मग पट्टीची दोन्ही टीकं चिकटवून बघा. रंगीत खडूंनी रंगवा.

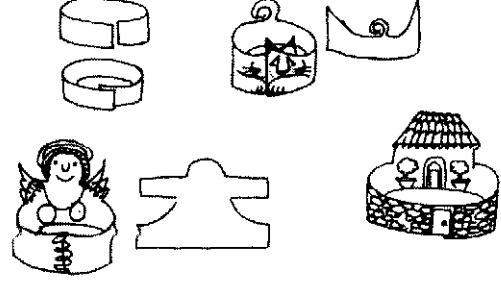

कागदाच्या शंकूचा पक्षी

साहित्य : कागद, कात्री, डिक, स्टैपलर, पेन्सिल, मार्कर्स.

१. कागदाचा कौन किंवा शंकू करून कडा चिकटवा.
२. चौचीसाठी आणि पंखासाठी त्रिकोण कापा. खाळाच्या बाजूला एक रेषा कापा. ठिपक्यांच्या रेषेवर दुमडा आणि कडा पक्ष्याच्या अंगावर चिकटवा.
३. कागदाच्या पट्ट्या कापा आणि पेन्सिलीन त्यांना गौळाचा घा. डोक्यावर आणि शेपटीच्या जागी चिकटवा.
४. मार्करनं रंगवा, कागदाचे आकार चिकटवा किंवा पक्ष्याच्या अंगावर कात्रे देऊन तिथला कागद बाहेर दुमडा.

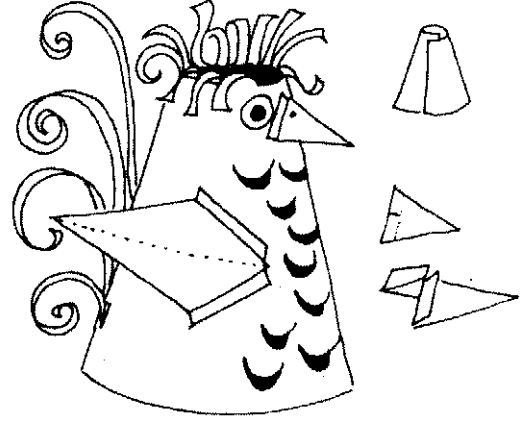

करून तर पाहा / ५

# भाज्यांच्या धाग्यांपासून कागद तयार करणं

साहित्य : लाकडाच्या आठ पट्ट्या, छोटे रिव्हळ, हातोडी, जाळी, स्टेपल गन, भाज्यांचे सुके धागे- उदा. मक्याच्या कणसाचे केस, कांदाची साठ, कौथिंबिरीचे दैठ, लाकडाचा भुस्सा, तण, कात्री, मिक्सर, कागदी टोविल्स, नॅपकिन्स, कागदाच्या पिशव्या, वर्तमानपत्रं, मोठा टब, स्पंज, इस्त्री.

१. दोन लाकडी चौकटी तयार करा. दोन्ही सारख्या आकाराच्या असू द्यात. (मोठ्या परातीत भाविल असा कोणताही आकार चालेल.) रिव्हळक्यांना लावायची जाळी असते ती एका चौकटीवर लावा. हा झाला तुमचा साचा आणि दुसरी चौकट म्हणजे-

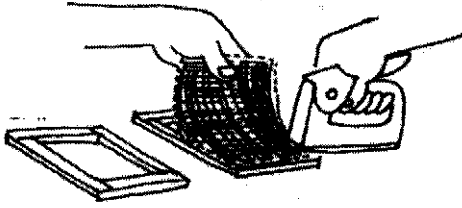

२. भाज्यांचे बारीक तुकडे करा.



३. ते तुकडे मिक्सरमध्ये घाला. त्यात तुकडे केलैल पातळ कागद घाला. मिक्सर पाण्यान भर आणि एकजीव होईपर्यंत मिक्सर चालू ठेवा. याला ळगदा म्हणतात.



४. मोठ्या परातीत किंवा टबात पाणी घालून त्यात हा ळगदा घाला. साच्याची चौकट जाळी वरती धरून पकडा आणि मोकळी चौकट त्यावर घरा.



५. दोन्ही चौकटी घट्ट धरून ळगदाच्या पाण्यात बुडवा.

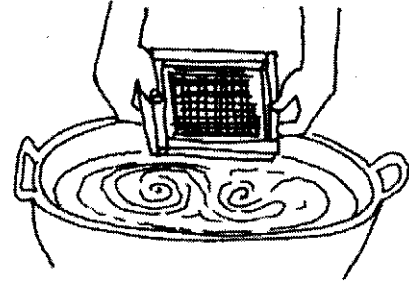



६. चौकटी जमिनीला समांतर धरून तशाच वर घ्या. पाणी निथळू द्या. जाळीवर ठगद्याचा थर बसूत. याला 'ओलं पान' असं म्हणतात.

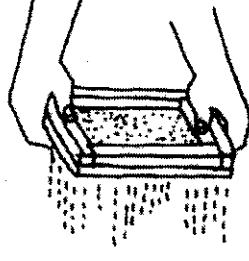

१०. जाळीमधून स्पंज दाबून जास्तीचं पाणी शोषून घ्या.

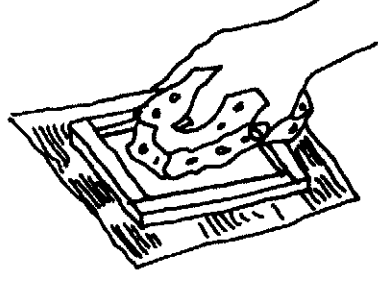

७. वर काढलेल्या दोन्ही चौकटी तशाच धरून वर्तमानपत्रावर ठेवा. रिकामी चौकट काढून घ्या.

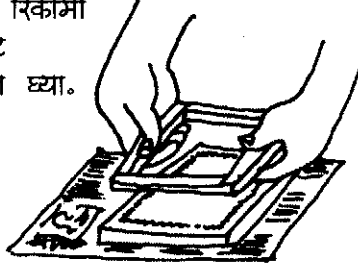

११. आता काळजीपूर्वक साचा ओल्या पानावरून उचला.

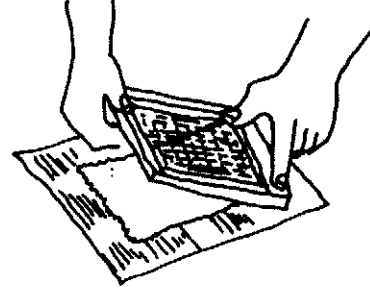

८. ओल्या पानावर वर्तमानपत्राचा कागद ठेवा म्हणजे ती पाणी शोषून घेईल.

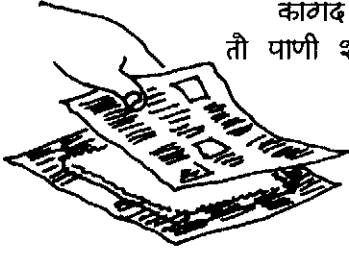

१२. ओल्या पानावर आणखी एक वृत्तपत्राचा कागद ठेवा आणि वरून इस्त्री करा. असे किती प्रकारचे कागद करता येतात ते बघा. प्रयोग करा.

९. आता वर्तमानपत्राचा कागद खाली घेईल असा ती साचा उलटवा आणि टेबलावर ठेवा.

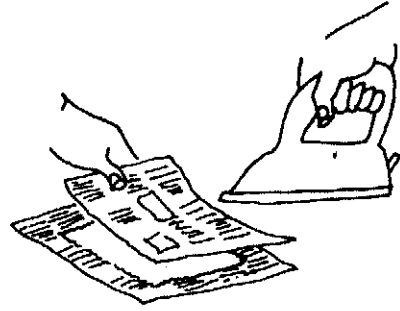
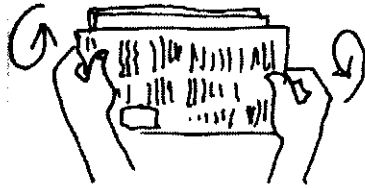

# कागद तयार करण्यासाठी महत्वाच्या नोंदी-

वापरून झालेल्या कागद आणि निसर्गातल्या कोरडे धागे पुन्हा वापरात आणण्यासाठी-

- बुचाचं लाकूड किंवा लाकडाचे कडक तुकडे वापरू नका. वापरायचेच झाले तर ते प्रथम हातोडीनं बारीक करून, कुटून, पाण्यात उकळून मऊ लगदा करण्याइतका वेळ द्यायला हवा.
- कागदाला वेगळा पौत घ्यायला हवा असेल तर गवंत घेऊन ते कागदाच्या रुमाळांच्या लगदात मिसळा. पेन्सिलीला टोक केल्यानंतर निघालेली सालं किंवा अंडी ठेवायचे पुट्ट्याचे साचे बारीक कुटून त्यात मिसळा. दान्याचे तुकडे, नैऋत्याची पानं किंवा पुस्तकात ठेवलेली चपटी रंगीत फुलं कागदात घालून पहा. औल्या पानावर वळवलेल्या तारेची नक्षी दाबून धरा आणि पहा कशी दिसते. रंगीत पातळ कापडाचे बारीक तुकडे किंवा रंगीत कागद लगदात मिसळले, तर सुंदर रंग येतो.
- जर लगदा जाळीवर नीट पसरला नाही, तर धुऊन टाका आणि परत चौकट लगदात बुडवा. बीटांनी लगदा पसरवण्याचा प्रयत्न करू नका. कारण मग कागद सपाट होणार नाही.
- जसजशी तुम्ही चौकट पुनः पुन्हा बुडवून काढाल तसतसा कागद पातळ होत जाईल. मधूनमधून तुम्हांला त्या पाण्यात लगदा घालत राहावं लागेल.
- लगदा तसाच्या तसा सिंकमध्ये औतू नका. चाळणीतून गाळून काढा. ती लगदा एकतर मातीत मिसळा किंवा सडासात टाकून पाणी औता.

करून तर पाहा / c

- कागद टीपकागदासारखा होऊ नये म्हणून एक कृती करता येते. ती करणं आवश्यक नाही, पण केळी तर त्या कागदावर लिहिणं सौंपं जातं. दीड औंस रिक किंवा जिलेटिन घ्या. ते एका मोठ्या ग्लासभर पाण्यात घाला. रिक किंवा जिलेटिन चांगलं विरघळू दे. आता हे पाणी मोठ्या परातीत किंवा टबात घाला. आणखी एक मोठा ग्लास भरून पाणी घाला आणि प्रत्येक कागद या पाण्यातून काढा. वर्तमानपत्रांनं ती टिपून घ्या आणि इन्त्री करून कोरडा करा.
- कधी कधी असं टिपत असताना औल्या कागदावर वर्तमानपत्रातला मजकूर उमटतो. असं होत असेल तर वर्तमानपत्राऐवजी पांढरे कागदी टोवेल वापरा; किंवा आम्ही बॉस्टनच्या मुठांच्या संग्रहालयात केळं होतं तसं करता येईल. आम्ही तिथं मुठांसाठी कागदाचा कारखानाच काढला होता. तिथं तर तीन-तीनशे मुठं रोज प्रत्येकी एकैक कागद करत. आम्ही बरंच पांढरं फेल्ड घेऊन ठेवतं आणि त्याचे तुकडे करून त्यानं औला कागद टिपायची. कागद वाळला की फेल्ड पिळून टाकायची.
- मुठांचा छोटेश्वानी कागद बनवायचा कारखाना सुट्ट्यांमधल्या कार्यशाळेत चालविता येईल. कागद बनवायच्या कार्यशाळेत शिवटच्या टेबलावर बटाट्याचे छाप, स्टायरोफोमचे विविध आकार, शाईची पॅडस् व्हीटिंग कार्डस् बनविण्यासाठी ठेवता येतील.

करून तर पाहा / e

# ‘किकी’चा सीगळ आणि इतर पक्षी

साहित्य : पुट्टा किंवा जाड कडक कागद, पेन्सिल, कात्री, रंगीत स्वडू किंवा मार्कर्स, दौरा.

१. पक्ष्याचं शरीर, पंख आणि शीपूट यांचं चित्र काढा. ते आकार कापून घ्या आणि चित्रातल्याप्रमाणे त्यात कात्रीनं काप काढा.

२. पक्ष्याला सजवा.

३. पक्ष्याच्या शरीराच्या कापलेल्या फटींमध्ये पंख आणि शीपूट अडकवा.

४. आता पक्षी टांगण्यासाठी त्याच्या पाठीवरचा संतुलनाचा बिंदू शोधा. त्यात एक छोटं छिद्र पाडा. त्यातून दौरा ओवून तो पक्षी टांगून ठेवा.

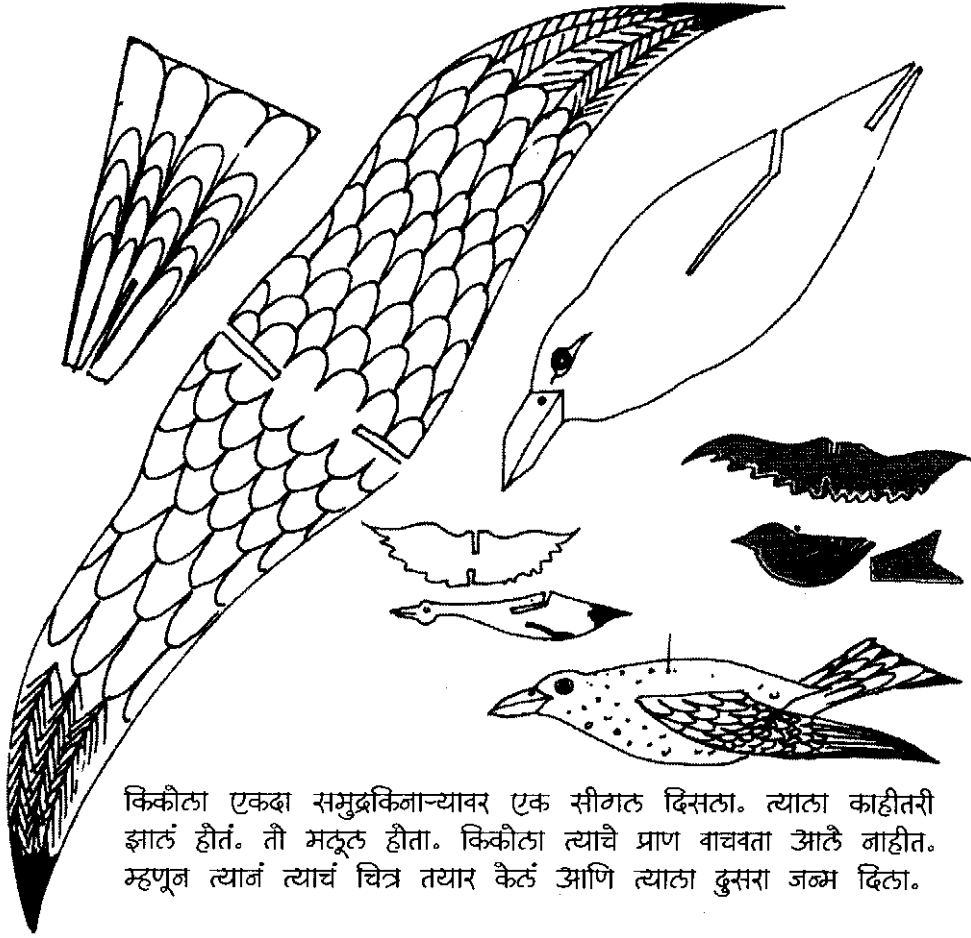

किकीला एकदा समुद्रकिनार्यावर एक सीगळ दिसला. त्याला काहीतरी झाळं होतं. ती मळूळ होता. किकीला त्याचे प्राण वाचवता आले नाहीत. म्हणून त्यानं त्याचं चित्र तयार केळं आणि त्याला दुसरा जन्म दिला.

# पंख हलवणारं घुबड

साहित्य : जाड पुड्डा, पेक्सल, कात्री,  
पंचर (भौक पाडण्याचं यंत्र), रंगीत  
खट्ट किंवा मार्कर्स, भक्कम दोरा, दीन  
रिश्ते (चित्रातल्यासारख्या)

१. घुबडाचं अंग आणि पंख कापून घ्या.
२. आकृतीप्रमाणे नेमक्या त्याच जागी  
छिद्रं पाडा. घुबड रंगवा.
३. दोन्ही पंखांवर जिथं A लिहिलेलं छिद्र  
आहे त्यातून दोरा बांधा.
४. घुबडाच्या मागच्या बाजूला पिनांचा  
वापर करून पंख लावून टाका. B  
लिहिलेल्या छिद्रातून पिना लावा. पिनांची  
टोकं सावकाश आणि सैतसर दाबून टाका  
म्हणजे त्यांना जोडलेले पंख दोरी  
ओढल्यावर सहज हळू लागतील.
५. C लिहिलं आहे तिथं दोरी बांधून  
घुबड टांगून ठेवा. दारात टांगा किंवा  
भिंतीवर, तुमच्या पलंगाजवळ टांगा.

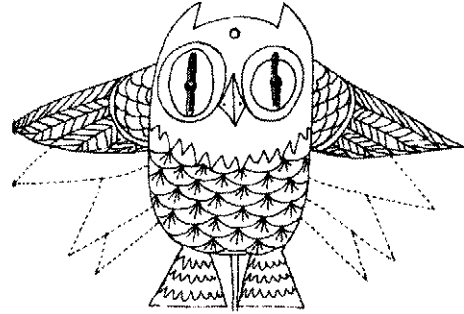
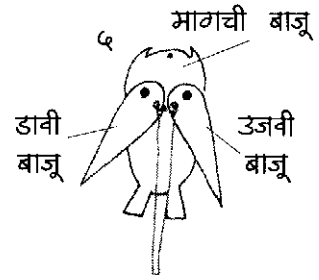
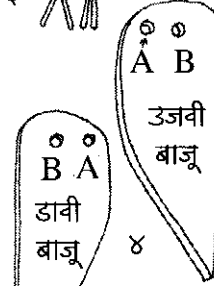
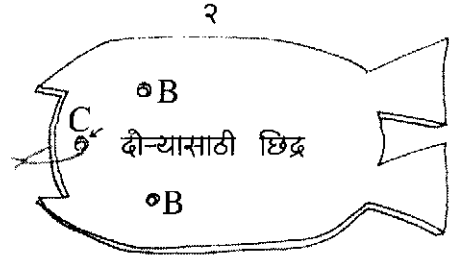

# दुमडा आणि कापा

साहित्य : कागद किंवा पुट्टा, रंगीत खडू किंवा मार्कर्स, कात्री.

दुमडा



बाह्यरिषेवर कापा

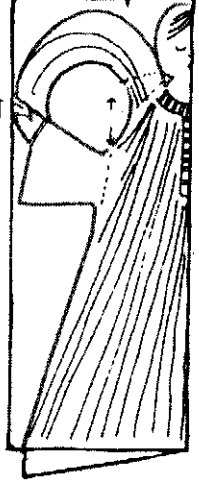

दुमडा

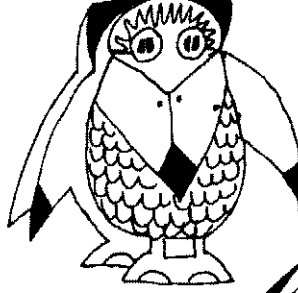
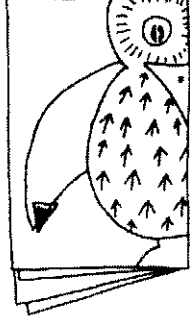

दुमडा

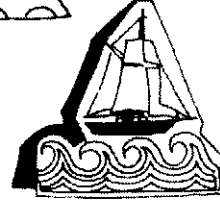

कागदाला घडी घाटून आकृतीत दाखवल्याप्रमाणे आकार काढा. काटून झालेली आकृती उभी राहावी यासाठी दुमडीचा उपयोग कसा केला आहे ते समजून घ्या. आकृती भोवताळून कापून घ्या.

दोनदा दुमडा

दोनदा दुमडा

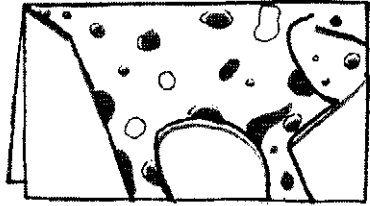
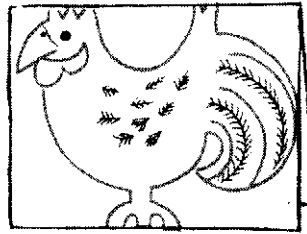

यांचा उपयोग उभी करण्याची अक्षरं तयार करण्यासाठी होईल. शुभेच्छापत्र तयार करता येतील आणि इतरही ठिकाणी त्या त्या वस्तूची माहिती लिहायला करता येईल.

# उभै राहणारे देखावे

साहित्य : जाड कागद, रंगीत खडू किंवा मार्कर्स, कात्री.

१. कागदावर शहर किंवा गाव किंवा खेड्यातली दृश्यं काढा. झाडं, झाडं, प्राणी, फुलं इ. चित्रांमध्ये थोडं अंतर ठेवा म्हणजे कापणं सोपं जाईल.
२. ही चित्रं आता कात्रीनं कापून घ्या. कापताना चित्रं ज्या रेषेवर उभै राहणार ती रेषा कापू नका. जर धारदार कात्री तुमच्याकडे नसेल तर कागदाखाली वर्तमानपत्राची घडी ठेवा आणि टोकदार पेन्सिलीनं चित्रं गिरवा म्हणजे ती कापली जातील.
३. आता ही चित्रं दुमडून उभै करा. आता सर्व चित्रं उभै राहतील.

अशा चित्रांचा उपयोग शुभेच्छापत्र तयार करायला, लीकांना भेटवस्तू देऊन आश्चर्यचकित करण्यासाठी, शहर रचना आणि त्रिमिती दृश्यं शिकण्यासाठी होती.

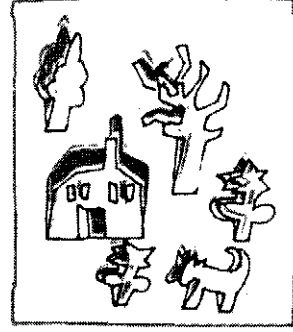

# कागदाचे मणी

साहित्य : जुनी रंगीत मासिक, पेंसिल, पट्टी, कात्री, खिळा, पांढरा डिक, रंगावायचा ब्रश, दोरा.



१. मासिकातून रंगीत पान निवडा. त्याच्या एक इंच रुंद आणि १० इंच लांब अशा त्रिकोणी पट्ट्या आखून घ्या.

२. सर्व पट्ट्या कापून घ्या.

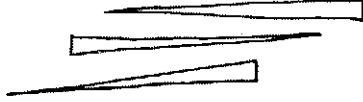
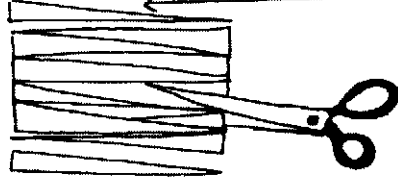
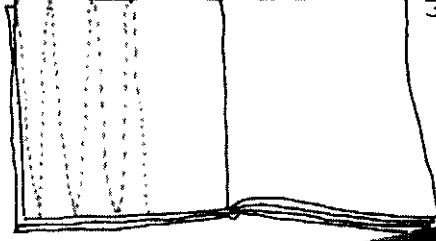

३. रुंद टोकाकडून पट्टी गुंडाळायला सुरुवात करा. कागदाची चांगली बाजू बाहेर ठेवा. खिळ्याभोवती पट्टी गुंडाळा. छोट्या मुळांना पेंसिलीभोवती पट्टी गुंडाळणं सौंप जाईल.

४. शिवटचं त्रिकोणी टोक चिकटवून टाका आणि मणी बाहेर काढून घ्या.



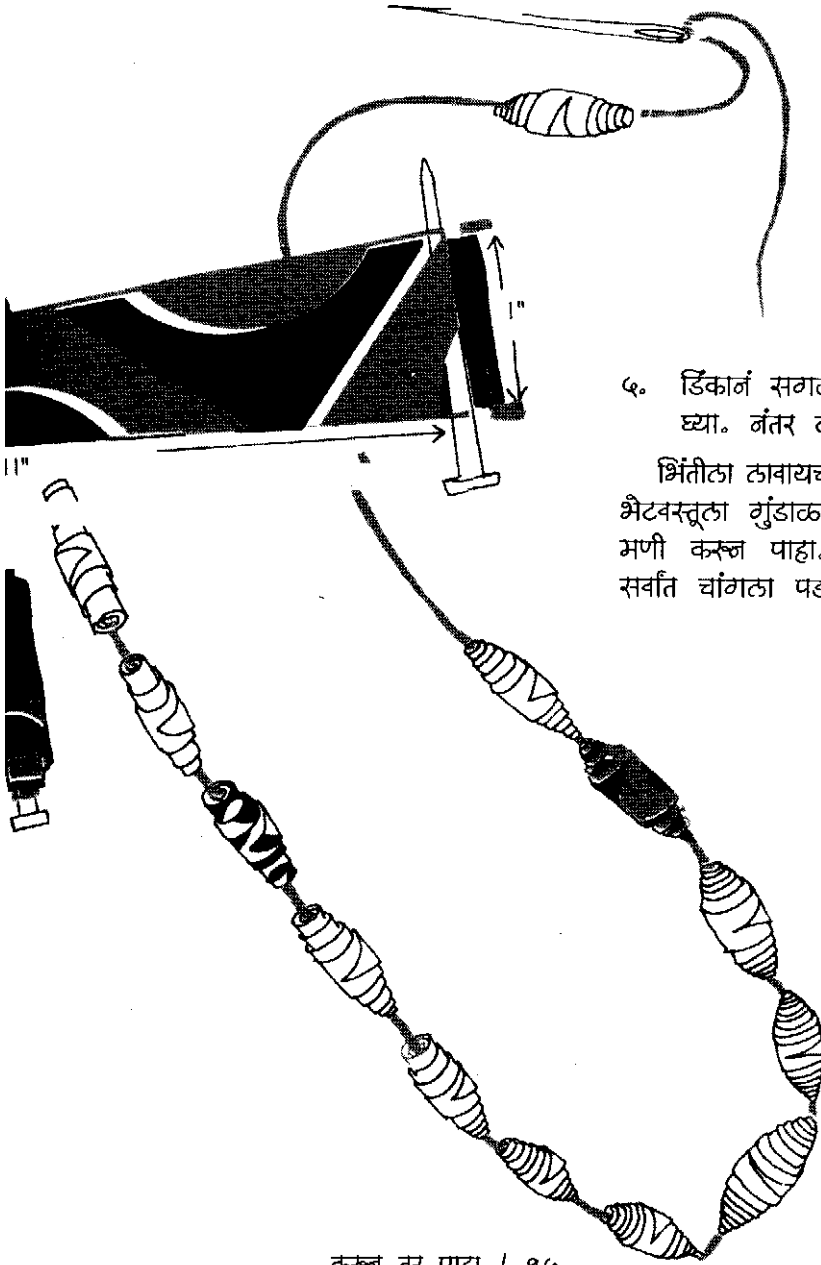

५. डिकार्न सगळा मणी रंगवा. वाळवून घ्या. नंतर दीन्यात मणी औवा.

श्रिंतीला लावायच्या कागदातून किंवा आपण भेटवस्तूला गुंडाळतौ त्या रॅपिंग पेपरमधून मणी करून पाहा. मजबूत, चिवट कागद सर्वात चांगला पडती.



# कागदाच्या गुंडाळ्या आणि शिंकाळे

साहित्य : जाडसर कागद, कात्री,  
पेन्सिल किंवा खिळा, स्टॅपलर.

तुम्हांला काय काय बनवता येतं पहा.  
उदा. : फुलपाखरू करून बघा.

1. कागदाच्या पट्ट्या कापा. काही रुंद  
काही अरुंद. काही लांब तर काही  
लहान.
2. पट्ट्या खिळ्याभोवती किंवा  
पेन्सिलीभोवती गुंडाळा.
3. छोट्या-मोठ्या गुंडाळ्या एकमेकींना  
स्टॅपल करा.

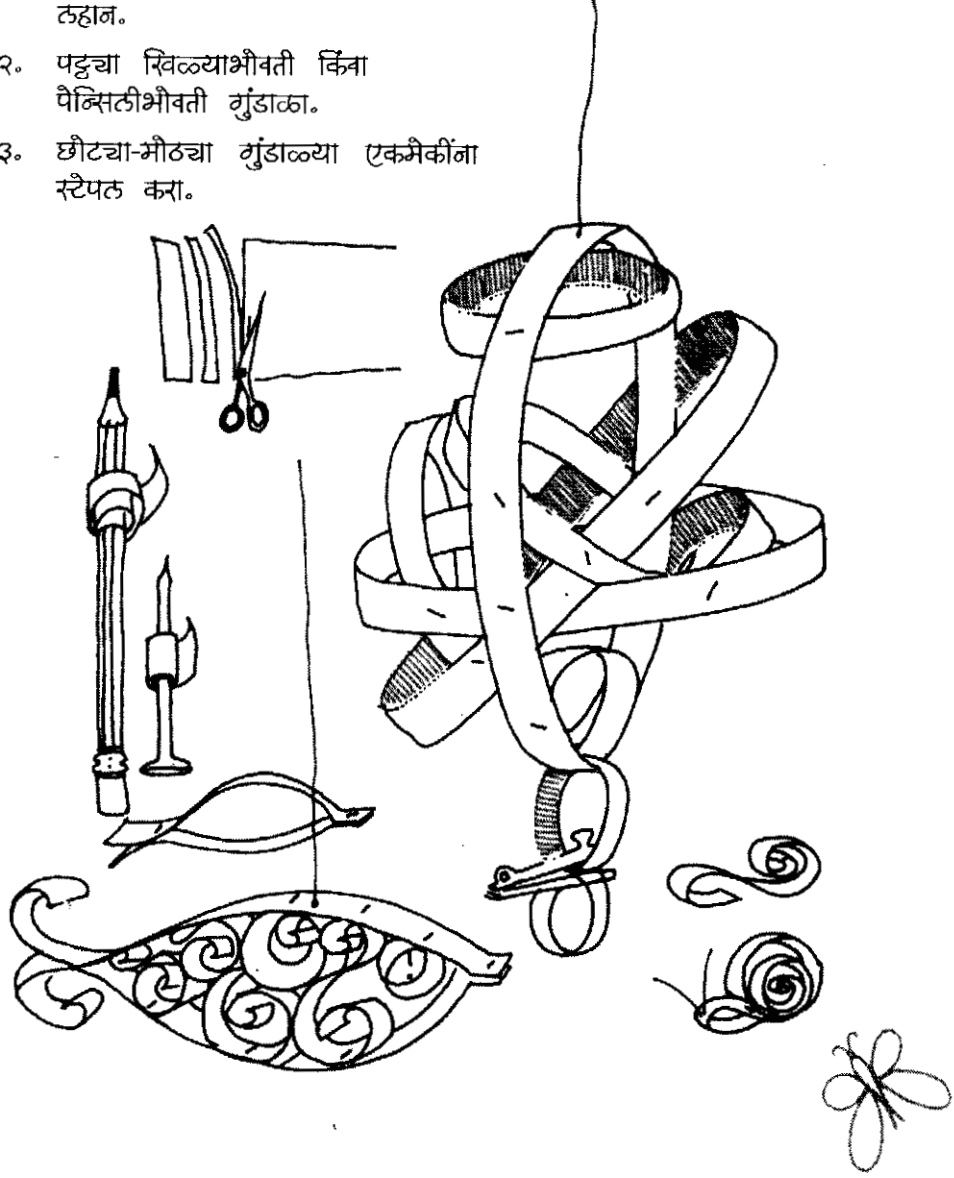

# टिशू पेपरचा मासा

वान्यावर टांगायची शिंकाळी

साहित्य : रंगीत टिशू पेपर, रंगीत खडू किंवा मार्कर्स, कात्री, डिक, टॉयलैट पेपर, दोरा.

१. दुहेरी टिशू पेपर घेऊन त्यावर माशाचा आकार काढा आणि कापून घ्या.
२. मासा रंगवा आणि त्याचे कळतै काढा.
३. आतून कडेकडेन चिकटवा फक्त शेंपटीची बाजू भौकळी सौडा.
४. डिक वाळव्यावर माशाच्या पौटात टॉयलैट पेपर भरा.
५. मासा आडवा तरंगील अशा रितीने दोन्यान टांगून ठेवा.

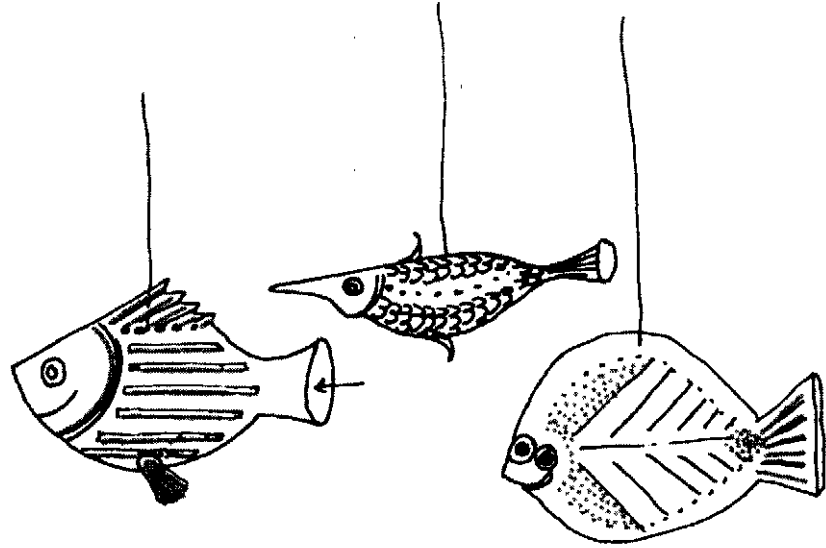
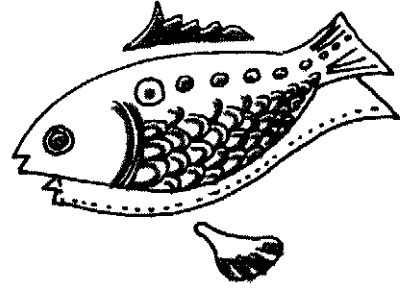
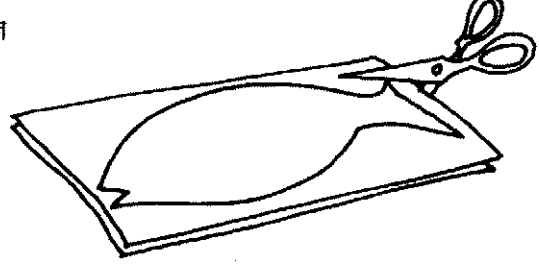

# कागदाचं विमान

साहित्य : जाडसर कागद, पट्टी,  
पेब्रिसल, कात्री, २ पेपर क्लिप्स,  
प्लॅस्टिक स्ट्रॉ.

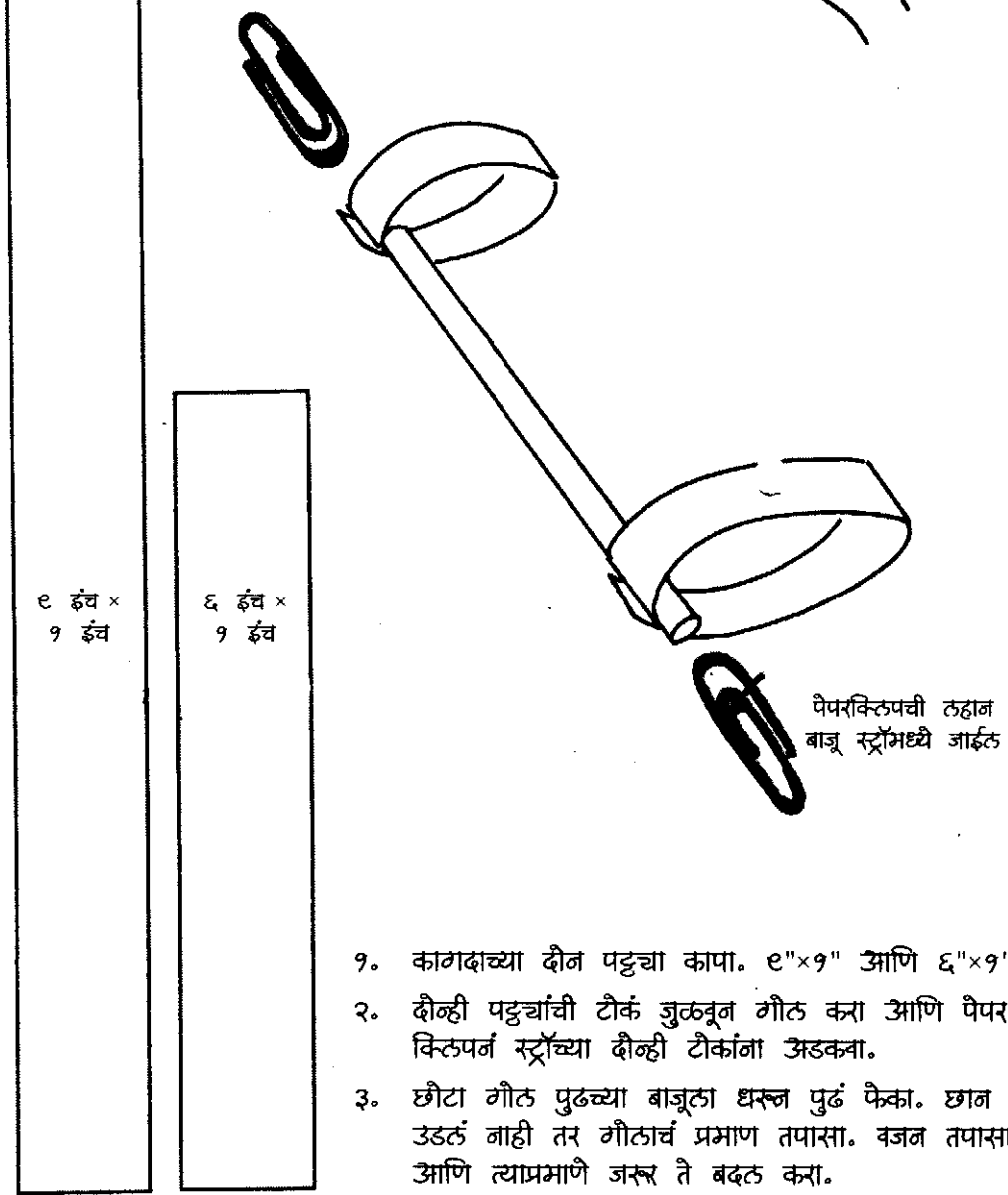

१. कागदाच्या दोन पट्ट्या कापा. ९"×९" आणि ६"×९"
२. दोन्ही पट्ट्यांची टोकं जुळवून गोल करा आणि पेपर क्लिपन स्ट्रॉच्या दोन्ही टोकांना अडकवा.
३. छोट्या गोल पुढच्या बाजूला धरून पुढं फेका. छान उडतं नाही तर गोलार्च प्रमाण तपासा. वजन तपासा आणि त्याप्रमाणे जरूर ते बदल करा.

# कागदाच्या भिंगऱ्या

साहित्य : मध्यम जाड आणि पातळ कागद, पट्टी, पेंसिल, कात्री, पुट्टा, पिन

## हेतिकॉप्टर-

१. मध्यम जाड कागदाची ४"×१" आकाराची पट्टी कापा.

२. आकृतीत दाखवल्याप्रमाणे सलग रेषेवर कापा.

A पुढच्या बाजूला दुमडा B मागच्या बाजूला

C पुढच्या बाजूला दुमडा D मागच्या बाजूला

खालचा भाग E ह्या रेषेवर दुमडा.

३. खालची पट्टी सरळ उभी धरून उंचावरून खाली टाका.

निसर्गानं पहिल्या भिंगऱ्या तयार केल्या.

## भिरभिरं-

१. पातळ कागदाचा चौंस कापा. चारही कोपऱ्यांपासून मध्याच्या जवळपर्यंत कापा.

२. पुट्ट्याचा छोटा गोल कापा आणि त्यात मध्यावर टाचणी टाचा. A, B, C आणि D कोपरे दुमडा आणि मध्यावर टाचणी टाचा. पेंसिलीच्या टीकाच्या खोडरबरात ती टाचणी टाचा आणि फुंकर मारा.

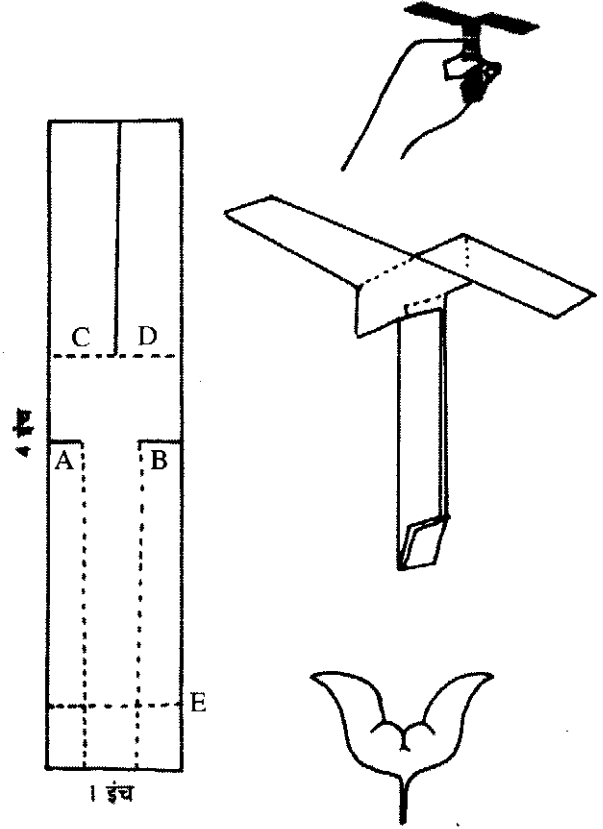

## चरखी

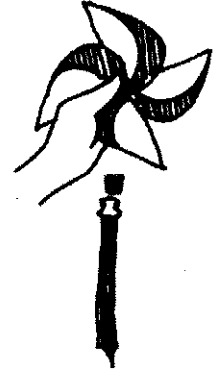
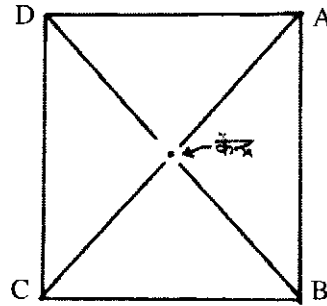

# कागदाचे मुखवटे

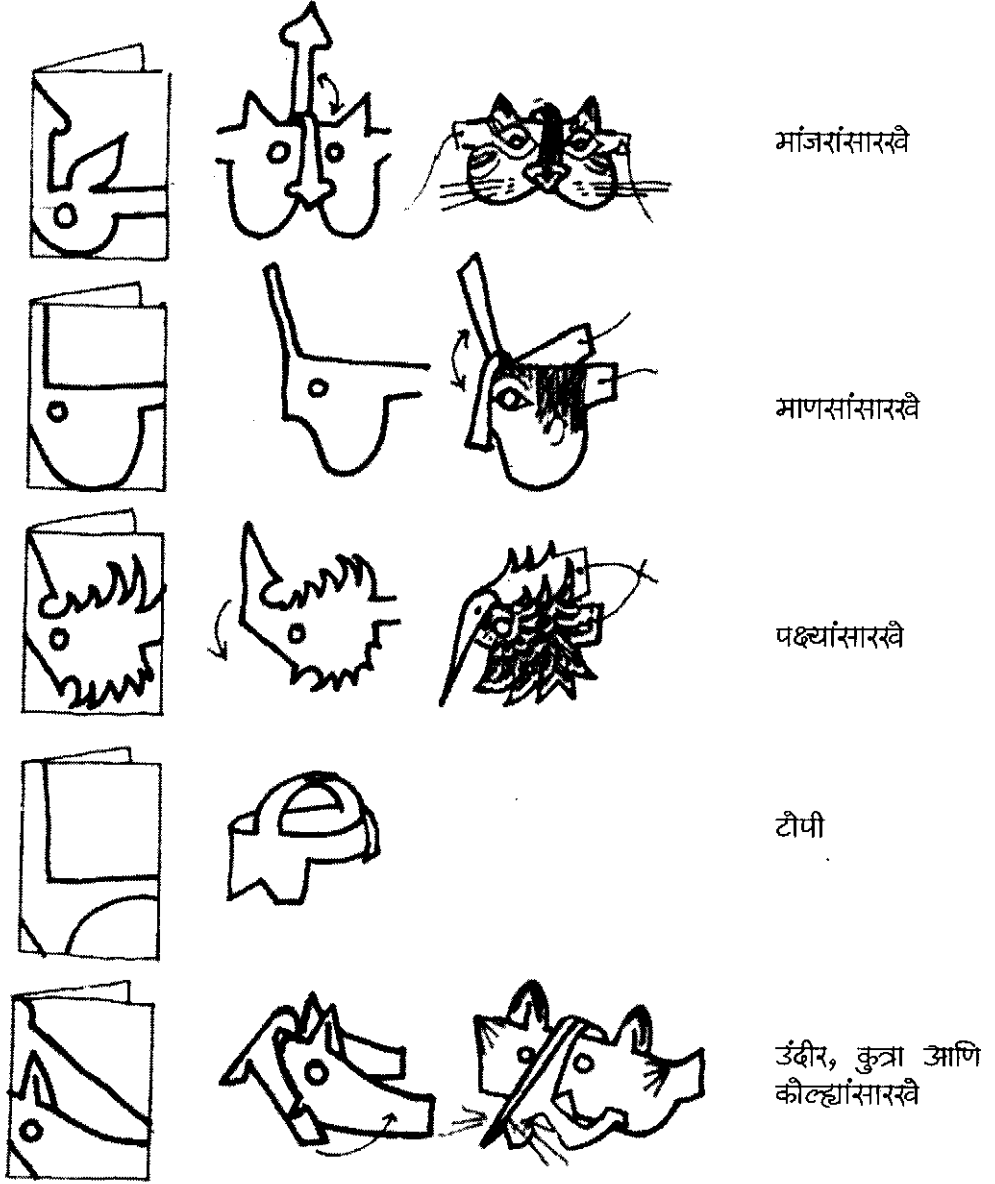

# अजूबा

साहित्य : कागद, कात्री, रंगीत खडू  
किंवा मार्कर्स.

जाडसर कागद घेऊन हा अजूबा करा.  
ठहान मुळांना आणि मोठ्यांनाही हा  
घाळता येईल.

ही चौच  
किंवा नाक  
आहे. जे  
तुटक रेषेवर  
कापल्यावर  
पुढे दुमडते  
जाईल.



अजूबा कसा रंगवावा यासाठी प्रयोग  
करा. स्वतःची नक्षी शोधून काढा.

कानांसाठी आकार शोधा.

नाकासाठी आकार शोधा.

तुमच्या नाकापासून डोक्याचं अंतर  
मोजून नंतरच अजूबावर डोकें काढा  
आणि कापा.

नाकाची बाजू आतून रंगवा कारण  
नाक उलटं दुमडून तुमच्या नाकावर  
बसणार आहे.

दीरा ओवून घ्या आणि ती डोक्याच्या  
मागे बांधा.

हा नाकाचा किंवा चौचीचा भाग आहे  
तो पुढे दुमडून घ्यायचा.

दीरा ओवण्यासाठी छिद्र.

^ Ω ∠ ↗ कानाचे आकार.

U U U V नाकाचे आकार.

# बीटांवर नाचणाऱ्या बाहुल्या

साहित्य : फाइलचा किंवा कुठलाही जाड कागद, रंगीत खडू किंवा मार्कर्स, कात्री.

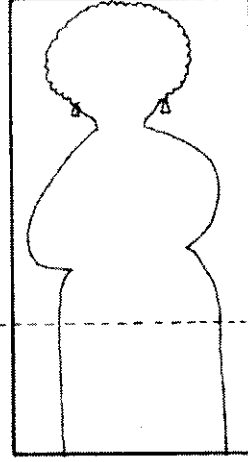

ह्या गीलातून बीटं बाहेर काढणार म्हणून ती सगळा भाग मागं दुमडा.

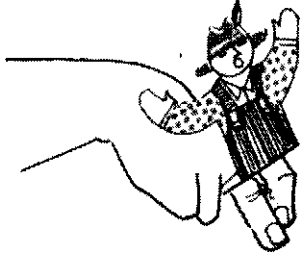

१. तुमची बाहुली कागदावर काढून घ्या.
२. तिचा आकार कापा.
३. खाऊच्या बाजूला बीटांसाठी गोल कापा.
४. बीटांसाठीचा चौकोन मागं दुमडा.
५. आता त्या गीलातून बीटं बाहेर काढा आणि बीटं नाचवा.

मस्त मस्त बीटं

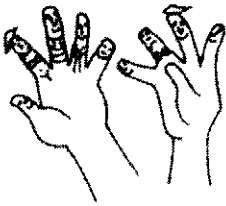

ठहानपणी एकदा आम्ही आमच्या गाडीतून लांबच्या सहलीला गेली होती. आमच्या आई-वडलांची एक मैत्रीण आम्हां सर्व गडबडचा मुलांबरोबर मागं बसली होती. तिनं तिच्या हातांवर चेहरे काढले होते आणि आम्हांला खूप गौष्टी सांगितल्या होत्या. सहलीत खूप मजा आली पण आम्ही तिचे आभार मानायचे विसरून गेली.

# कागदी पिशव्यांच्या बाहुल्या

साहित्य : छोटी कागदी पिशवी, रंगीत खडू किंवा मार्कर्स, रंगीत कागद, कात्री, डिस्क, सहा इंच रुंदीची कागदी बशी, स्टैपलर (नसला तरी चाळेल).



कागदी पिशवी घ्या आणि त्यावर बाहुली काढा. नाक-डीळे काढा.

तींडाच्या जागी आडवा काप घ्या.

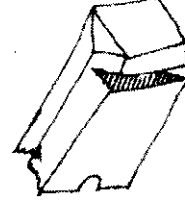

दातांसाठी कागदी बशी अर्धी दुमडा आणि तींडाच्या फटीत चिकटवा.

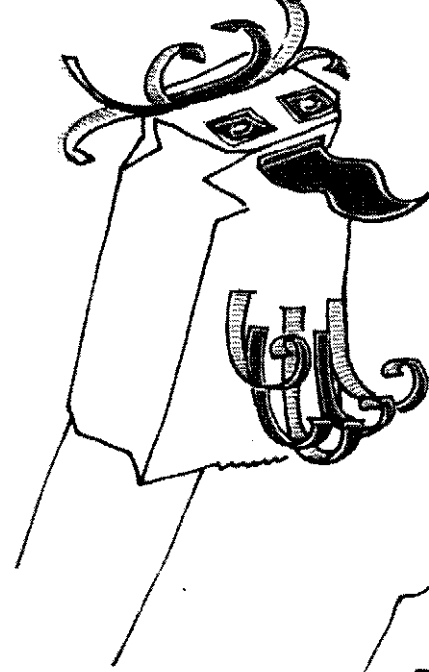
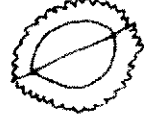

तुमची बाहुली हवी तशी सजवा. टांब जीभ, टांब मिशा, डोक्यावर शिंग-काहीही वैड्यासारखं करा.

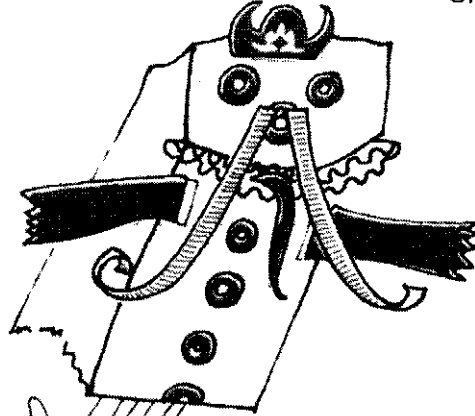

आता हात आत घाला आणि आम्हांला एक गौष्ट सांगा.



# कॉरुगैटेड कागदाची नक्षी

पेकिंगसाठी वापरतात असा एक पुट्टा असतो. दोन सपाट कागदांच्या मध्ये एक नागमीडी घड्या असलेला कागद चिकटवलेला असतो. त्याला कॉरुगैटेड म्हणतात.

हा प्रयोग भौठ्या मुलांसाठी - ज्यांना चाकू, ब्लेड व्यवस्थित वापरता येते, त्यांच्यासाठी आहे.

साहित्य : कॉरुगैटेड पुट्टा, भौठ्या स्वीक्यांच्या बाजूचा भाग चांगला उपयोगात येतो, पेब्रिसल, धारदार चाकू किंवा ब्लेड.

1. कॉरुगैटेड पुट्ट्याच्या एका बाजूला पातळ कागद असतो तर दुसरीकडे जाड कागद असतो. पातळ कागदाच्या बाजूवर नक्षी काढा.
2. पातळ कागद नक्षीप्रमाणे वरवर कापून घ्या.
3. ती कापलेला कागद हलक्या उचलून घ्या. एकेका उंचवट्यावरून कागद हलक्या काढवा लागतो. कधी कधी हा कागद पक्का चिकटवलेला असतो. तो निघत नाही. हलका चिकटवलेला पुट्टा निवडा.



## कॉरुगैटेड ब्लॉक प्रिंट्स

अशा प्रकारे कापलेली नक्षी सुंदर दिसतेच शिवाय तिचे ठसेपण उमटवता येतात. अशा नक्षीवर ठशांची शाई लावा आणि त्यावर कागद दाबून ठेवा. कागद उचलतात की नक्षी उमटलेली दिसते. असे कितीही छाप तुम्हांला उठवता येतील.

नक्षीतळे आकार साधे, सरळ असू देत. फार नागमीडी रेषा कापायला कठीण जातं.

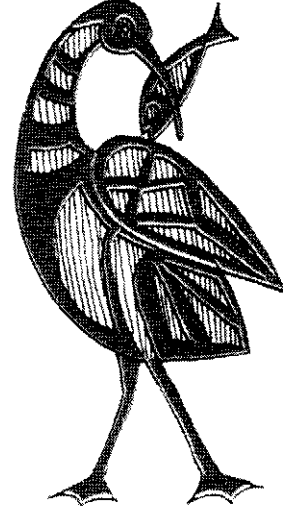
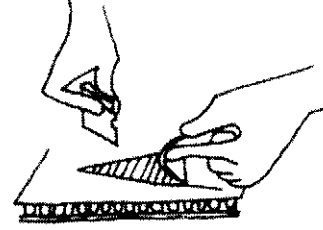
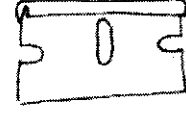
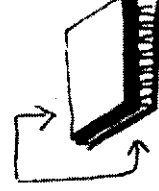
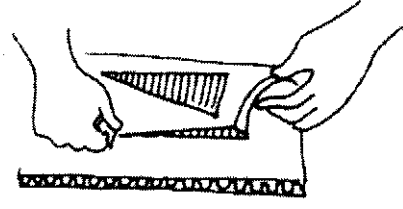



बीटांचे ठसे

# भाज्यांचे ठसे

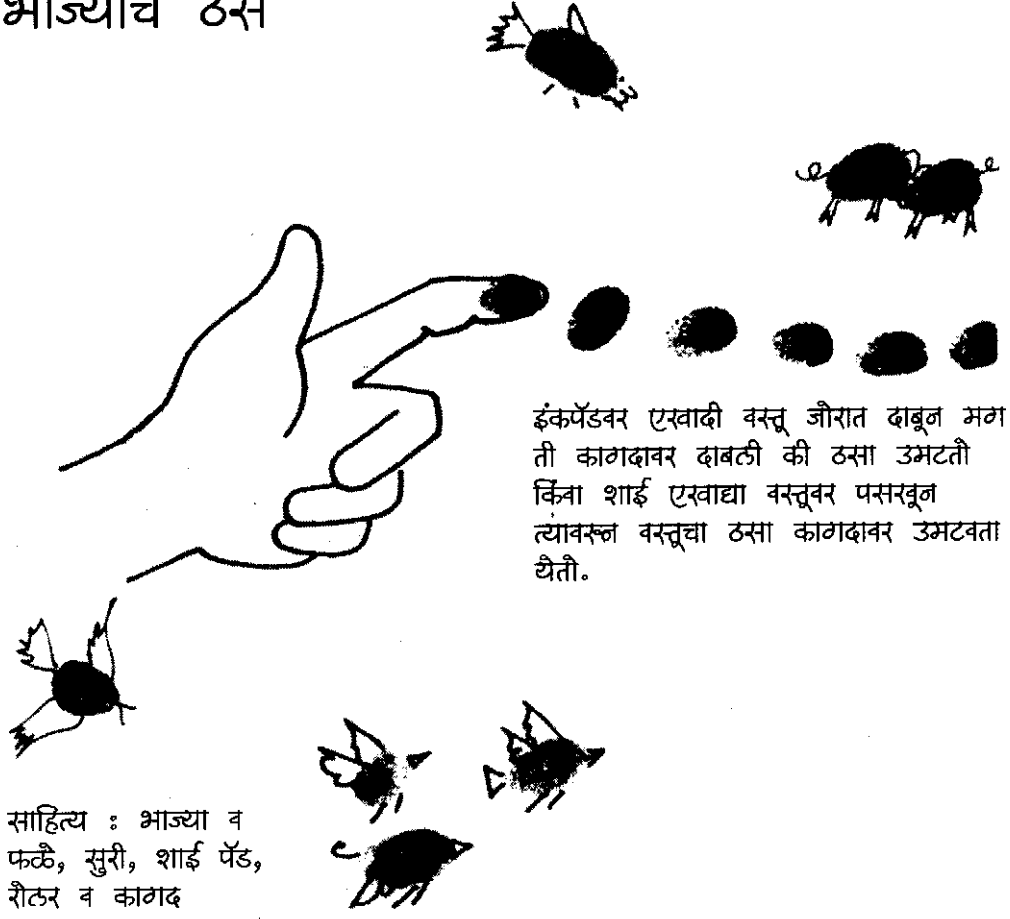

इंकपेडवर एखादी वस्तू जोरात दाबून मग ती कागदावर दाबली की ठसा उमटतो किंवा शाई एखाद्या वस्तूवर पसरवून त्यावरून वस्तूचा ठसा कागदावर उमटवता येतो.

साहित्य : भाज्या व फळे, सुरी, शाई पेड, रोलर व कागद

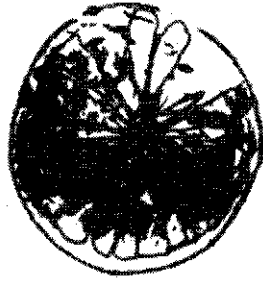

हे छापता येईल.  
भाज्या, फळे, बीटे,  
हात-पाय, वस्तू  
स्पंज.

पिएट एक दिवसाचा  
असताना त्याच्या हाताचा  
आणि पायाचा ठसा

# सफरचंद

भाज्या आणि फळे  
कापा आणि वैविध्यपूर्ण  
ठरी करी मिळतात ते  
पाहा.



सफरचंद



कांदा

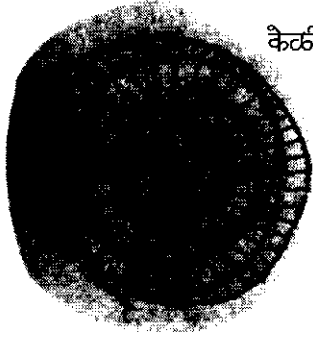

केळीचा गाभा



घेवड्याच्या शेंगा



पाय

# बटाट्यांपासून छपाई

बटाट्यांपासून छपाईचा मार्ग सर्वात सौपा आणि स्वस्त आहे. विशेषतः लहान मुलांसाठी ज्यांना अजून सुरीने कापता येत नाही. तुम्ही बटाट्याच्या वेगवेगळ्या आकारांपासून छाप बनू शकता. लहान मुले या तयार आकारांचा उपयोग करू शकतील.

साहित्य : बटाटा, सुरी, इंकपेड किंवा पौस्टर कलर पाण्यात पातळ करून, रोलर, कागद

या मूळ आकारांपासून तुम्ही काय बनवू शकाल. जरा विचार करा. जुने वर्तमानपत्रांचे कागद किंवा स्वस्त कागद जमिनीवर पसरा आणि सगळे जण मिळून आकृती बनवा... ठप... ठप... ठप... छप... छप... छप.

एक गौष्ट लक्षात ठेवा : लहान मुलांना सुरुवातीला आकार बनवण्यात रुची नसते. कागदावर छाप दाबल्यावर काय घडते याच्यात त्यांना उत्सुकता वाटते.

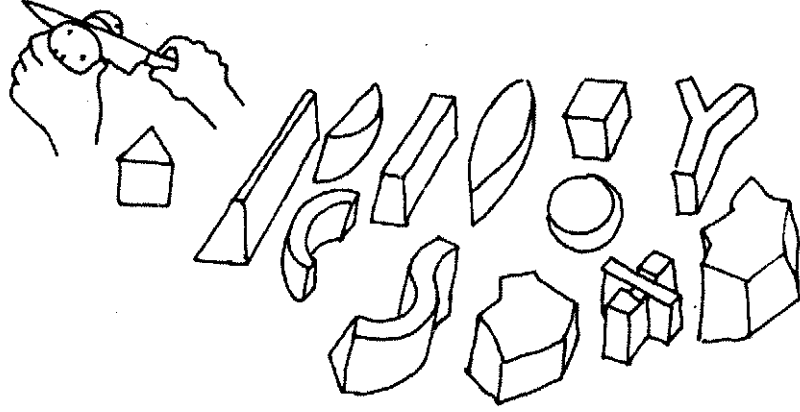

हे घुबडाचे चित्र खाती दाखवलेल्या केवळ ६ प्रकारच्या ठशांपासून बनवले आहे.  
वाटल्यास गाजर किंवा मुळे अशा भाज्या कापून त्यांच्या साहाय्याने छाप बनविता येतील.

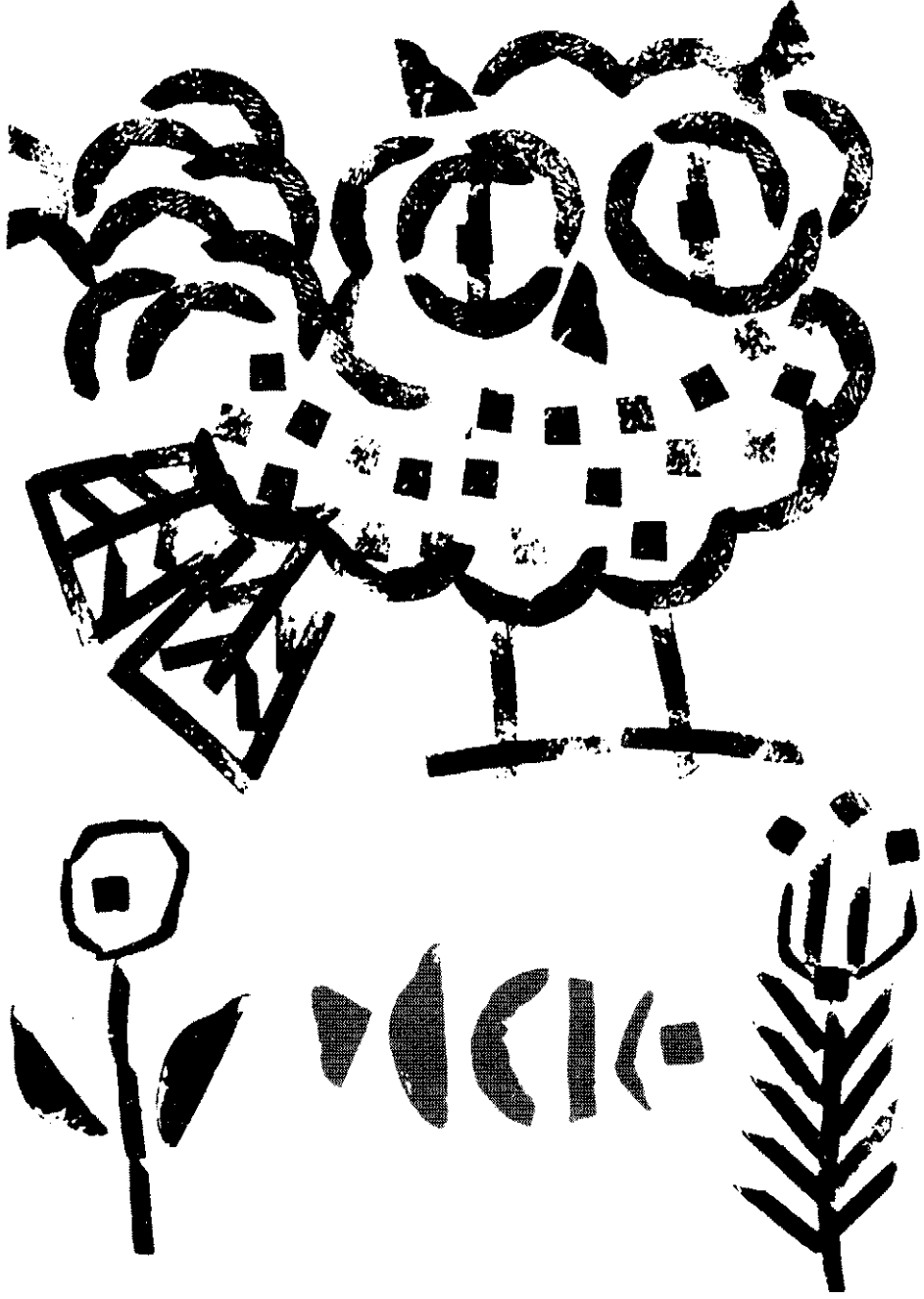

# ब्लॉक छपाई

साहित्य : शाई, रौत, कागद

खातील दिल्ल्या वस्तूंपैकी कौणतीही एक वस्तू

लाकूड

: डिझाइन बनविण्याच्या धारदार अवजारांनी लाकडावर खोदकाम करता येते.

तिनीलियम

: लाकडावर चिकटवळैत किंवा चादर अशा स्वरूपात मिळते. तिनीलियमवर कौणतीही डिझाइन सहज कोरता येते.

प्लॅस्टर

: याचे छोटे गोळे बनवा आणि ते खोदून त्याचे छान छाप बनवता येतील.

स्टायरोफोम थर्मिकोळ

: यावर पेन्सिल, पेन, पेपर किंवा दुसऱ्या टीकदार वस्तूने खरडा. लहान मुलांना या छपांची फार मजा वाटते.

कॉन्क्रीट खोदकें

: याचा फक्त वरचा थर काढून टाका. हे अतिशय खस्त आणि मस्त सामान आहे.

फेब्रिकोळ आणि दीरी

: दीऱ्यावर फेब्रिकोळ लावा आणि या डिकयुक्त दीराचे कार्डबोर्डवर नमुने काढा. ते वाळवल्यावर सुद्धा छाप काढता येतात.

सायकलची जुनी ट्यूब

: सायकलच्या जुन्या ट्यूब कापून कार्डबोर्डवर चिकटवल्या तर नवीन आकार हीऊ शकतात.

खोदता येण्यासारखा पृष्ठभाग : मैणबत्ती हा तुकडा कापूनही चांगला छाप बनतो.



या सर्व वस्तूंपासून चांगले छाप बनतात. त्यासाठी तैल किंवा जलरंग वापरता येतात. जलरंगात सुकवात करणे सोयीस्कर ठरेल कारण ते स्वच्छ करायला सोपे पडते.

१. एका लिथोमिनिअमच्या तुकड्यावर किंवा अॅल्युमिनिअमच्या तुकड्यावर रंग ओता आणि रोलर वापरून रंग एकसारखा पसरून घ्या.

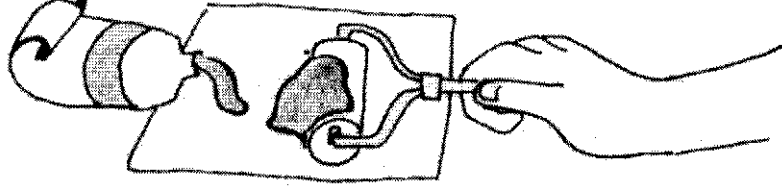

२. जी ठसा बनवून घेतला असेल त्यावर रंग रोलरच्या साहाय्याने नीट पसरा.

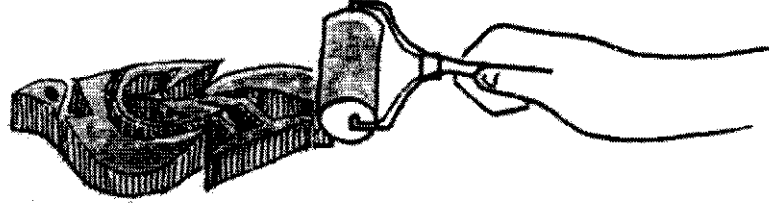

३. ज्यावर रंग लावला आहे ती ठसा कागदावर दाबा किंवा त्यावर कागद दाबा. कागद अलगद काढून घ्या.

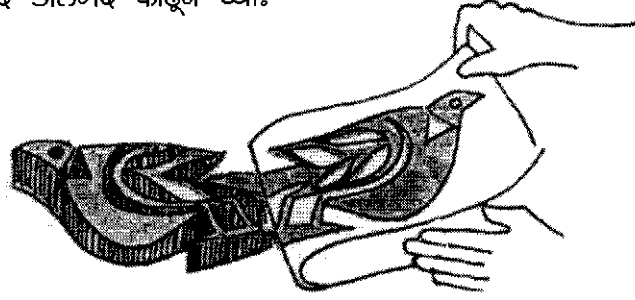



# रीठरच्या साहाय्यानं छापणे

शाई किंवा रंग किंवा शाई पॅड मध्ये बुडविलेला कोणताही सिलिंडरसदृश आकार नंतर कागदावर रीठ करून खातीलप्रमाणे छाप बनविता येतात.

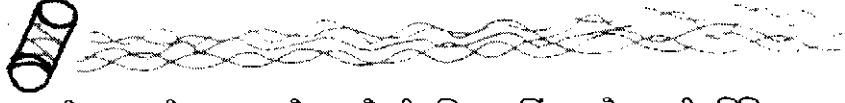

पाण्याचा पैठा - दोरा एका पैल्याभोवती तिरका किंवा कोणत्याही विशिष्ट पद्धतीने गुंडाळा व टपने शिवटचे टीक चिकटवा.

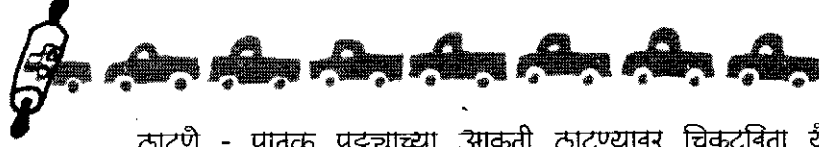

ठाटणे - पातळ पुड्याच्या आकृती ठाटण्यावर चिकटविता येतील.



रंग ठावण्याचा रीठर - यावरील खरावर आकृती कोरा किंवा खराच्या तावावर आकृती कापून रीठरवर चिकटवून विविध ठसे बनवा.

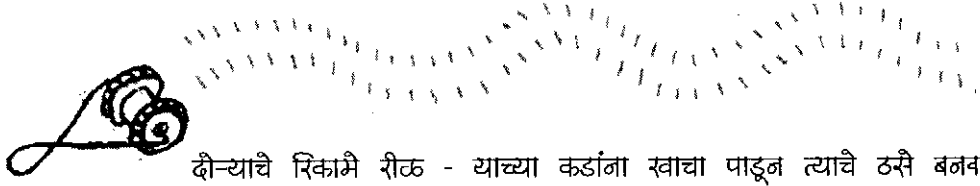

दोन्याचे रिकामे रीठ - याच्या कडांना खाचा पाडून त्याचे ठसे बनवा.

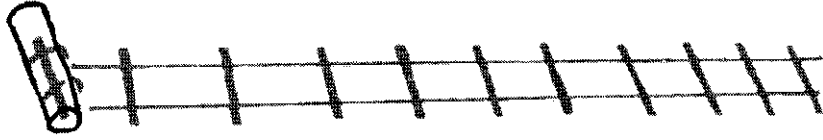

झाडूचा खाळचा भाग- यावर दोरा रेल्वे मार्ग बनेल अशा पद्धतीने गुंडाळा.

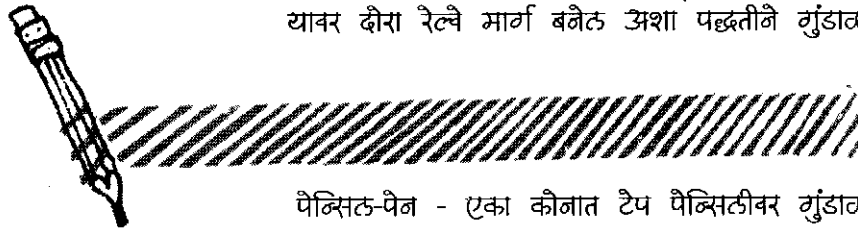

पेन्सिल-पेन - एका कोनात टप पेन्सिलीवर गुंडाळा.

## माशाचे ठसे

मला एक मासा दिला तर मी तो एका दिवसात खाऊन संपवेल.

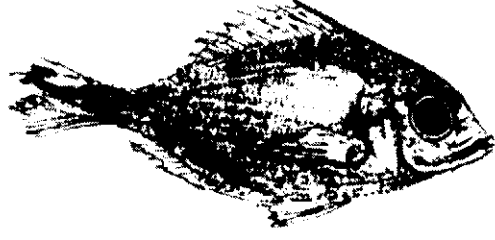

मला मासा पकडायला शिकवला तर मी आयुष्यभर मासे खाऊ शकेन.



हा छोटा मासा शाईत बुडवून ब्यू हॅम्पशायर शाळेंतील ३०० मुलांनी त्याचे ठसे बनविले आणि त्या ३०० मुलांना छाप मिळाले. किती सुंदर कल्पक वापर आहे की नाही?

## संगमरवरी नक्षीचा कागद (मार्बल पेपर)

साहित्य : पाणी भरण्यासाठी ट्रे - ज्यात तुमचा कागद बसेल, २-३ प्रकारचे तैलरंग (ऑईलपेंट), पेंसिल, ट्रथपिक किंवा कुंच्याची काडी - रंग ढवळायला, कागद.

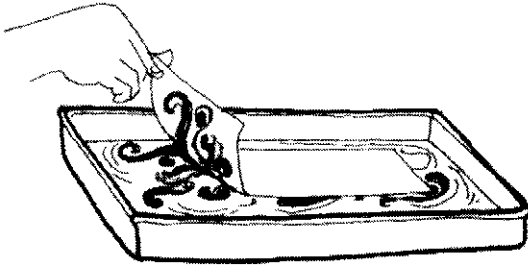
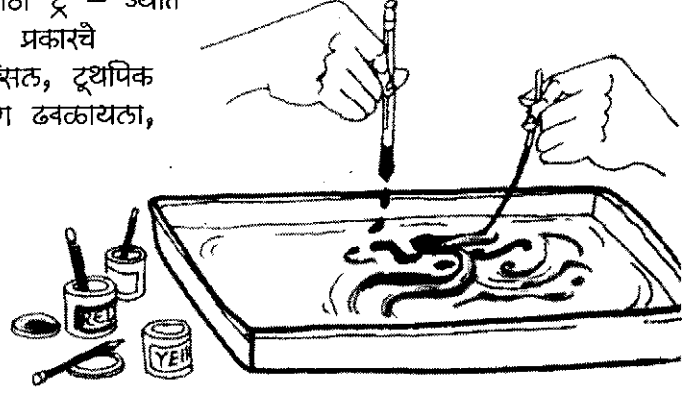

१. ट्रे पाण्याने भरा.
२. पेंसिलीच्या साहाय्याने पाण्यात रंग औता आणि हलकेच रंग पसरा. नक्षी तयार करा.
३. तुम्हांला आवडेल असा आकार पाण्यावर तयार झाला, की एक कागद त्यावर धरा आणि कागदाचा एक कोपरा धरून ती हलकेच उचला.
४. कागद एक रात्र वाळू द्या.
५. संगमरवरी नक्षीचा कागद हाताने बनविलेल्या पुस्तकांना कव्हर किंवा शीवटचे पान म्हणून लावायला छान दिसतो.

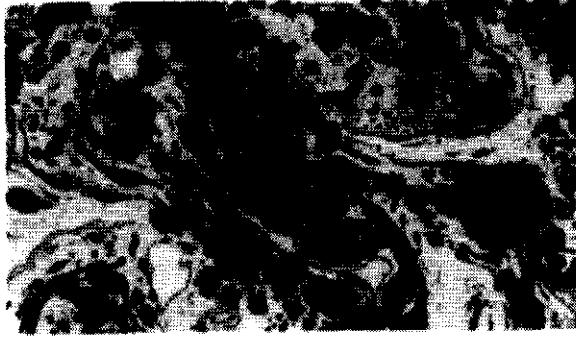

# धुरकट कागद

साहित्य : पाणी भरण्याचा ट्रे - तुमचा कागद ज्यात बसेल असा, काळी शाई, पेंसिल, पांढरा कागद, इस्त्री आणि वर्तमानपत्राचा कागद, पाकिटे.

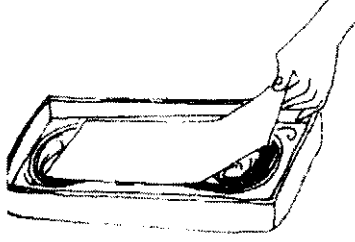
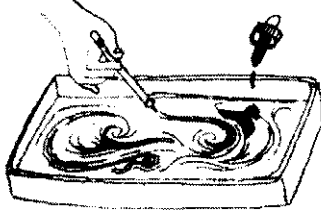
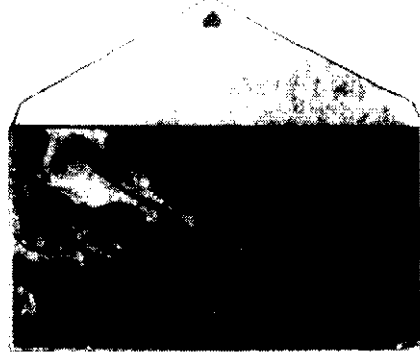

१. ट्रे मध्ये पाणी भरा.
२. त्यात शाई ओता.
३. पेंसिलीने शाई गौळाकार फिरवा.
४. तयार झालेल्या आकारावर कागद ठेवा आणि ती हलक्या उचला. कागदात पाणी फार शीघटै जाणार नाही याची काळजी घ्या.
५. कागद वाळवा. हवं तर वर्तमानपत्राच्या घडीत कागद ठेवून इस्त्री करा.

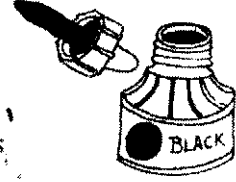

# पुस्तक बनवा

साहित्य : कागद, सुई, धागा, कार्डबोर्ड, कात्री, वळू, रुंद सैलीटेप.

१. ४ किंवा त्याहून जास्त कागद निम्मं दुमडा.
२. सुईच्या साहाय्याने दुमडलेल्या कागदावर ५ छिद्रे समान अंतरावर पाडा.
३. नंतर गाठ मारायला राहील इतका मोठा धागा बाहेरच्या बाजूला ठेवून शिवण घाला. एका छिद्रातून दुसऱ्या, त्यातून तिसऱ्या, त्यातून चौथ्या आणि नंतर पाचव्या आणि परत ५ ४ ३ २ १ अशा प्रकारे धाग्याने शिवून शेवटी गाठ मारून टाका. अशा प्रकारच्या शिवणीला signature असे म्हणतात.
४. घडी घालून शिवलेल्या कागदापेक्षा शिवणीची बाजू सोडून सर्व बाजूंनी दीड इंच जास्त जागा सोडून २ पुट्ट्यांचे तुकडे कापा.
५. कापडाचे किंवा रंगीबेरंगी कागदाचे शिवणीच्या बाजूपेक्षा इतर सर्व बाजूंनी १ इंच जास्त जागा राहील इतक्या आकाराचे दोन तुकडे कापा. त्याच्या आतील बाजूने पुट्टा चिकटवा. कोपरे आकृतीत दाखविल्याप्रमाणे दुमडून चिकटवा.
६. पुट्ट्यांच्या उंचीपेक्षा तीन इंच जास्त सैलीटेप कापून घ्या. टेपच्या चिकट बाजूवर पुढे ठेवा. त्यामध्ये पाच इंच अंतर सोडा. पुट्ट्यांवरून दुमडून घेऊन टेपची दोन्ही टाके चिकटवा.
७. आता चिकट बाजूला कागद चिकटवा.
८. पाने नीट बसवा.
९. पुट्टा काटकीनात ठेवून शेवटचे पान उजव्या पुट्ट्यावर चिकटवा.
१०. पुन्हा पुट्टा धरून पहिले पान डावीकडच्या पुट्ट्यावर चिकटवा.
११. पुस्तकाच्या शेवटच्या पानांसाठी दोन रंगीत कागद कव्हरच्या आतून चिकटवा.

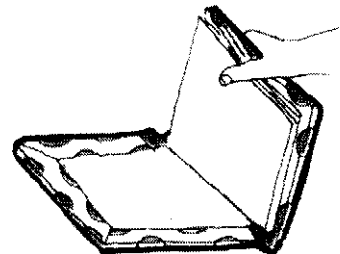
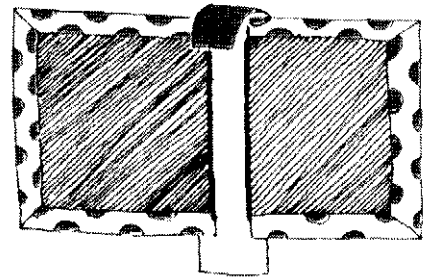
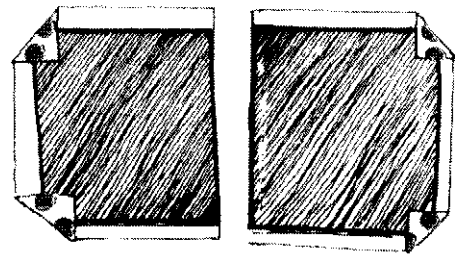
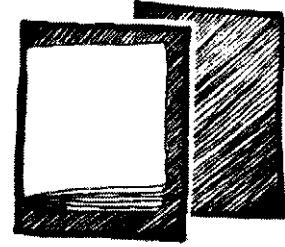
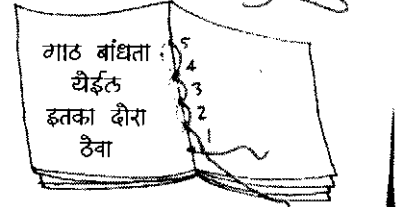
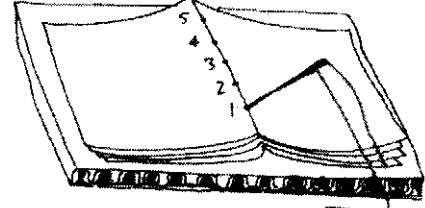
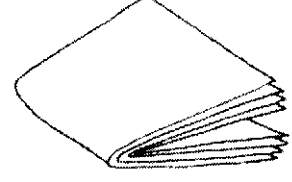

# सिग्नैटर्सची बांधणी

एकापैक्षा जास्त पुस्तकं सिग्नैटर्सच्या साहाय्याने जोडणै.

तुम्हांला जाड पुस्तक बनवायचै असेल तर सिग्नैटर पद्धतीने ती एकमेकांना चिकटवा अथवा एकापैक्षा जास्त सिग्नैटर्स कापडी तुकड्यांच्या साहाय्याने एकमेकांना जोडा.

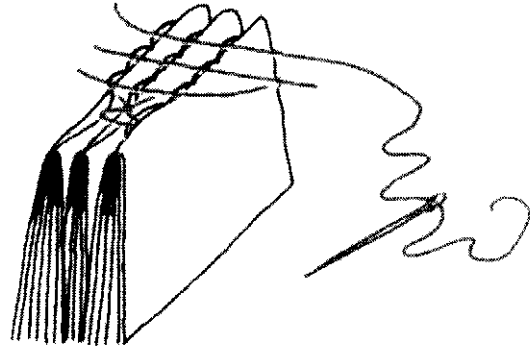
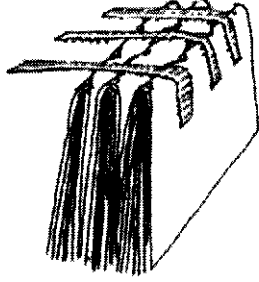
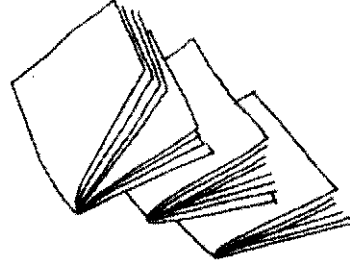

शिवणी



टैपने चिकटविणै.

शिवणीच्या प्रत्येक ओळीमध्ये कापूस किंवा कॉटनचा तुकडा घातून दीव्ही बाजूनी चिकटवा.

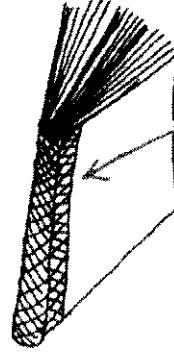

1. शिवणीरवाळून धागा घाटा आणि सैठ बांधा.
2. एक कापडाचा तुकडा सर्व सिग्नैटर्सवर शिवणैल्या बंद बाजूवर चिकटवा.

आता सर्व सिव्हेटर्स अशा प्रकारे एकत्र  
आल्यावर आधीच्याच प्रकारे पुस्तक  
बनवा.

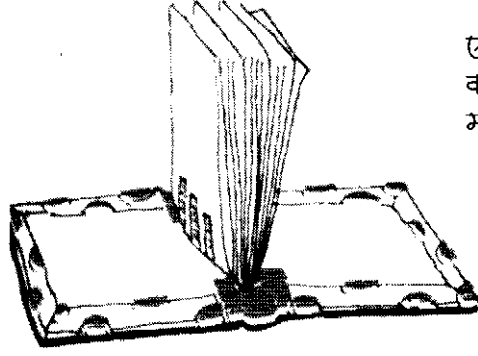

एकत्र बांधलेल्या सिव्हेटर्स रंगीत  
कागदांने आच्छादित अशा पुढ्यावर  
मधीमध्य बसवा.

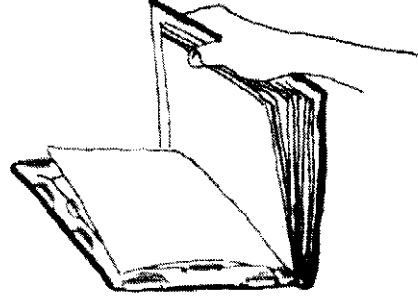
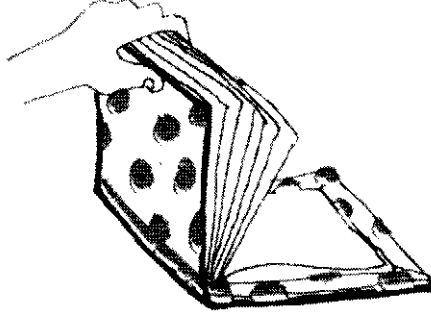

पहिले व शेवटचे पान पुढ्याला चिकटवा.

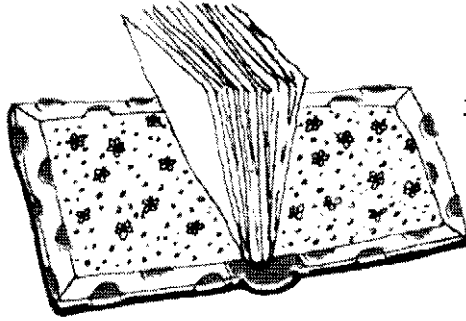

प्रथम व शेवटी रंगीत कागद लावा.

माझे विचार आणि भावना समजून घेण्यासाठी  
मला लेखनाची मदत होते.

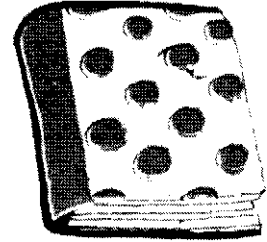

# पुस्तकाची कापडी कव्हर्स

साहित्य : सुती कापड, कात्री, पेंसिल, धागा, सुई.

१. कापडाचा तुकडा पुस्तकाच्या सर्व बाजूंपेक्षा ३ इंच जास्त कापा.
२. कापडावर पुस्तकाची आकृती आखून घ्या म्हणजे क आणि ख कापण्याची जागा निश्चित होईल. पुस्तक काढून घ्या.

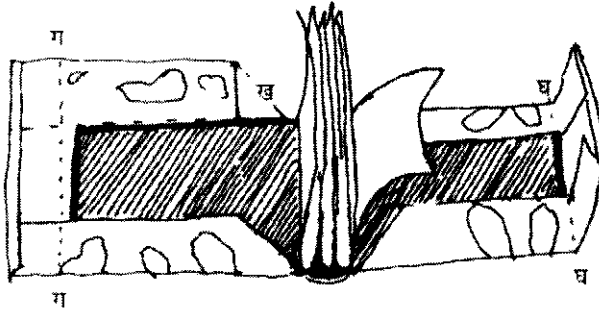
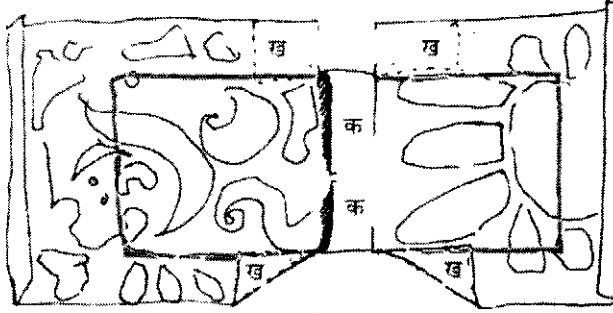
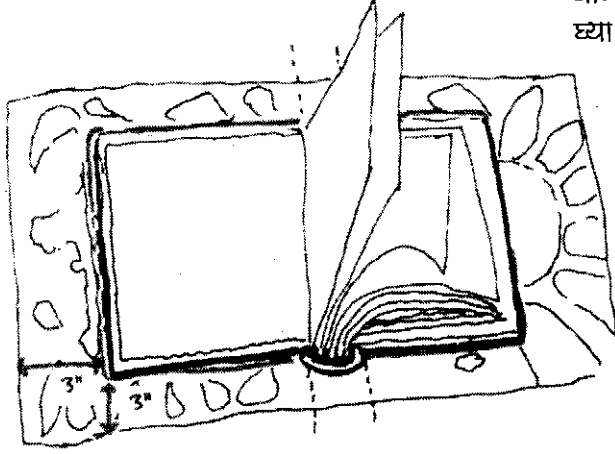

३. क या ठिकाणी कापा. आतल्या बाजूला दुमडा आणि पुस्तक परत त्यावर ठेवा.
४. ख चे कीपरे चित्रात दाखविल्याप्रमाणे कापा.
५. स्वालचे व वरचे कीपरे पुस्तकाच्या पुढ्यावर दुमडा. ग ते ग आणि घ ते घ शिवण घाला.
६. बाहेरचे कीपरे दुमडा.



७. पुस्तक बंद करा आणि पुस्तकाची पाने सौडून कापडाच्या कडा खाठच्या बाजूने शिवा.

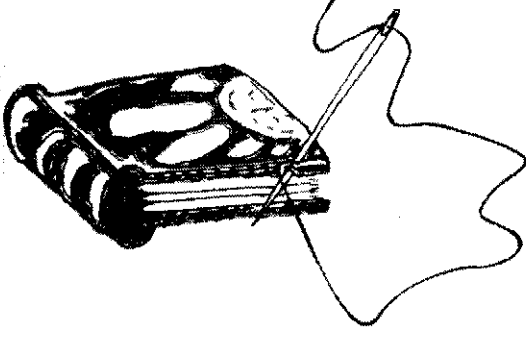

८. कापडी कव्हर्स पुस्तकाची उघडमीट करायला सौपे पडतात आणि सहजपणे धुता येतात. पुस्तकप्रेमींसाठी ही योग्य भेटवस्तू आहे.

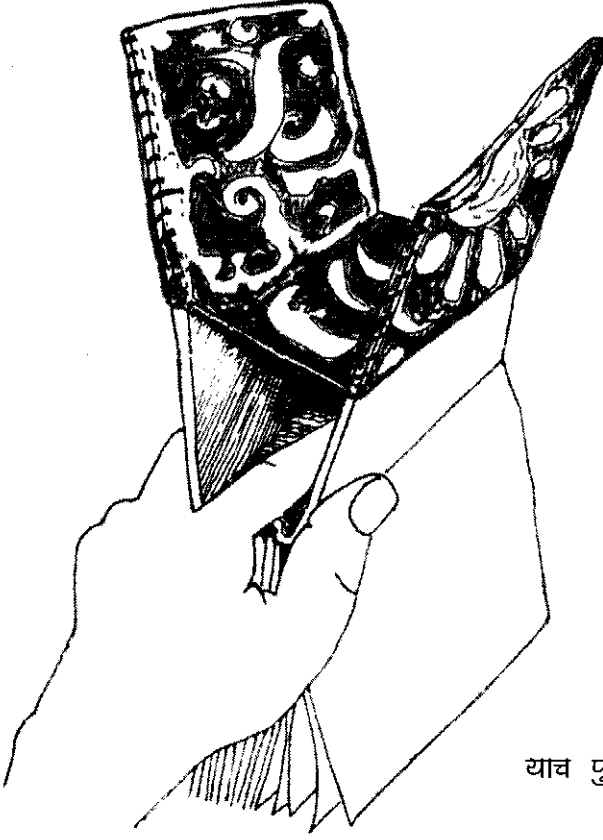

याच पुस्तकाळा अशा प्रकारे कव्हर बनवा.

# फुलपाखरी पुस्तक

साहित्य : पुट्टा, रंगीत पेन्सिली, कात्री,  
४-५ कागद, धागा.

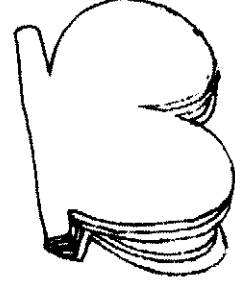
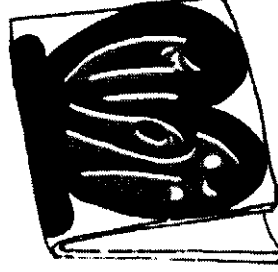
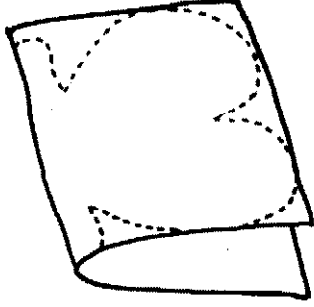

१. पुट्टा मधीमध दुमडा.  
अर्ध्या फुलपाखरीची  
आकृती काढून घ्या.

२. फुलपाखरी कापून  
घ्या व दोन्ही बाजूने  
सजवा.

३. कागदाचा गट्टा  
घेऊन मध्यभागी  
दुमडा. हा गट्टा  
फुलपाखरीच्या  
कव्हरमध्ये सरकवा.  
फुलपाखरीचा आकार  
आखून घ्या.

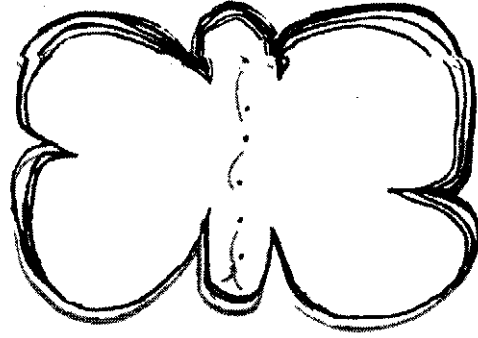
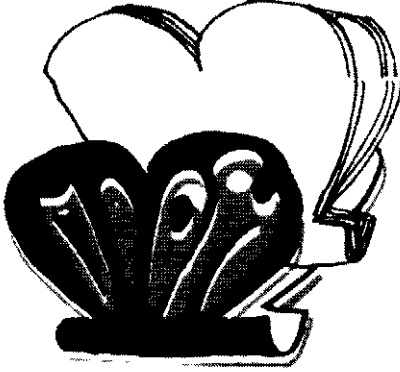

४. फुलपाखरीच्या आकाराच्या रेषा  
कागदाच्या गट्ट्यात एकदम कापा  
म्हणजे ते कव्हरमध्ये नीट बसतील.

५. पुस्तक नीट उघडा आणि मध्यभागी  
एक-दोन टाके घाता. स्टेपलरही  
वापरून पाहा.

# बर्नी होटरकॉलचे शहराच्या आकाराचे पुस्तक

इजिप्त आणि चिनी अकॉर्डियन पद्धत.

साहित्य : कागद, वट्ट, पुट्टा, कात्री,  
रंगीत पेंसिली, पेंसिल.

१. एक डझनभर कागद चिकटवून लांब कागद तयार करा.
२. अकॉर्डियनप्रमाणे एकसारखे दुमडा.
३. पुट्ट्याचे दोन तुकडे पुस्तकाच्या वरच्या बाजूने अकॉर्डियन जसा दिसेल तसे कापा.
४. एका पुट्ट्यावर शहराचा किंवा गावाचा देखावा रंगवा.
५. छतांच्या वरच्या बाजूने दोन्ही पुट्टे कापा.
६. कार्डबोर्डवरील चित्राप्रमाणे कागदाच्या गट्ट्यावर रेषा आखून कागद त्याच्या आत बसतील अशा पद्धतीने कापा.
७. पहिले पान पुढील पुट्ट्याला व शेवटचे मागील पुट्ट्याला चिकटवा.
८. तुमच्या शहराची सहल कशी करावी तै त्यात लिहा.

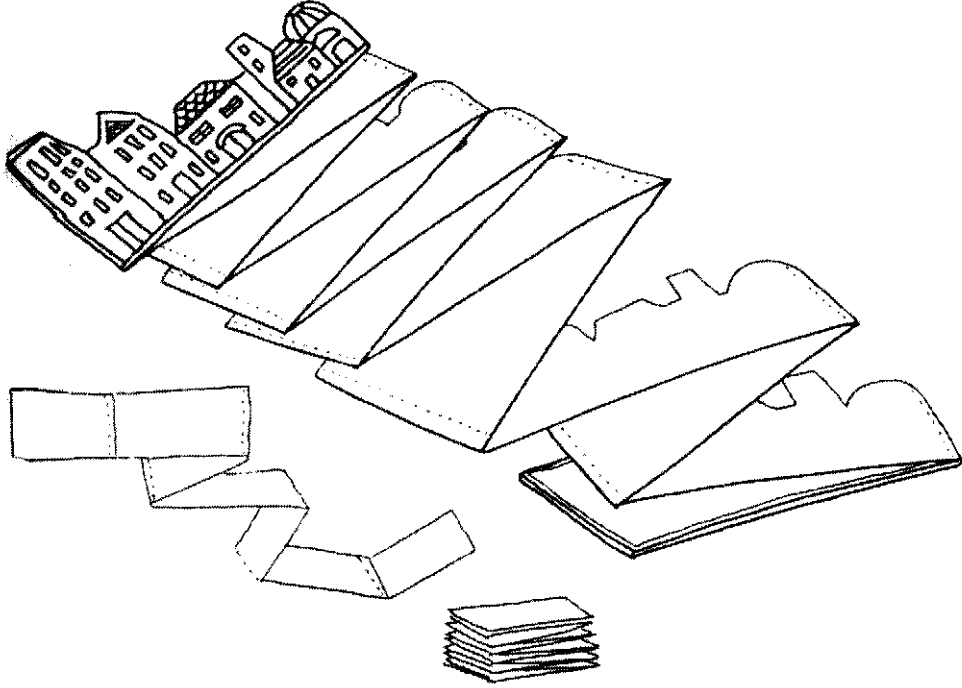

# चिकणभातीतून पान

साहित्य : चिकणमाती, खिळी, सुरी, दीरा

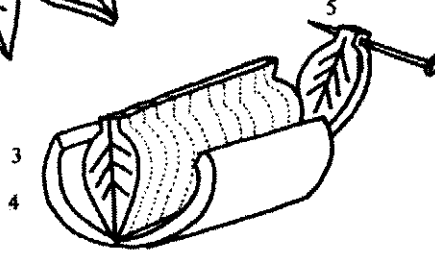
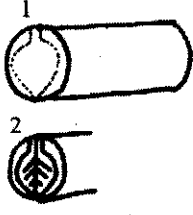

## पानांचे मणी

1. मातीची वळकटी करा.
2. कडेच्या गोल बाजूवर पानांचे चित्र खिळ्याच्या साहाय्याने काढा.
3. भोवताळची जास्तीची माती काढून टाका.
4. मातीच्या लादीतून पाने काढून घ्या. खिळ्याच्या साहाय्याने सजवा.
5. माती औली असतानाच पानांना छिद्रे पाडा.
6. पानांचे मणी वाळू द्या. आहेत तसेच औवा किंवा शक्य झाल्यास चमकदार दिसण्यासाठी बेक करा.

## पानांचे पदक

साहित्य : चिकणमाती, रौलर, पाने, सुरी, खिळी किंवा लीकरीची सुई, रंग, धागा

मातीचा एक गोळा रौलरच्या साहाय्याने लाटून सपाट करा.

त्यावर एक पान ठेवून रौलर फिरवा.

पान काढा. माती औली असतानाच त्यात दोन छिद्रे पाडा.

माती वाळवल्यावर रंगवा व पदकासारखी गळ्यात घाला.

# पास्ता मणी आणि पेपर किल्प्स पास्ताचा नेकलैस

साहित्य : वाळलेला विविध आकाराचा  
पास्ता, मणी आणि बटणे, धागा.

काही लीकांना शोभेच्या वस्तू बनवायला  
अन्नपदार्थ वापरलेले आवडत नाहीत. जेव्हा  
तुम्हांला पास्ता मणी घालायचा कंटाळा  
येईल तेव्हा ते शिजवून खाऊन टाका.



## पेपर किल्प नेकलैस

आम्ही लहान असताना केसात अडकणारे  
पेपर किल्पचे नेकलैस बनवायची ते मला  
आठवते. ही जरा पुढची पायरी आहे.  
नेकलैस रंगीत टैप अडकणाऱ्या टीकांवर  
लावून बनविला आहे. ती गळ्यात घाला  
किंवा ख्रिसमस ट्री वर लावा.

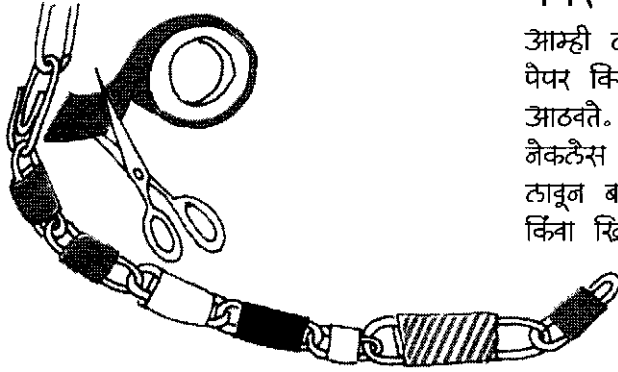

## बीटांणी आकार काढणे (फिंगर पेंटिंग)

साहित्य : चॉकौलेट पुडिंगचे पाकीट किंवा खालीलप्रमाणे कोणतेही घरी बनविता येण्याजोगी रंग, अॅल्युमिनिअम ट्रे, कागद.

पाकिटावर लिहिल्याप्रमाणे पुडिंगचे साहित्य एकत्र करा. थोडे घट्टसर ठेवा.

पुडिंग ट्रेमध्ये ओतून त्यात बीटं फिरवून विविध आकार बनवा.

हे आकार जपून ठेवायचे असतील तर त्यावर एक कागद हलक्या ठेवा आणि ट्रेमधील तयार झालेले आकार त्यावर अलगाद उभटतील अशा प्रकारे उचलून घ्या.

कागद वाळवा.

ट्रेमध्ये दुसरे आकार बनवा. झटपट शिजवलेला फिंगर पेंट.

मक्याच्या पीठापासून रंग

१. एक कप मक्याचे पीठ. २. पाव कप उकळते पाणी. ३. अर्धा कप साबण पावडर.

कणकेपासून रंग

पाव कप कणीक एक कप कौमट पाण्यात मिसळा. मिश्रण चांगले एकजीव करा. खाण्याचा रंग त्यात घाला.



# ‘क्रियॉन’पासून विविध कलाकृती

‘क्रियॉन’ रंगडणे

‘क्रियॉन’वरील कागद काढून टाका व त्याचे दोन तुकडे करा.

ज्यावर काहीतरी कौरतैलै आहे अशा प्रकारची वस्तू निवडा.

पातळ कागद त्यावर पसरून वस्तूवरील आकार ‘क्रियॉन’च्या रुंद बाजूने घासून रंगवा.

वस्तू : नाणी-देखावे वगैरे असलेल्या ताटल्या, तांब्याच्या कौरतैल्या वस्तू, शंख शिंपले, किल्ल्या इ. अनेक वस्तू.

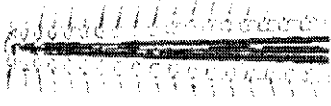
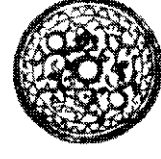

‘क्रियॉन’ वापरून काचेवर देखावा बनवा.

१. काळ्या शाईने एक चित्र काढा.
२. तुमचे चित्र ‘क्रियॉन’ने रंगवा.
३. चित्र उठटे करा. चित्राच्या भागाच्या बाजूला तेथे पसरवा.
४. जास्तीचे तेथे कागदी नॅपकिनने पुसून घ्या.
५. हे चित्र सूर्यप्रकाश सहजपणे येते अशा निवडकीत लावा.

‘क्रियॉन’ स्कॅचबोर्ड

१. जाड कागद घ्या. विविध रंगाचे ‘क्रियॉन’ वापरून त्यावर चौकटींचा देखावा काढा.
२. हा देखावा काळी इंडिया इंक एकसारखी वापरून रंगवा. ते वाळवा. तुम्हांला हवे असल्यास १ भाग पौस्टर कलर व ४ भाग डिटर्जंट मिसळूनही रंगवू शकता.
३. आता पेपर क्लिप किंवा रिवळा अथवा रिफ्रीलच्या टीकाने आतील रंग दिसतील, अशा प्रकारे काळा रंग खरवडा.



‘क्रियॉन्स’ चित्रे काढायला व रंगवायला एक उत्कृष्ट माध्यम आहे. ते वापरण्यासाठी ‘क्रियॉन्स’वरचा कागद काढून त्याचे दोन तुकडे करा. (‘क्रियॉन्स’ तसेही तुटणारच मग... तुम्ही ते तीडण्याचा आनंद घेणे जास्त छान...)

# कळसूत्री बाहुली

साहित्य : पुड्या, क्रेयॉन, कात्री,  
दौरा, पेंसिल.

१. तुमच्या आवडीची बाहुली तयार करा. तिच्या शरीराचा प्रत्येक भाग वेगवेगळा आणि पुरेसा मीठा बनवा म्हणजे दौरा त्यातील छिद्रांमधून सहज ओवता येईल.
२. वेगवेगळे भाग कापून सजवा.
३. छिद्रे पाडा.
४. सर्व भाग दैन्याने बांधा. छिद्रे पुरेशी मीठी असतील तर अवयव सहज हळूतील नाहीतर एकाच जागी राहातील.

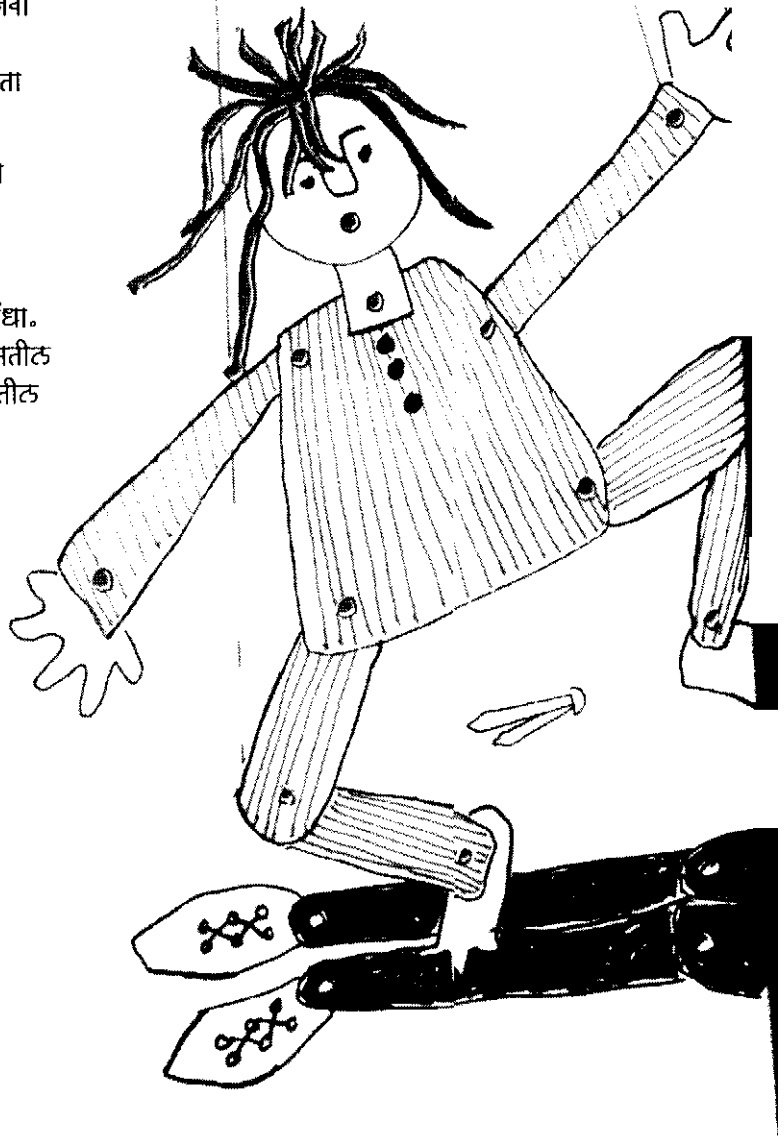



५. हाता-पायांत दोरा अडकवून  
दुसरीकडून ती पैन्सिलला जोडा.  
पैन्सिल पुढेमागे हलवून तुमच्या  
बाहुलीला नाचवा.

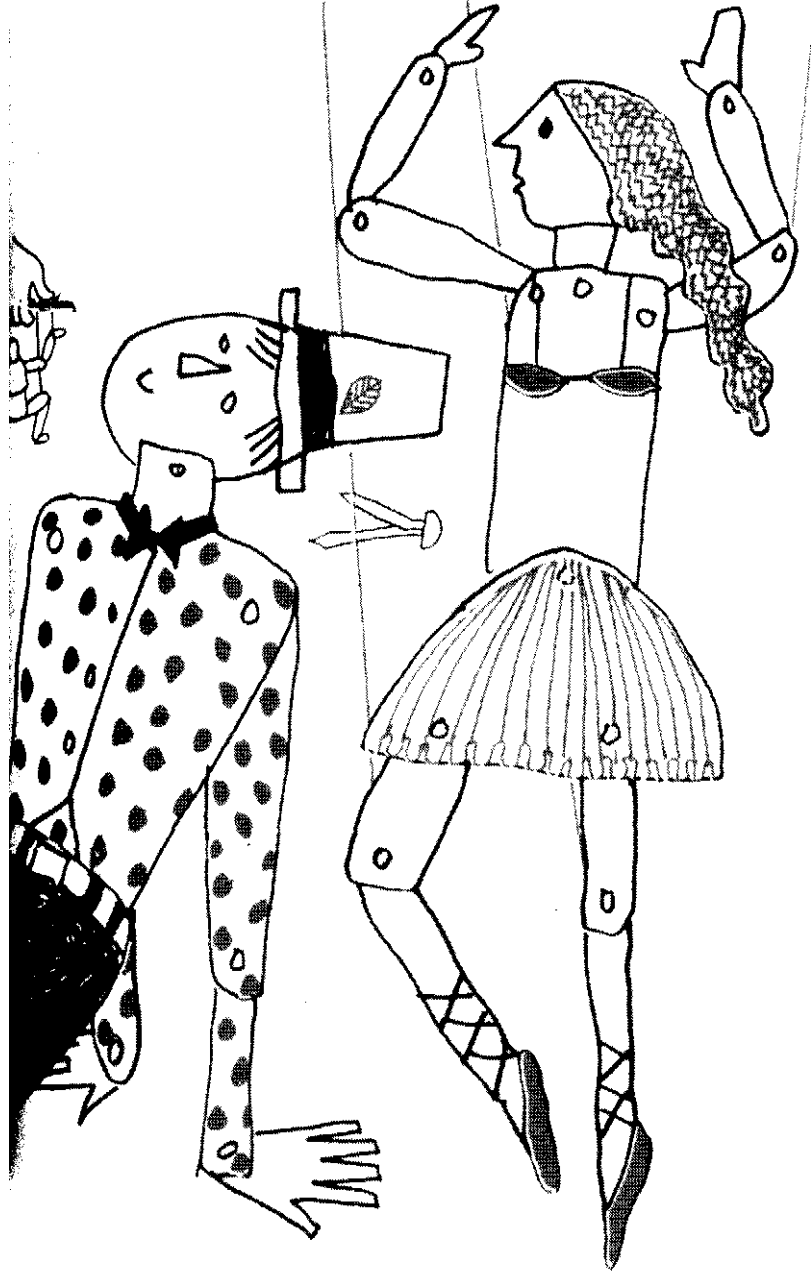

# स्वाचा पाडलैले प्राणी

खिळें लागत नाहीत. सुटे कस्त्र उवता येतात. एकमेकांचे भाग वापरता येतात.

साहित्य : पुट्टा, कात्री, क्रेयोन्स, दोरा.

१. प्राण्यांचे वेगवेगळे भाग कापून सजवा.

२. चित्रात दाखविल्याप्रमाणे स्वाचा पाडा त्यांचे मसणान्या पुट्टांशी रुंद स्वाचा पाडू नका, नाहीतर चित्रे दुमडतील.

मांजर, घोडा किंवा गाय काहीही बनवा. अशीच मीठी ठाकडाची खेळणी केळी तर त्यांच्यावर बसता पण येईल.

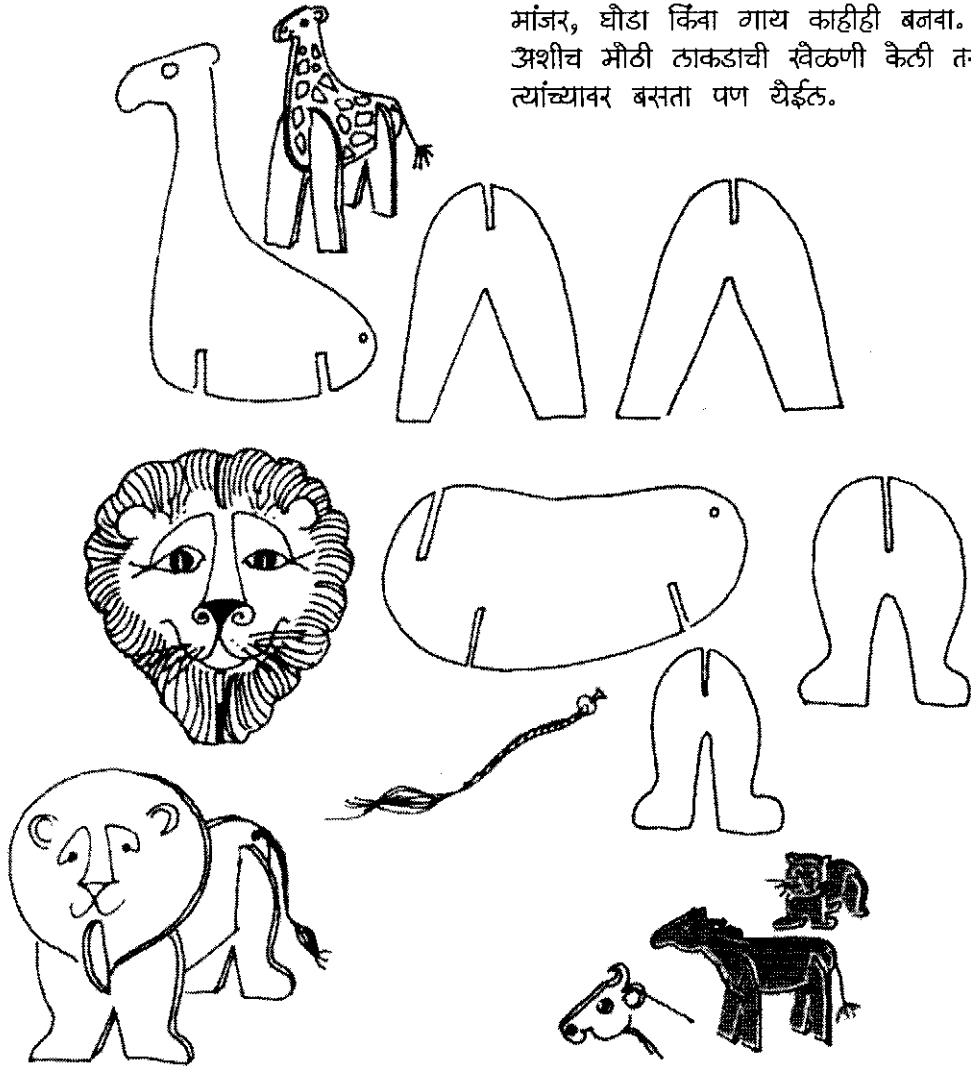

# दीन्याने औढून खेळता येतील अशी काही मजेदार खेळणी

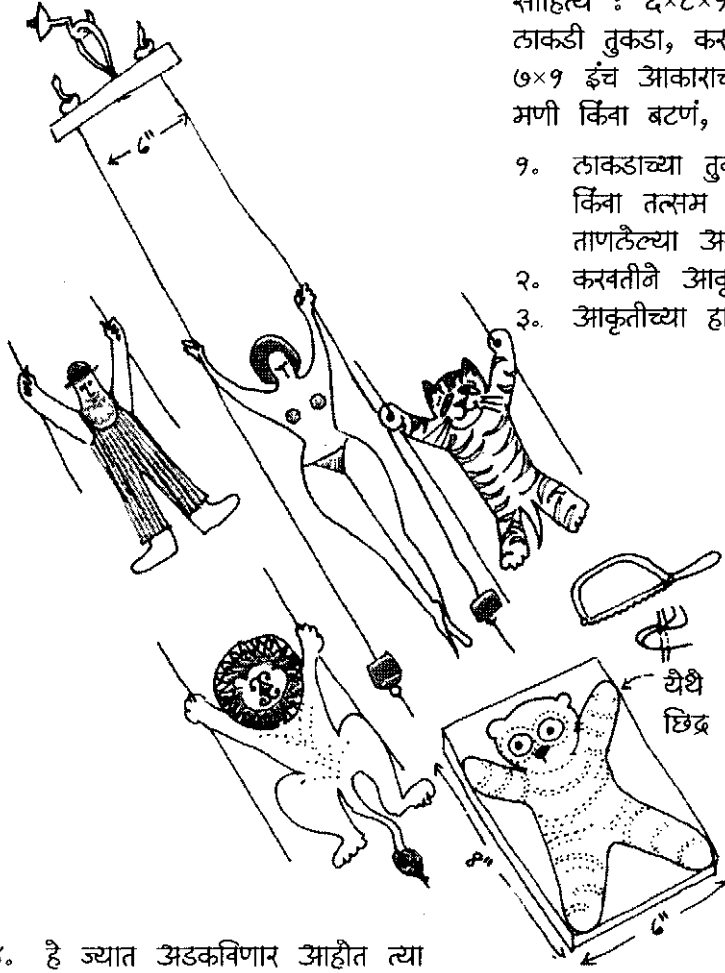

साहित्य : ६×८×१ इंच या आकाराचा  
लाकडी तुकडा, करवत, मार्कर, ड्रिल,  
७×१ इंच आकाराची लाकडी पट्टी, २  
मणी किंवा बटण, दूक.

१. लाकडाच्या तुकड्यावर एका बाहुली  
किंवा तत्सम आकाराचे हात  
ताणलेल्या अवस्थेतील चित्र काढा.
२. करवतीने आकृती कापा.
३. आकृतीच्या हातांवर छिद्रे पाडा.

४. हे ज्यात अडकविणार आहेत त्या  
लाकडी पट्टीला दोन टोकांना एकेक  
व मध्यभागी एक अशी तीन छिद्रे  
पाडा.
५. दीन्याचे ५ इंचाचे दोन तुकडे करा.
६. दोरा लाकडी पट्टीला गाठ मारून  
बसवा.
७. कळसूत्रीच्या हातांना दोरा बांधा.  
त्याच्या दुसऱ्या टोकाला मणी किंवा  
बटण लावा.

८. मधल्या छिद्रातही एक दोरा ओवा.
९. भिंतीवर एका दूकच्या साहाय्याने  
लाकडी पट्टी बसवा.
१०. उजवीकडचा व डावीकडचा दोरा  
आळीपाळीने ओढा म्हणजे कळसूत्री  
वरवर चढेल.
११. कळसूत्रीवरचा ताण कमी करा  
म्हणजे ती परत खाती येईल.

# पत्र्याच्या झाकणापासून शींभेच्या वस्तू

साहित्य : पत्र्याचे झाकण, लाकडी ठोकळा, खिळी, हातीडी, कात्री, दैरा.

अ

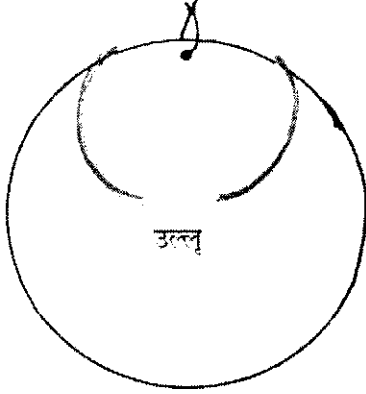

उल्लू

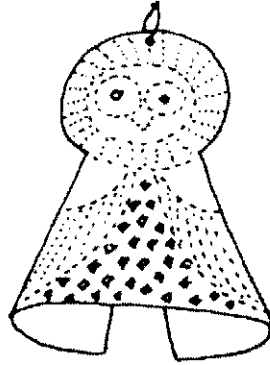

ब

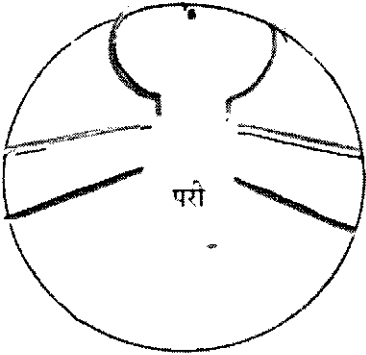

परी



क

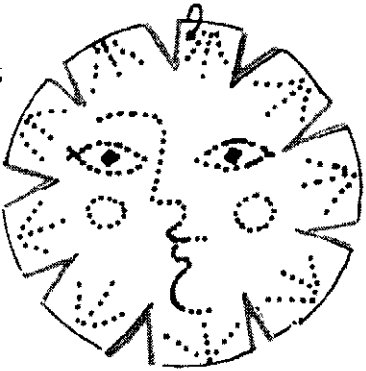

१. झाकण लाकडी ठोकळ्यावर ठेवा. खिळ्याच्या टोकाने छोट्या छिद्रे पाडा व खिळ्याच्या भोठ्या बाजूने मोठी छिद्रे पाडा.
२. पत्र्याचं झाकण हातीडीच्या दांड्याभोवती दाबून गोल करा.
३. दैरा बांधून टांगा.

अ, ब, क या आकृतींमध्ये आतील रेषांवर कापा.



# ठीकटैल्या तारांपासून बनविलेले दागिने

साहित्य : बारीक जड पितळेच्या व तांब्याच्या तारा, छीटी पकड, तारा कापायची पकड, हातौडी, धातू ठोकण्यासाठी ठोकळा, कानातल्याच्या फिरक्या.

तारा पेन्सिलीभौवती गुंडाळून गोल बनवा.  
ही गुंडाळी ठोकून सपाट बनवा.

तारा कापायच्या सुरीने कापा.

तारांच्या गुंडाळ्या करण्याचा साचा बनविण्यासाठी रिव्हळें लाकडी ठोकळ्यावर आकृतीत दाखविल्याप्रमाणे बसवा.

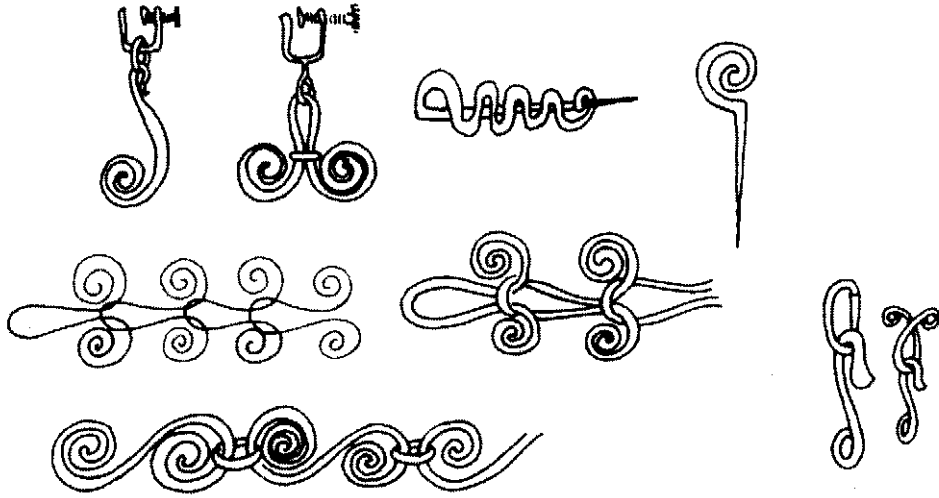
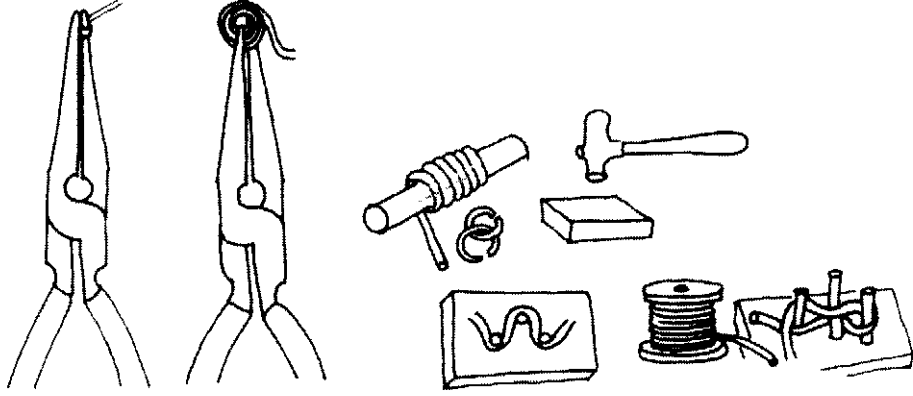

# तौठ सांभाळणारी स्वेळणी

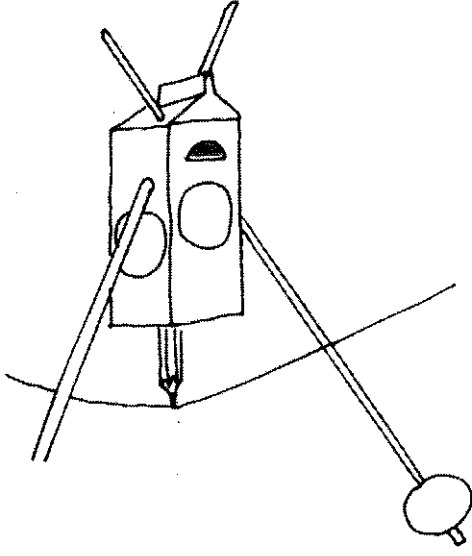

दुधाच्या किंवा तेलाच्या स्वीक्याचं स्वेळणं

साहित्य : स्वीके, २ एकसारख्या काड्या, चिकणमातीचे दोन गोलके, पेंबिसल.

आकृतीत दाखविल्याप्रमाणे स्वेळणं बनवा. एका ताणलेल्या दोन्यावर त्याचा तौठ साधा. गरज पडल्यास बदल करा.

तौठ राखणे ही एक कौशल्याची गोष्ट आहे. चिकणमातीचे गोलके वजन म्हणून यात उपयुगी पडतात. ते थोड्या तैवटे जड आणि गुरुत्वमध्यापासून जरूरीइतक्या अंतरावर असायला हवेत. यामुळे आपण बनविलेल्या वस्तूचा तारेवर तौठ साधता येईल. डोंबारी याच तत्वावर तारेवर आपला तौठ सांभाळून चालतात व आपण आश्चर्यचकित होती.

ठीकळ्याचं स्वेळणं

साहित्य : लाकडी ठोकळा आणि गिरमित, २ एकसारख्या काड्या, चिकणमातीचे दोन गोलके, टाचणी किंवा स्विळा.

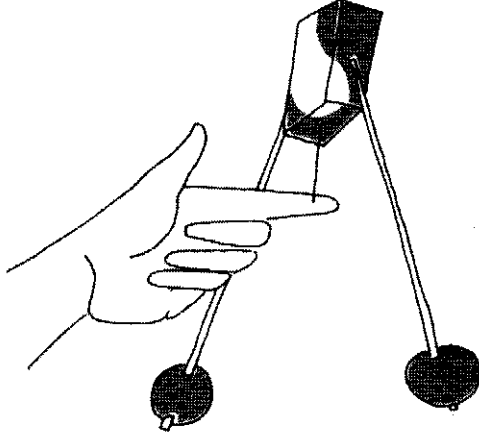

१. लाकडी ठोकळ्यात गिरमितानं दोन भोंके पाडा. तौठ राखण्यासाठी काड्यांचा कोन नीट लक्षात घ्या. कोन फार जास्त किंवा फार कमी नसावा.
२. मध्यभागी स्विळा घाळा.
३. वजन पेटू शकतील एवढे चिकणमातीचे गोलके लाकडी काड्यांच्या टोकाला घट्ट स्वीचा. हा तराजू तुमच्या हाताच्या बोटावर तौळून तुम्ही पकू शकाल इतका व्यवस्थित बनावला हवा.

## पिसांचं स्वैळणं

साहित्य : पक्ष्यांची पिसी, २ पैपर  
क्लिप्स, कृत्रिम माती

१. पैपर क्लिप्स सरळ करा.
२. एका क्लिपच्या मध्यभागी एक वेढा घाला.
३. त्याची एक बाजू पिसाच्या दांड्यात आतमध्ये घाला व दुसरे टोक मातीच्या गोळ्यात स्वीचा. दुसऱ्या क्लिपची आकृतीत दाखविल्याप्रमाणे कमान करा. तिच्या एका टोकाला हुक तयार करा. दुसरे टोक मातीच्या गोळ्यात स्वीचा. आधीचा वेढा आणि हा हुक एकमेकात गुंतवा. आता पीस तोंड राखेळ. वजन थोड्या असेल तर तोंड नीट राखता जाईल.

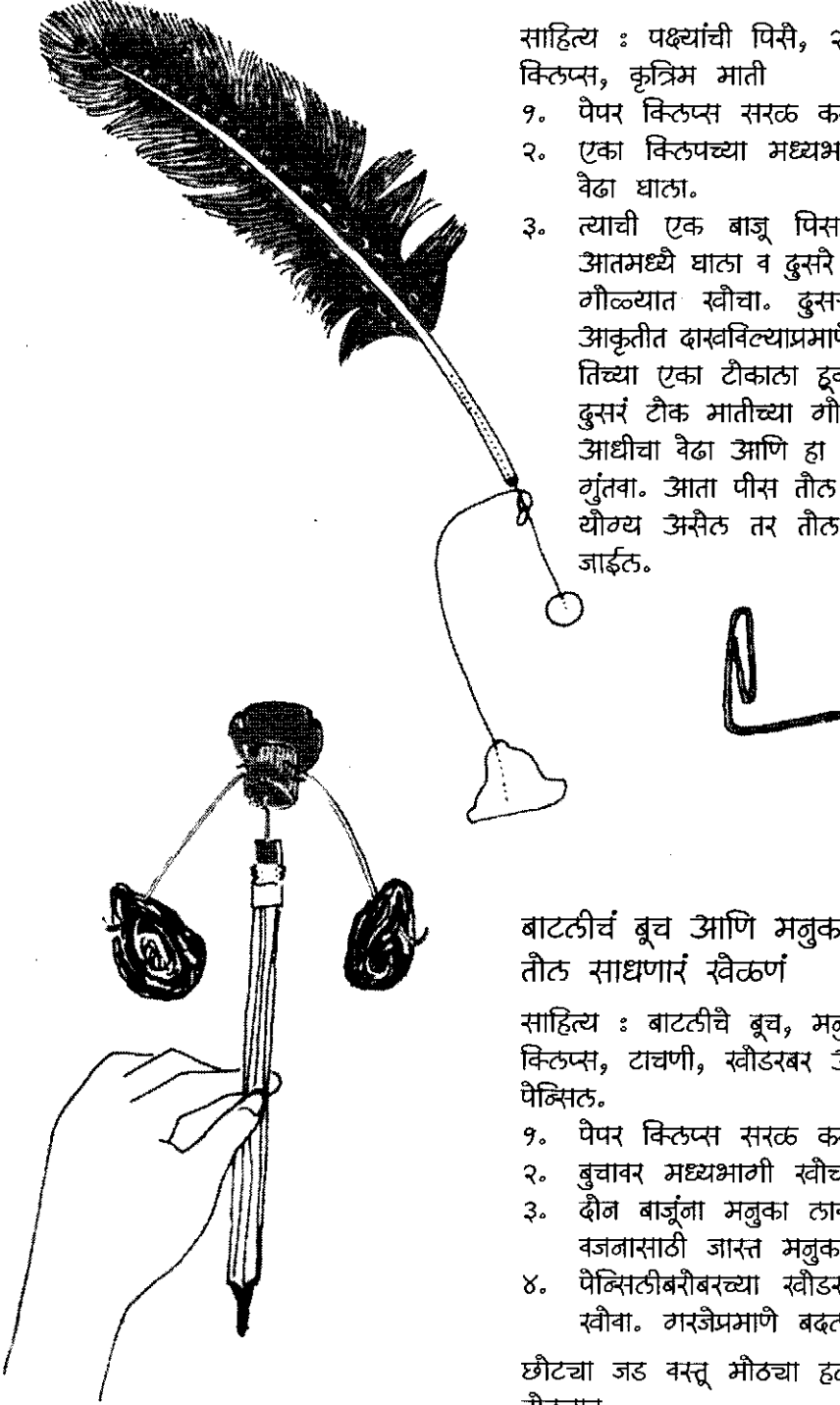

## बाटलीचं बूच आणि मनुका यांचं, तोंड साधणारं स्वैळणं

साहित्य : बाटलीचे बूच, मनुका, २ पैपर  
क्लिप्स, टाचणी, स्वीडरबर असलेली  
पेन्सिल.

१. पैपर क्लिप्स सरळ करा.
२. बुचावर मध्यभागी स्वीचा.
३. दोन बाजूंना मनुका लावा. जास्त वजनासाठी जास्त मनुका लावा.
४. पेन्सिलीबरीबरच्या स्वीडरबरात टाचणी स्वीचा. गरजेप्रमाणे बदल करा.

छोट्या जड वस्तू मोठ्या हलक्या वस्तूंना तोंडतात.

## हवैनं हलणान्या वस्तू (भीबाइल्स)

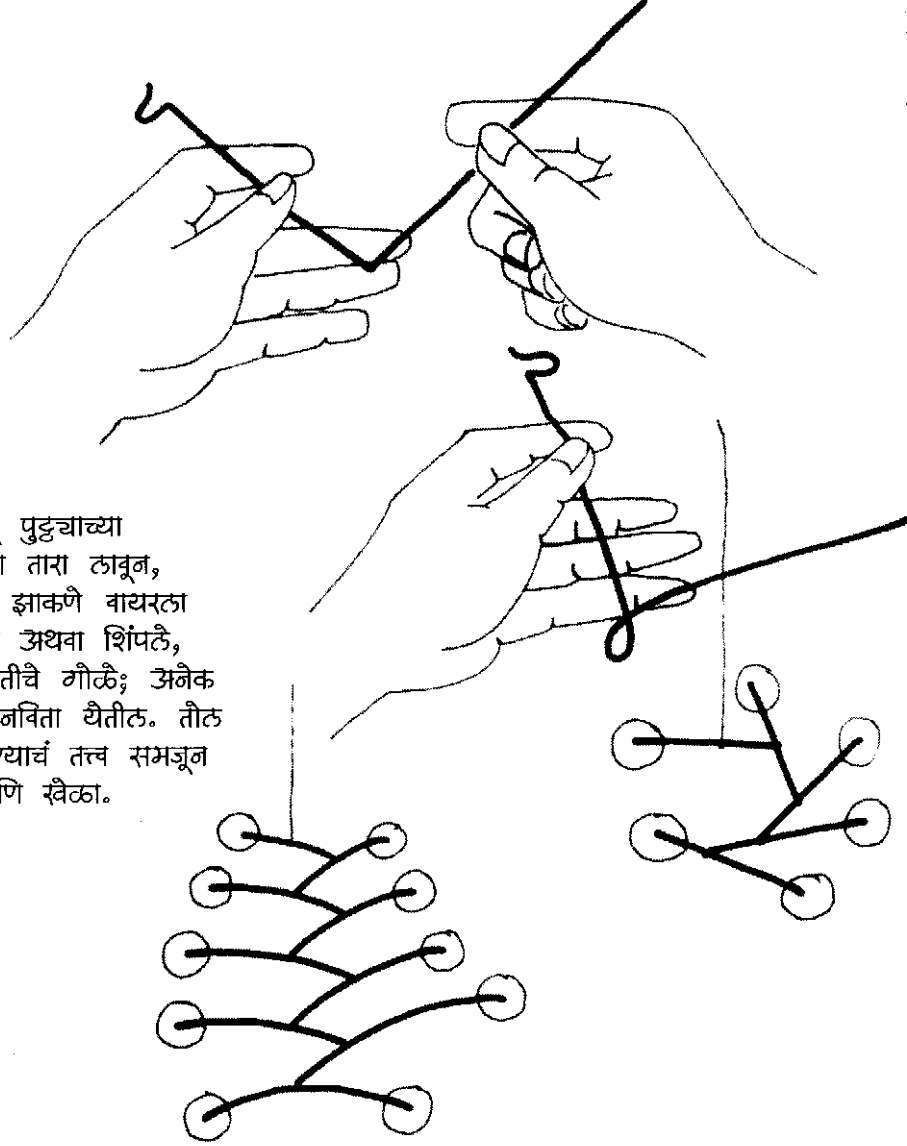

या वस्तू पुट्ट्याच्या  
चकत्यांना तारा लावून,  
पत्र्याची झाकणे वायरला  
अडकवून अथवा शिंपटै,  
चिकणभातीचे गीळे; अनेक  
प्रकारे बनविता येतील. तील  
सांभाळण्याचं तत्त्व समजून  
घ्या आणि रवेळा.

अलेक्झांडर कॅलंडर आम्ही तुझे ऋणी  
आहोत. गतीतून तील काबीज करून  
जगाला हवैनं हलणारी अनोखी वस्तू  
दिल्याबद्दल आभार.



# तौळ सांभाळणारे विविध आकार

साहित्य : जाड पुट्टा आणि कात्री, किंवा ठाकूड करवत आणि सुरी, क्रेयोन्स अथवा मार्कर्स, पेपर क्लिप, किल्ल्या, शिशाची वजने.

१. आकृतीत दाखविल्याप्रमाणे अर्धचंद्राकृती आकार आखा.
२. तौ कापा.
३. तळाशी हूक अडकविण्यासाठी एक भौक पाडा.
४. पेपर क्लिप हूकच्या आकारात वाकवून त्याला अडकवा.
५. तौळ सांभाळला जाईपर्यंत हूकला वजने अडकवा.

वरीलप्रमाणे पक्ष्याच्या आकारातून याच वस्तू बनवायचा प्रयत्न करा. शीपटी पुरेशी लांब असेल तर गुरुत्वमध्यातून तौळ सहजपणे सांभाळला जाईल.

तुमच्या बोटाने हा पक्षी तौळला जाण्यासाठी किती किल्ल्या किंवा वजने लावावी लागतात ते बघा.

अर्धचंद्राकृती आकारातून अजून काय बनविता येईल ते पाहा.

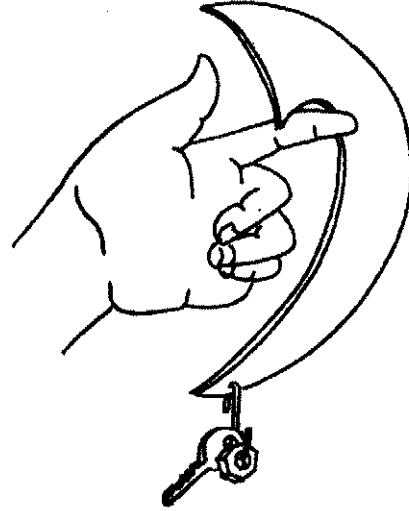

# स्ट्रॉ पासून टांगता येतील अशी खेळणी

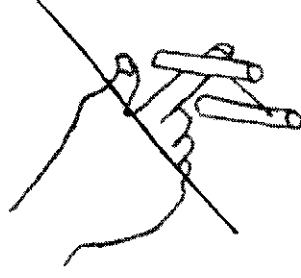

साहित्य : प्लॅस्टिक स्ट्रॉ, कात्री, सुई-  
दोरा, तोंड सांभाळण्यासाठी एक न  
थरथरणारि बोट.

या पानावरील आकृत्यांवर स्ट्रॉ ठेवा आणि  
त्या आकारात कापा.

सुईत दोरा ओवून धाव्याच्या एका  
बाजूला गाठ मारा. पुस्तकात सर्वात  
खाली असलेल्या स्ट्रॉच्या मध्यभागी  
सुईनं भोक पाडा.

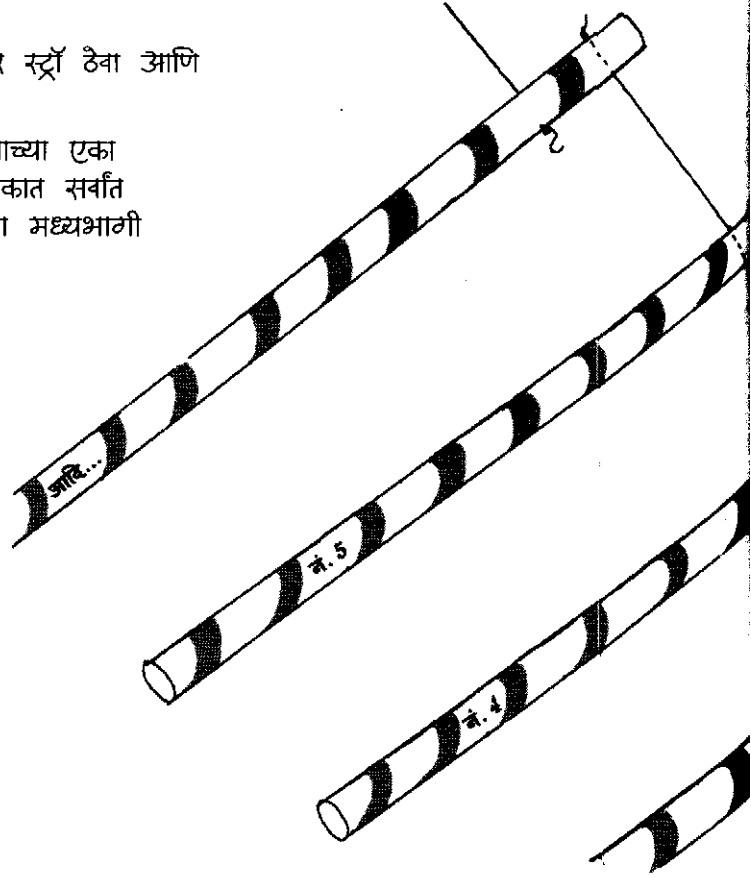

दुसऱ्या स्ट्रॉच्या बाजूने एक इंच अंतर  
सौडून सुईने भोक पाडा. दोरा दीड  
इंचावर तौडून एक गाठ मारा. दुसरा स्ट्रॉ  
बोटावर तौडून त्याचा वुरुत्वमध्य शौधा  
आणि स्ट्रॉ ३ ला त्या ठिकाणी सुईने  
भोक पाडा. तुम्हांला आवडतील तितक्या  
स्ट्रॉ वाढवा. वारा येईल अशा ठिकाणी ही  
वस्तू टांगा.

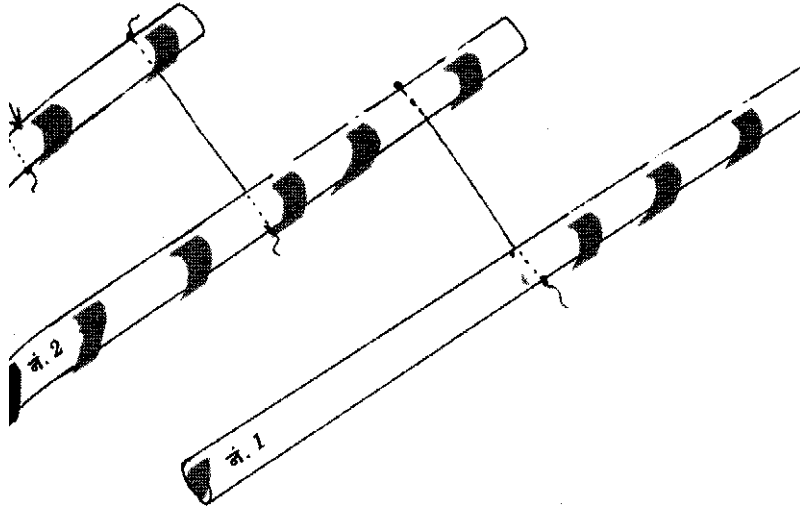

करून तर पाहा / ५९

# मिठाचा ढंबक

साहित्य : जाड कागदाचे नरसाळे, बारीक मीठ, दौरा, काळा कागद, दौन डूक.

१. नरसाळ्याच्या वरच्या बाजूला सारख्या अंतरावर तीन छिद्रे पाडा.
२. ४ इंचाचे ३ दौरे त्या छिद्रांमध्ये अडकवा आणि वरच्या बाजूने ताणून गाठ मारा.
३. दौऱ्यांच्या दौऱ्या बाजूंना डूक अडकवा.
४. त्यात एक दौरा अडकवा.
५. नरसाळे जमिनीपासून किंचित वर तरंगीत अशा प्रकारे या दौऱ्यांच्या मध्यभागी अजून एका दौऱ्याच्या साहाय्याने बांधा.
६. दारात जमिनीवर काळा कागद अंधरा.
७. नरसाळ्याच्या खाळीत बाजूचे भोक हाताने बंद करून त्यात मीठ भरा.
८. या ढंबकाला हळकासा झोका द्या.
९. ढंबकाने काढलेल्या सुरेख भौमितिक आकृत्यांचे निरीक्षण करा.

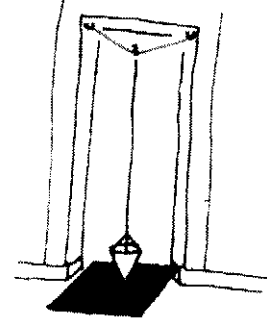

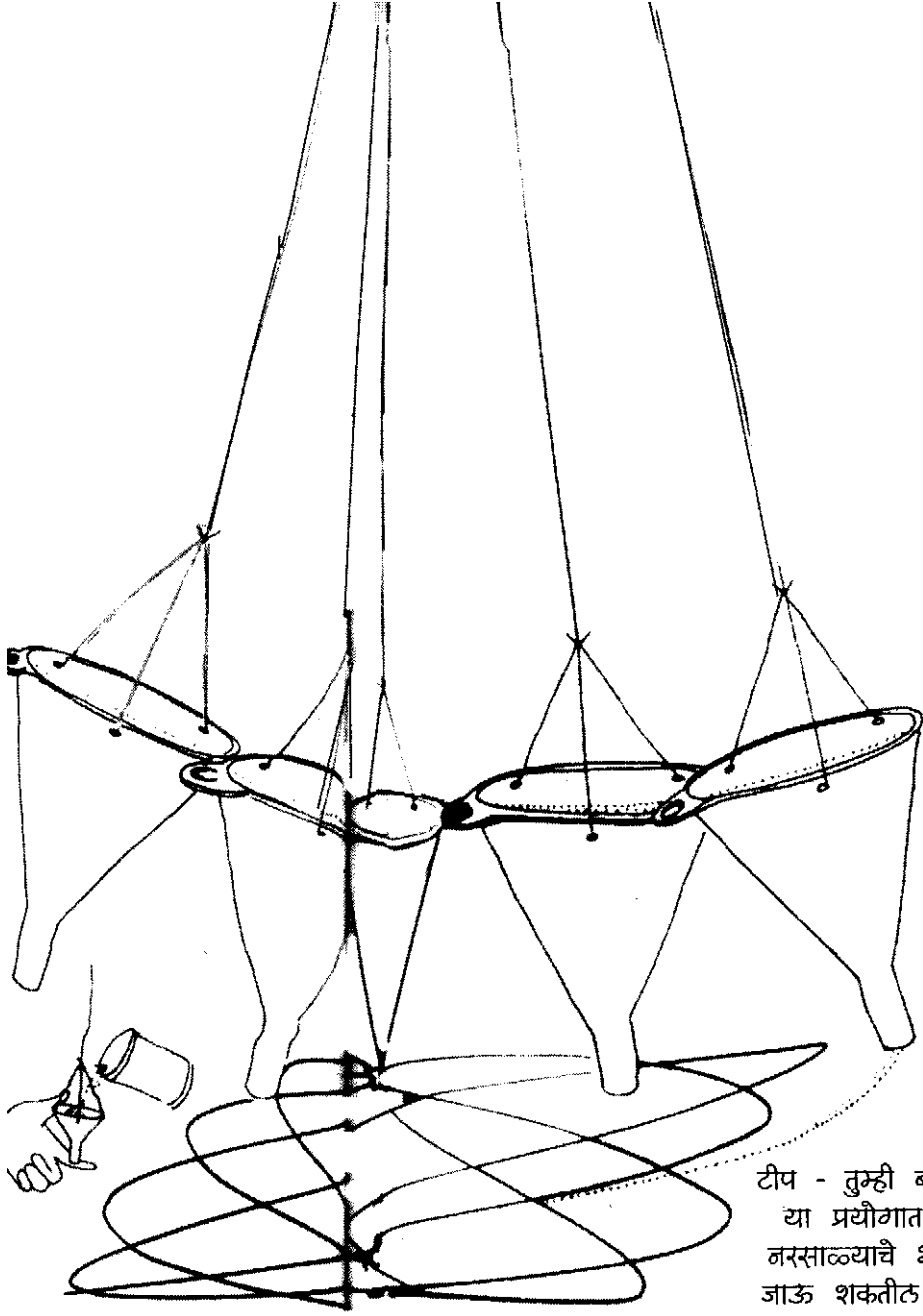

टीप - तुम्ही बारीक रैतीदेखील  
या प्रयोगात वापरू शकाल.  
नरसाळ्याचे भीक रैतीचे कण  
जाऊ शकतील अशाच मापाचे  
असायला हवे. तुम्हांला हवा  
तसा परिणाम साधला  
जाईपर्यंत प्रयोग करीत रहा.  
रांगीळी वापरून पाहा.

# बिछान्यावरील मित्र

साहित्य : गॉजिफ्रॉकसारखं मऊ कापड, पेन किंवा मार्कर, कात्री, सुई-दोरा, जुने मौजे किंवा उशीतला कापूस.

1. गॉजिफ्रॉकवर किंवा मऊ कापडावर एका मित्राचे चित्र काढा.
2. दुहेरी कापा.
3. चित्राची आतीठ बाजू बाहेर काढा व दोन बाजू एकत्र शिवा, तीन इंच भाग न शिवता उघडा ठेवा.
4. उलट करून परत वरची बाजू बाहेर काढा. ती मऊ वस्तूनी भरा व परत पूर्ण बंद होईल अशी शिवा.



# अभ्याची खेळणी

साहित्य : अक्षर, मार्कर, वर्तमानपत्र,  
पेपर नॅपकिन, इस्त्री

१. मार्करच्या साहाय्याने अभ्यावर एक  
मोठ्या प्राण्याचे चित्र काढा. त्यात  
क्रॅयॉन दाबून फिरवा.
२. अभ्याच्या आत वर्तमानपत्राचा  
कागद भरा व बाहेरून एक पेपर  
नॅपकिन अंधरा.
३. त्यावरचा रंग वितळून पेपर  
नॅपकिनवर घेईपर्यंत इस्त्री करा.

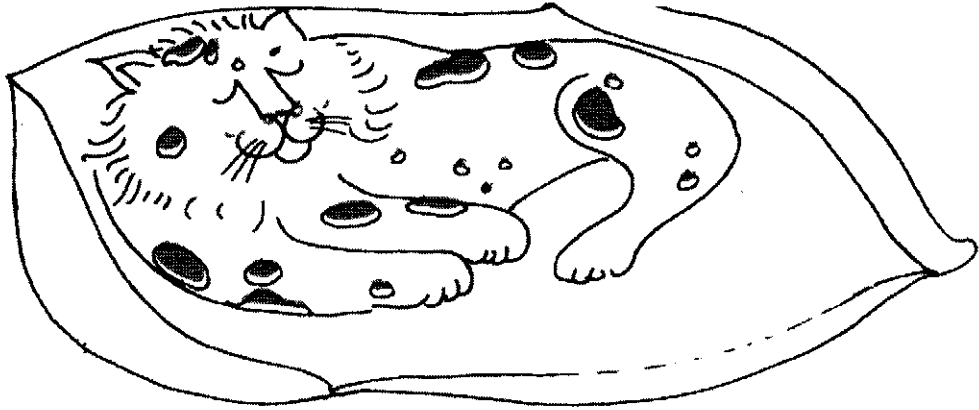

असे चार अक्षरे बनवून तुम्हांला  
प्रत्येक आठवड्यासाठी एक असे महिनाभर वापरता येतील.

## उंदराच्या आकाराचा बटवा

साहित्य : चष्मा, लोकरीचा किंवा फेल्टसारख्या जाड कापडाचा तुकडा, कात्री, मट्टू (डिंक), सुई-दोरा, वैलक्री किंवा रिबीन.

१. आकृतीत दाखविल्याप्रमाणे चष्मा एका जाड कापडावर ठेवून त्याभोवताली उंदराचा आकार आखून घ्या.
२. हे दुहेरी कापा. अर्ध्या इंचाचं मार्जिन ठेवा.
३. नाक-डीकै-कान तुम्हाला आवडतील तसे काढा. ते शिवा किंवा चिकटवा. एक शेंपटीसुद्धा चिकटवा.

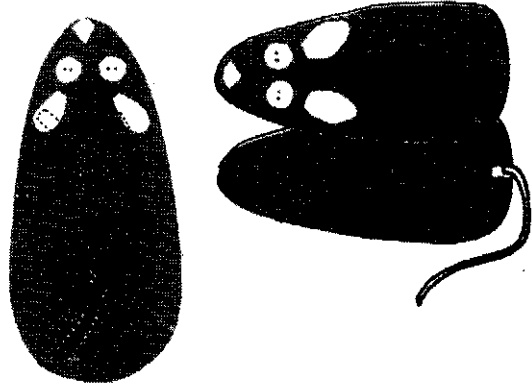

४. दीव्ही बाजू कडेने शिवा. तोंडाकडची बाजू चष्मा जाईल इतकी उघडी ठेवा.
५. आतल्या बाजूने रिबीन जोडा आणि हा बटवा गळ्यात घाता. तोंडाजवळ वैलक्री लावा.
६. याचप्रमाणे खाऊसाठी गिनिपिठा, मासा अशा आकाराचे बटवे तुम्हाला शिवता येतील का?

आजीचा चष्मा किंवा इतर कोणतीही वस्तू ठेवण्यासाठी याचा उपयोग होईल.

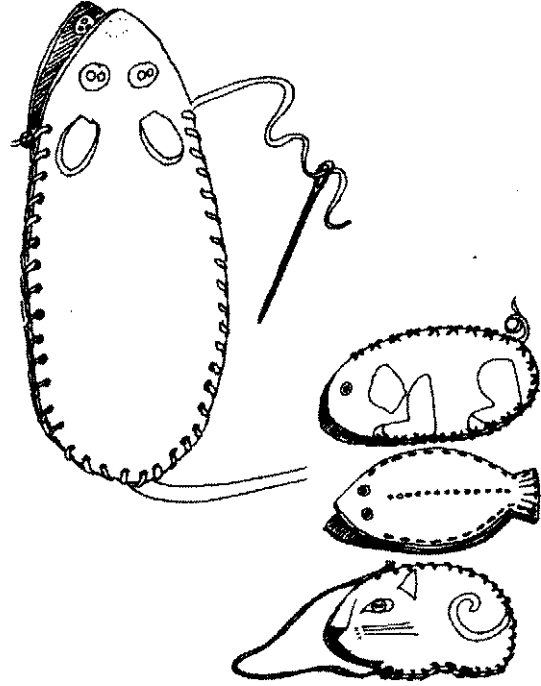



# भरतकाम व शिवणकाम

साहित्य : कापडाचे तुकडे, कात्री, सुई-दोरा, भरतकामाचे धागें,

दोन वेगवेगळ्या रंगांचे कापड घ्या. एका कापडाची सौपी नक्षी कापा व ती दुसऱ्या कापडावर ठेवा. बाजूने शिवण घाला व शिवता शिवता कडा आत घाला.

भरतकामाच्या साहित्यानं त्याच्यावर नक्षी भरा.

अर्धवर्तुळाकृती किंवा सरळ सांन ब्लाज

१. लाठ, पिवळे आणि काळ्या किंवा तुम्हांला आवडणाऱ्या या रंगांच्या कापडाचे चौकोनी तुकडे घ्या. साधारण ९-१२ ठीक राहील. वरती काळा त्याखाती लाठ आणि त्याखाती पिवळा असे ठेवा.
२. ते कडांकडून धरता येतील असे जरा सैलसर शिवून घ्या.
३. काळ्या कापडावर पेंसिल किंवा खडूने आकार काढा.
४. लाठ कापड दिसेल अशा पद्धतीने काळे कापड कापा. कापटल्या कडा खातल्या बाजूला दुमडा आणि शिवा.
५. आता पिवळे कापड दिसेल अशा पद्धतीने लाठ कापड कापा... लाठ कापडाच्या कडा जाडसर ठेवा. परत कडा दुमडून शिवा.



या प्रकारे या प्रकारे

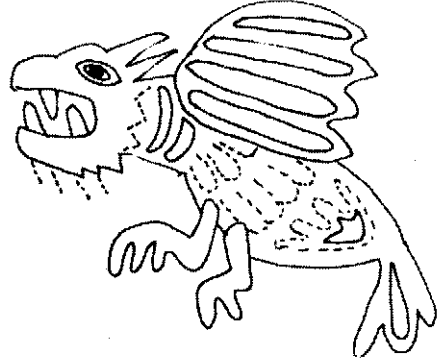
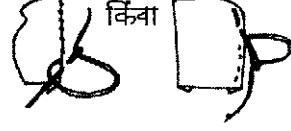

सांन ब्लाज या बेटावरील लीक यापासून भौलाज नावाचा सुंदर प्रकार बनवितात.

# टाक्यांचें प्रकार

---

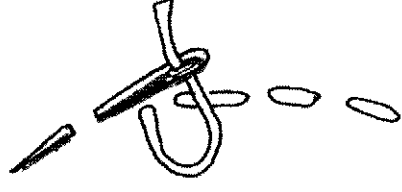

धावदीरा

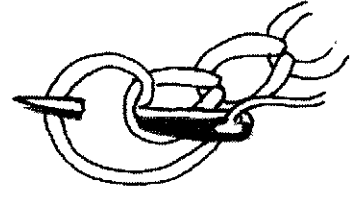

साखळी टाका

---



स्टेम टाका

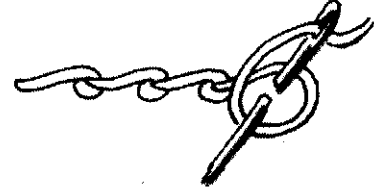

वळता टाका

---

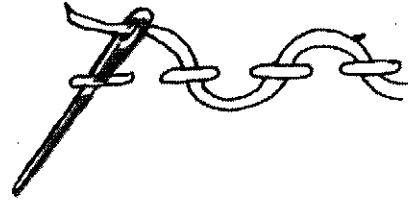

हैसचा धावता टाका

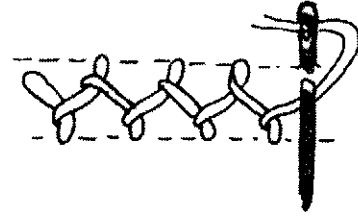

स्प्लिट टाका

---



उरुटी टीप

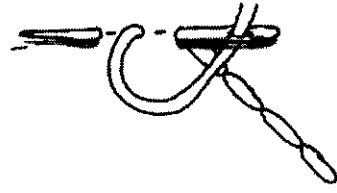

काज्यांचा टाका

---

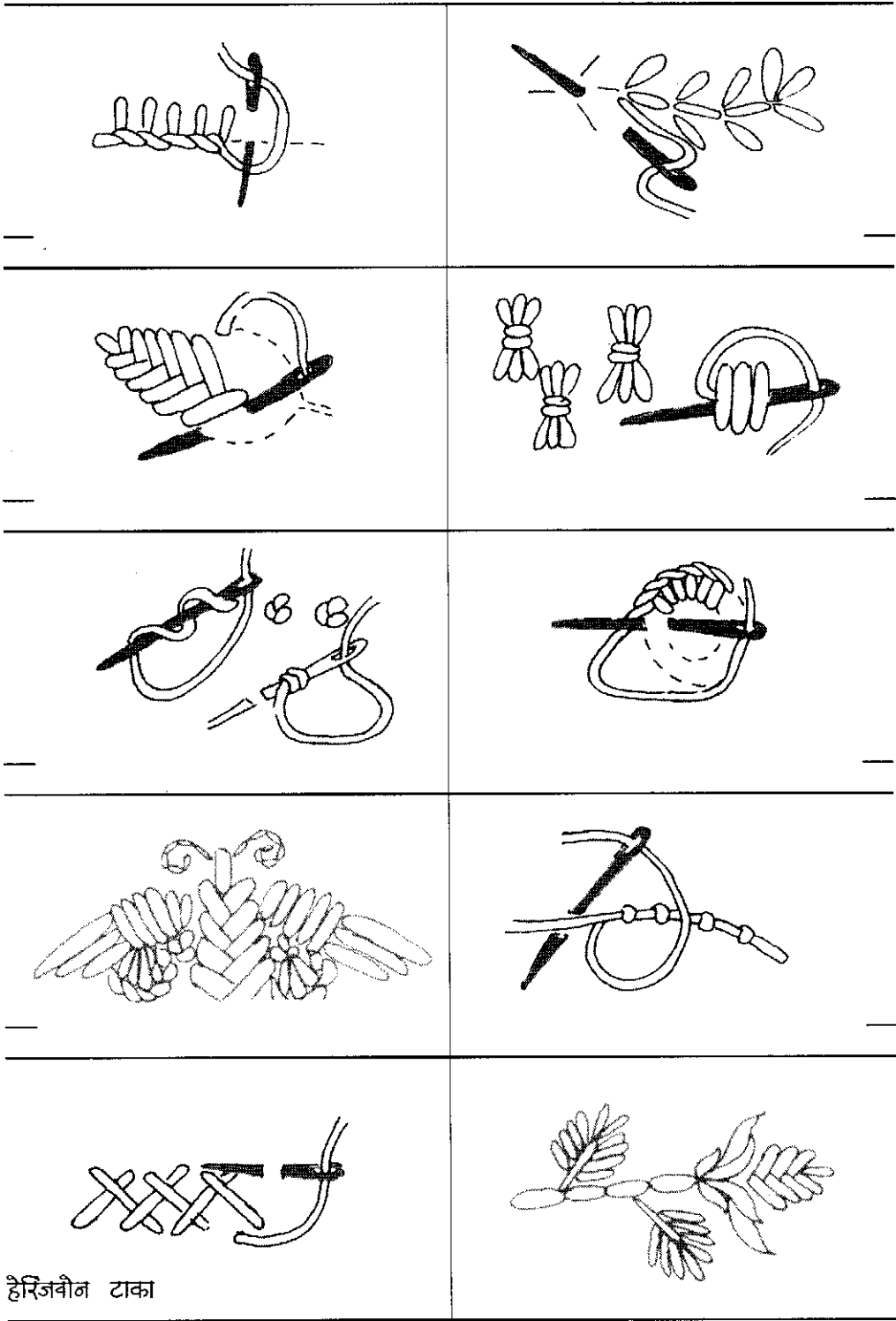

हेरिजवीन टाका

# धाण्यांची चौकट

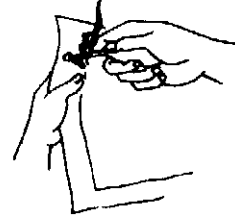
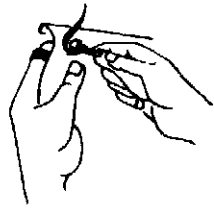
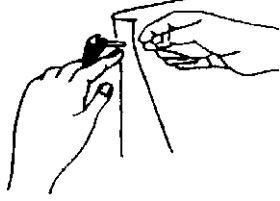

साहित्य : सुती कापड, काळा मार्कर पेन, हुक, रेशीम किंवा जाड दौरा किंवा कापडाच्या पट्ट्या.

१. कापडावर साधी नक्षी आखून घ्या.
२. हुक तुमच्या बाजूला येईल अशा प्रकारे तुमच्या उजव्या हाताच्या तळव्यात हुक पकडा.
३. डाव्या हाताने चौकटीच्या एका कडेला सुई घाला. ती मागच्या बाजूला पकडून ठेवा. हुक मागच्या बाजूने सुईत घाला आणि पुढच्या बाजूने ओढून घ्या.

मागच्या बाजूने धागे एकमेकात गुंतणार नाहीत याची काळजी घ्या. आता हा तूप सगळीकडे फिरवून घ्या व शेवटी एक इंच धागा ठेवा.

४. पुढचा तूप डाव्या हाताने बनवा आणि त्याची उंची अर्धा इंच राहिल अशा प्रकारे सगळीकडे ओवा. एका ओळीत तूप जवळजवळ ओवा.
५. या प्रकारे सारख्या उंचीचे तूप ओवत रहा. आधीचे तूप ओढले जाणार नाहीत याची मजगट जरा लांब धरून काळजी घ्या.

डाव्या हातावर यात जास्त भार पडेल. तुमच्या मांडीवरचे कापड धरणे आणि मागच्या बाजूने तूप ओवत राहाणे.

कापडी चौकट डाव्या हाताच्या पहिल्या दोन बोटांमध्ये धरल्यास तूप गुंतणार नाहीत आणि नीट ताणून बसवता येतील.



६. चौकटीच्या शेवटी आल्यावर राहिलेले शीपूट पहिल्या टूपच्या वेळेस ओढले तसे ओढून घ्या आणि दोन्ही टोके कापा.



७. आखलेल्या चौकटीप्रमाणे कापड फिरवत टूप ओवत रहा. चौकतीच्या कडेला क्लिप्स लावून पक्के करा.

८. तुम्हांला नवीन रंगाचा धागा औवायचा असैल तर जुना धागा क्लिपने पक्का करा. त्याच शीपूट ओढून घ्या आणि त्याच भौकातून नवीन रंग सुरू करा.

९. टूपची पुढची ओळ दोन घंटे सौडून सुरूवात करा. गच्च भरू नका, मध्ये एकदम उडी मारू नका, आधीच्या टूपच्या जवळ भरत रहा चौकट सरळ ताणून ठेवा.

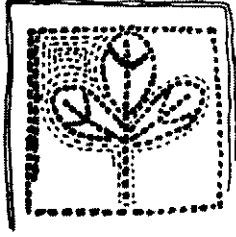

तुमच्या नक्षीचे राहिलेले भाग खालील प्रकारे भरा.



झिगाझॅग

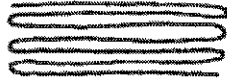

पुढे मागे



वर्तुळाकृती



चौकती

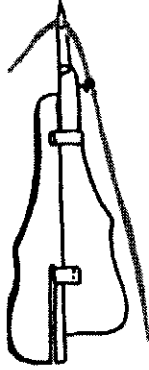

शटल हूक (पटापट हूक) करण्यासाठी. १५२ पानावरचे गालिचे हा हूक वापरून बनवले आहेत.

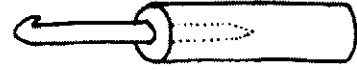

एक खिळा आणि लाकडाचा तुकडा यांपासून तुम्ही चित्रात दाखविल्याप्रमाणे हूक बनवू शकता.

# सुटसुटीतपणे हलविता येण्यासारखी छोटी घरे

साहित्य : पुढ्या, पट्टी, सुरी,  
छताएवढ्याच रुंदीच्या सारख्या  
आकाराच्या दोन लाकडाच्या फळ्या,  
मार्कर्स,  
पुढ्याचं घर

१. छत आणि जमीन एकाच पुढ्याच्या  
तुकड्यातून आकृतीत  
दाखविल्याप्रमाणे छताच्या खाचा  
ठेवून कापा. घडी घातून दुमडा.
२. पुढ्या आणि मागची बाजू कापा.
३. छताच्या खाचांमध्ये त्या बसवा  
आणि लाकडी फळ्यांसाठी छिद्रे  
पाडा.
४. छिद्रांमधून फळ्या सरकवा आणि  
घर सजवा.

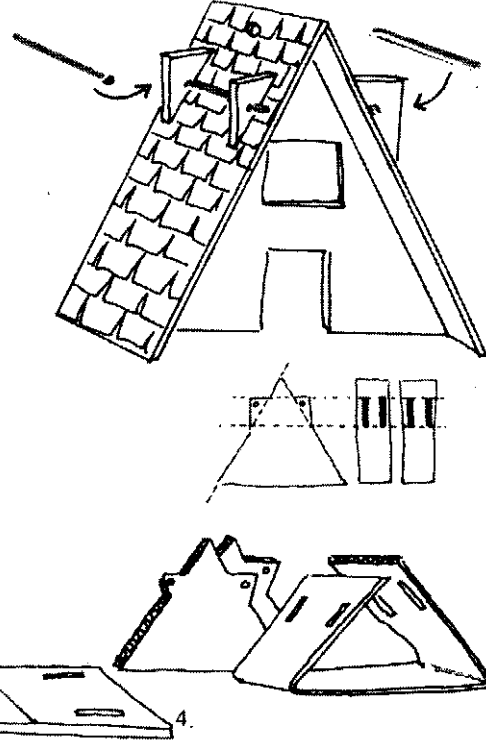

## तीन तुकड्यांचे A आकाराचं घर

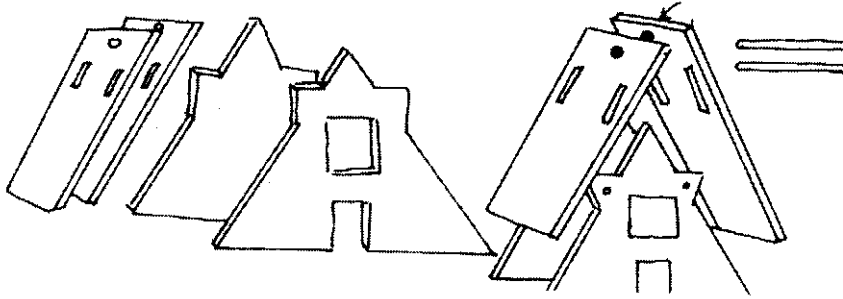

साहित्य - प्लायवूड, छताएवढ्याच  
रुंदीच्या सारख्या आकाराच्या दोन  
लाकडाच्या फळ्या, कर्बत, गिरमिट.  
१. वरील चित्रात दाखविल्याप्रमाणे ४

- तुकडे कापा. ते सजवा आणि जोडा.
२. डोव्हिलची छिद्रे छताच्या जवळ पाडा.  
ही छिद्रे आणि छताच्या खाचा ही  
या जोडणीतील भेख आहे.

# स्वीक्याची घरे

साहित्य : लहान किंवा  
मीठे स्वीके, कात्री,  
टॅप, क्रेयोन्स.

१. आकृतीत  
दाखविल्याप्रमाणे  
तुटक रेषांवर  
कापा.

२. हाताची छिद्रे  
कापा.

३. चीर पाडा व छत  
बनविता थैईल  
अशा पद्धतीने  
दुमडा.

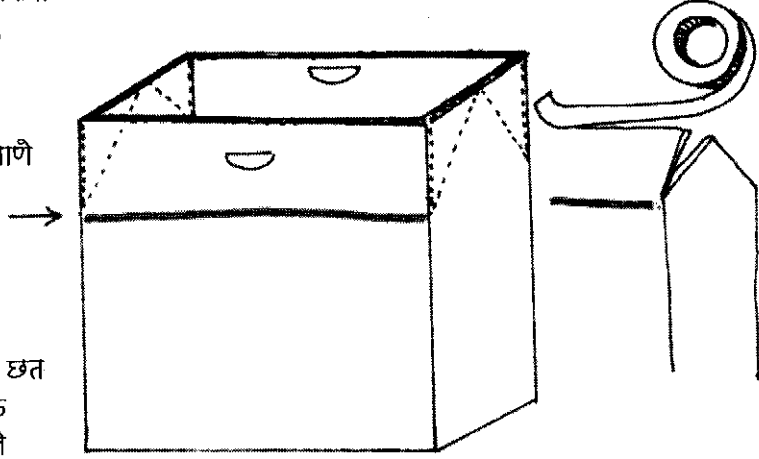

४. छत किंवा हाताची छिद्रे टॅपने जोडा  
किंवा एकत्र बांधा.

५. घर सजवा.



फ्रिजचा स्वीका मिळाळा तर तुम्हांला घरात जाऊन बसता थैईल.

# स्वीक्यातून घोंडा

साहित्य : लाकडी स्वीके, लाकडाचा तुकडा, करवत, हातौडा आणि स्विळे, दौरा, तीन चतुर्थांश इंचाचे १६ स्विळे, स्क्रू ड्रायव्हर, रंग.

कीणताही एक तयार लाकडी स्वीका घ्या.

१. घोंडाचाच्या कानासाठी व डोक्यासाठी लाकडी तुकड्यातून सारख्या

आकाराच्या स्वाचा असलेले दोन तुकडे कापा. कानासाठीचा तुकडा स्वीक्याला विळ्यांच्या साहाय्याने जोडा.

२. कानाच्या तुकड्यात डोक्याचा तुकडा स्वाचेमध्ये बसवा.

३. लगाम आणि शैपटी जोडा.

४. चांके जोडा.

५. घोंडा सजवा आणि एका मित्राला तुम्हाला घोंडागाडीच्या सफरीसाठी ओढायला किंवा ढकलाने सांगा.

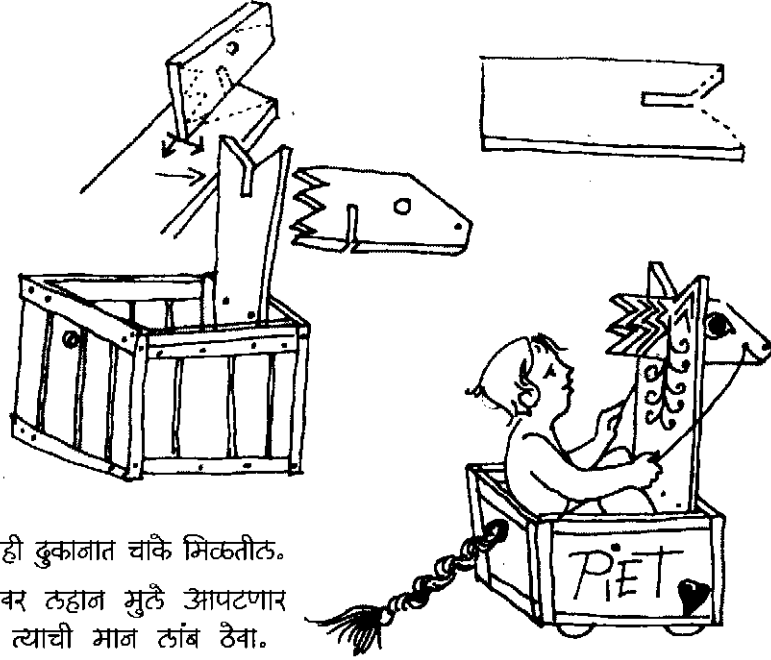

हार्डवेअरच्या कीणत्याही दुकानात चांके मिळतील.

घोंडाचाच्या आयाळीवर लहान मुळे आपटणार नाहीत अशा बेताने त्याची मान लांब ठेवा.



# पुट्ट्याचे कासव

साहित्य : ताटली, पुट्टा, पेन्सिल,  
क्रायॉक्स, कात्री, दैरा.

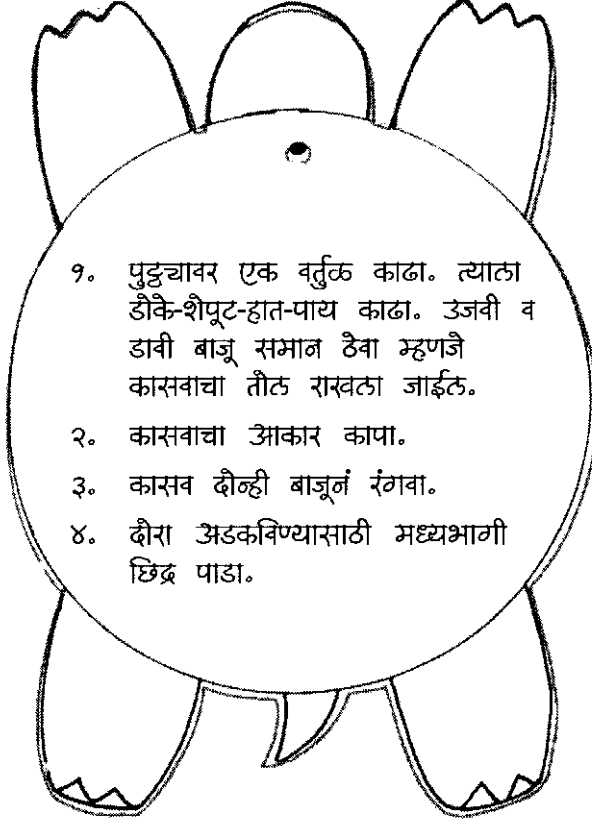

१. पुट्ट्यावर एक वर्तुळ काढा. त्याला डोकें-शेपूट-हात-पाय काढा. उजवी व डावी बाजू समान ठेवा म्हणजे कासवाचा तोंठ राखता जाईल.
२. कासवाचा आकार कापा.
३. कासव दौन्ही बाजून रंगवा.
४. दैरा अडकविण्यासाठी मध्यभागी छिद्र पाडा.



५. १० इंच दैरा कापा. टैबलाच्या पायांभोवती एका बाजू बांधा आणि दुसरी बाजू कासवाला अडकविलेल्या दैन्याला बांधा.
६. दैरा ताणा म्हणजे कासव उभे राहील आणि दैरा सैल सौडा म्हणजे कासव पडेल. पडलेले कासव रवेचा व परत दुसऱ्या टोकापर्यंत ब्या.
७. शर्यत लावा.

माझ्या आईने हा खेळ आम्हां मुलांना शिकविला. मी परत कधीही कोणाला हा खेळ खेळताना पाहिले नाही. हा अतिशय साधा परंतु मनोरंजक खेळ आहे; ज्यात मोठ्यांनी भाग घेतला तर जास्तच मजा येते.

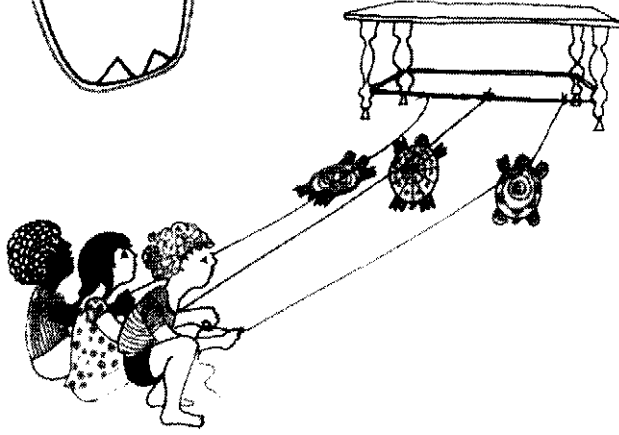

# काठीवर उभे राहून चाळण्याचा स्वेळ

साहित्य : दोन इंच व्यासाच्या व ६ फूट उंचीच्या दोन लाकडी काठ्या, ६ इंच, ४ इंच, दोड इंच लाकडी ठोकळा, सॅडपैपर, गिरमिट, स्क्रू, स्क्रूड्रायव्हर.



काठीवर उभे राहून चाळण्याचा हा प्रकार-  
पूरग्रस्त लीकांना औढून काढण्यासाठी,  
उंच झाडावरची फळे काढण्यासाठी,  
उंच कुंपणावरून पाहण्यासाठी,  
सर्कसमध्ये

किंवा तुम्ही भोठे आणि उंच झाला आहात  
असे भासविण्यासाठी वापरतात.

सॅम वॉरन याला मी कधीही विसरणार नाही. ज्याने मला आयुष्यात पहिल्या काठ्यावर चढविले आणि मला आत्मविश्वास दिला. तो मुळांशी प्रेमळपणे वागत असे. त्याच्याशी कौणीतरी प्रेमळपणे वागळे असले पाहिजे आणि ते त्याने पुढे इतरांना दिले.

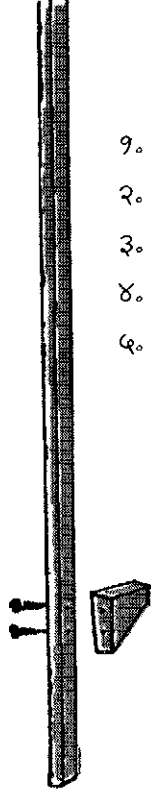

१. काठच्या सॅडपेपरने घासून घ्या.
२. पायांसाठी लाकडी ठोकळे कापा.
३. या ठोकळ्यांची उंची ठरवा.
४. त्यांना गिरमिटने भोक पाडा.
५. त्यांना स्क्रू लावा.

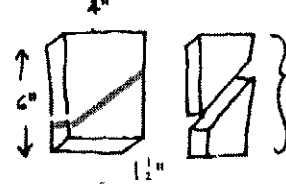

कृती

एका ठोकळ्यावर सुरुवातीला उभे रहा.  
काखेत काठच्या सरकवा.

पाय ठेवण्यासाठी केलेल्या ठोकळ्यांवर  
चढा.

तुमचे वजन एका पायावरून दुसऱ्या  
पायावर तोंडत व पायांच्या ठोकळ्यांवर  
पाय रोवून पुढे घाला.

सुरुवातीला तोंड सांभाळणे अवघड  
वाटल्यास भिंतीवर झुका व जीपर्यंत  
खात्री वाटत नाही तीपर्यंत मित्राची मदत  
घ्या.

पत्र्याच्या डब्यापासून उंचीवरून  
चाळण्याचे प्रकार

पत्र्याचे डबे उलटीकडून वापरा. दीरे  
अडकवायला भोक पाडा. डब्यावर उभे  
रहा. दीरे घट्ट पकडून घाला.

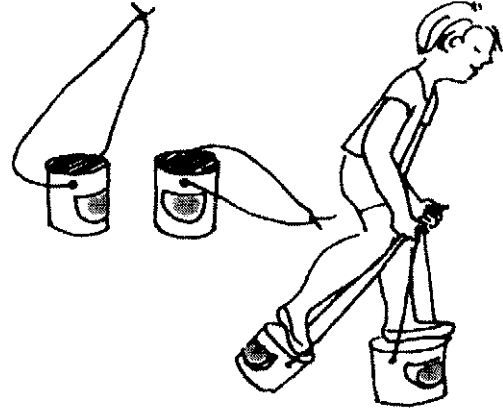

## तरिचे हॅगर्स

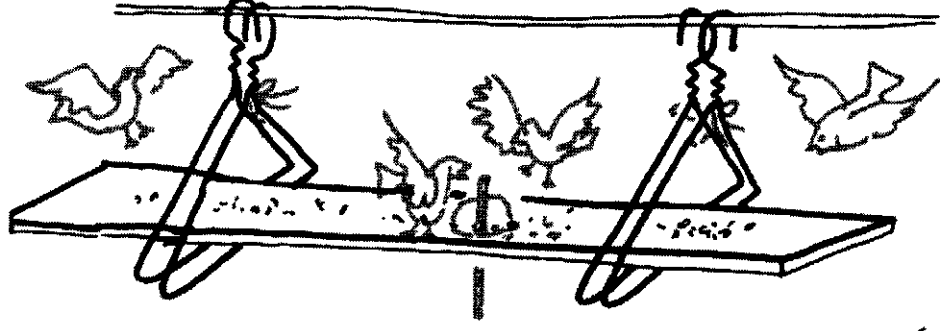

१. पक्ष्यांचे खाद्य ठेवण्याचा हॅगर - दोन हॅगर्स उलटसुलट एकमेकांना बांधून कपड्यांच्या फळीवर टांगले आहेत. कपडे टांगायच्या दोरीवर टांगले आहेत. व मध्ये पक्ष्यांचे अन्न ठेवायला फळी घातली आहे.

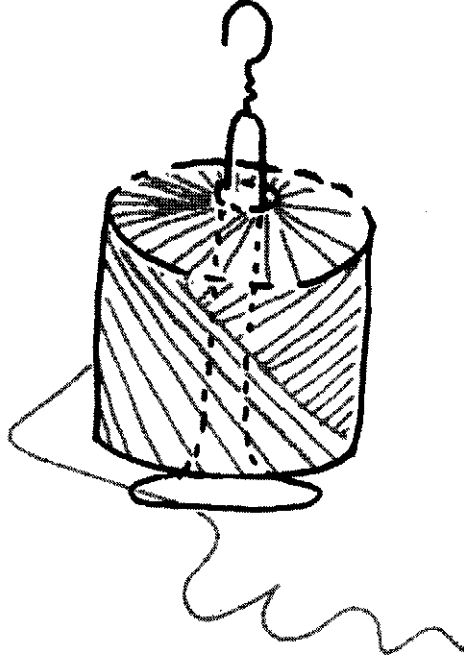

२. दोऱ्याचे रीळ टांगायचे हॅगर

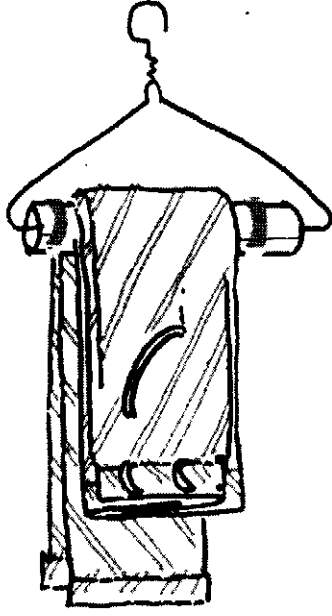

३. पॅट टांगण्यासाठी हॅंगर्स

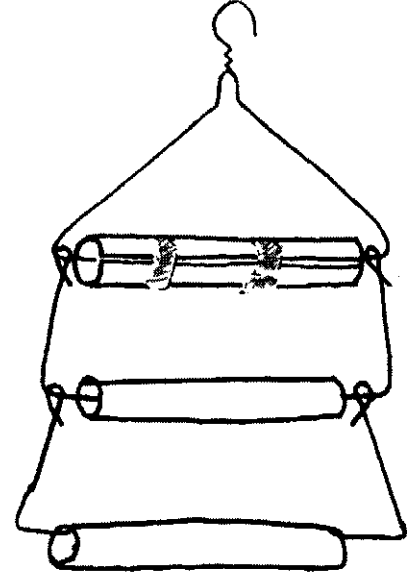

पेपर नॅपकिनसाठीच्या रीठमधून खाच पाडून हॅंगरच्या दीव्ही बाजूंमध्ये घाता. वरून सेलीटेप लावा. अजून काही हॅंगर्स वळवा आणि एकत्र जोडा.

मजबुतीसाठी सर्वात जड लाकडी किंवा तारेचा हॅंगर निवडा.

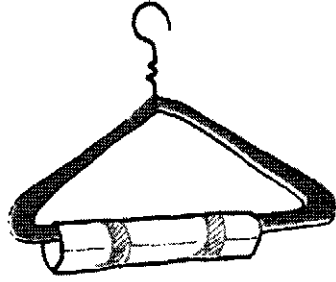
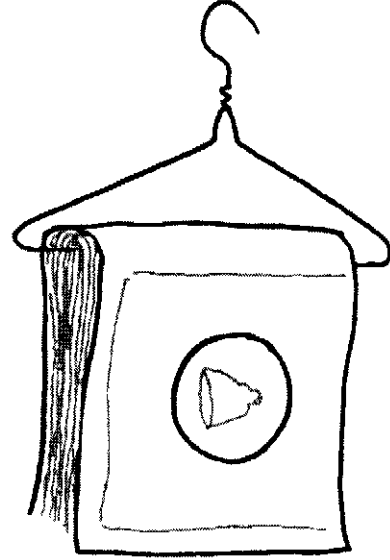

# चित्रे सजीव करा

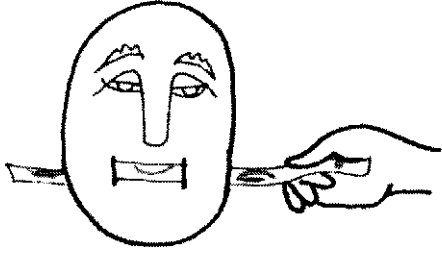
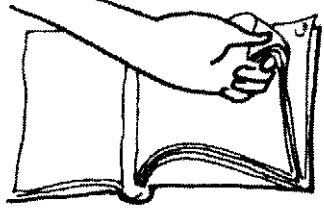
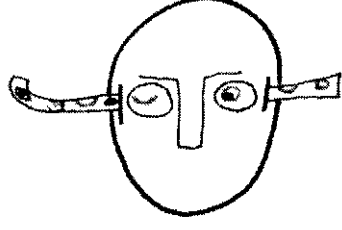

सिनेमा! वा भरत कल्पना!

एका मुखवट्याच्या डोळ्यांच्या ठिकाणी चित्रांची पट्टी सरकवा आणि एक चेहरा जिवंत करा.

या पुस्तकाच्या प्रत्येक पानावरील वरच्या उजव्या कोपऱ्यात मी एक चित्र काढले आहे. हे कोपरे जळवून घेताना पाने फडफडवून पाहिल्यास एक सिनेमा दिसेल.

स्वतः अशा प्रकारे सिनेमा बनवून बघा. एक चित्र उड्या मारताना वळताना बनवायचा प्रयत्न करा. यातूनच कदाचित तुमचे सिनेमा किंवा त्रिमितीतील ऑनमेशन बनविण्याचे स्वप्न साकार होईल.

# जीएट्रॉप

साहित्य : पुट्ट्याचा नळकांडीसारखा उबा उपलब्ध नसेल तर जाडसर पुट्टा सिलिंडरसारखा वाकवून ८ ते १० इंच व्यासाचा उबा बनवा. सुरी, कात्री, पांढरा कागद, प्लॅस्टिकची गोल फिरणारी चकती, टैप, बल्ब.

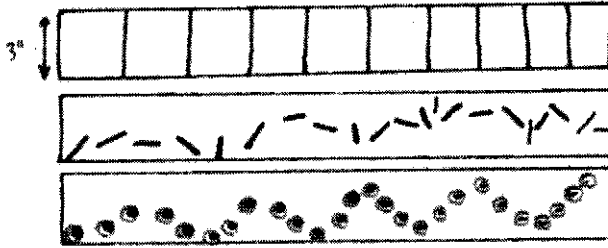
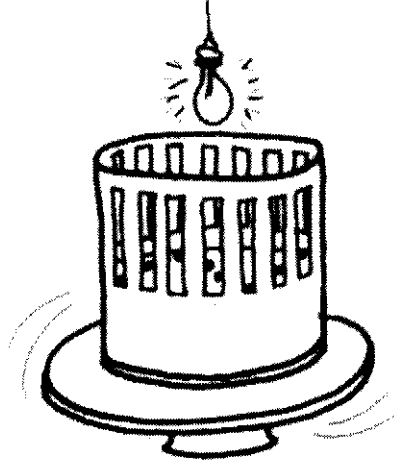

सूचना : सिनेमा दिसण्यासाठी योग्य तितका उजळ हवा. चित्र चांगळे आणि सुस्पष्ट हवे. नळकांडी आतून काळ्या रंगाने रंगवा.

१. पुट्ट्याच्या डब्याला प्रत्येकी दोन इंचाच्या, वरून तीन चतुर्थांश इंच अंतर सीडून व प्रत्येक स्वाचेमध्ये अर्ध्या इंचाचे अंतर सीडून स्वाचा पाडा.
२. यात आतल्या बाजूने बसून अशा पद्धतीने कागदाच्या ३ इंचाच्या पुट्ट्या कापा.
३. चेंडूचे उसळणे, मुलाचे पळणे, माणूस जिना चढतो आहे, माशाचे पोहणे, फुलाचे वाढणे व फुलणे अशा एका कोणत्याही कल्पनेवर चित्रांचा एक क्रम बनवा.
४. चित्र काढलेली बाजू बाहेरून दिसून अशा प्रकारे हा चित्रांचा क्रम नळकांडीच्या आतून स्वाचांच्या किंचित स्वाती चिकटवा.
५. प्लॅस्टिकच्या चकतीवर नळकांडी बसवा व ती चकती फिरवा आणि काय घडते ते पाहा.

# पतंग

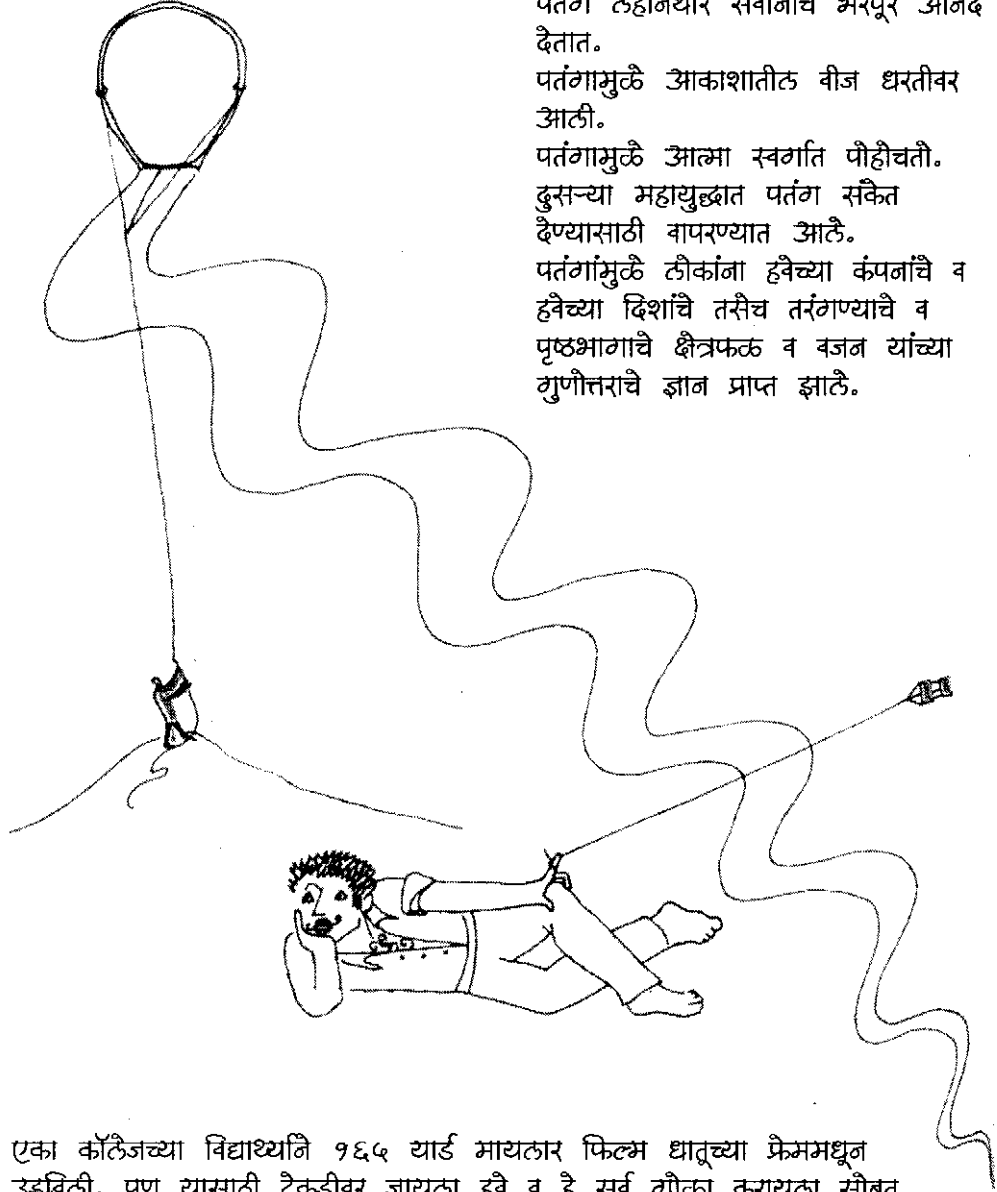

पतंग लहानथीर सर्वांनाच भरपूर आनंद देतात.

पतंगामुळे आकाशातील वीज धरतीवर आली.

पतंगामुळे आत्मा स्वर्गात पोहोचतो.

दुसऱ्या महायुद्धात पतंग संकेत

देंण्यासाठी वापरण्यात आले.

पतंगांमुळे लीकाना हवेच्या कंपनांचे व

हवेच्या दिशांचे तसेच तरंगण्याचे व

पृष्ठभागाचे क्षेत्रफळ व वजन यांच्या

गुणोत्तराचे ज्ञान प्राप्त झाले.

एका कॉलेजच्या विद्यार्थ्यांनी १६५ यार्ड मायलार फिल्म धातूच्या फ्रेममधून उडविली. पण यासाठी टेकडीवर जायला हवे व हे सर्व गोळा करायला सौबत भरपूर मित्र हवेत.

बौस्टनमधील एक मुलगा पतंगाच्या जत्रेत एक छोटा पंचकीनी पतंग उडविताना देखील मी पाहिला होता.



# प्लॅस्टिकच्या पिशव्यांचे पतंग

घरात व घराबाहेर उडतात

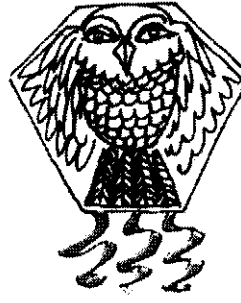
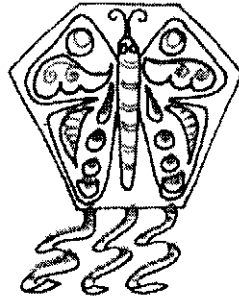
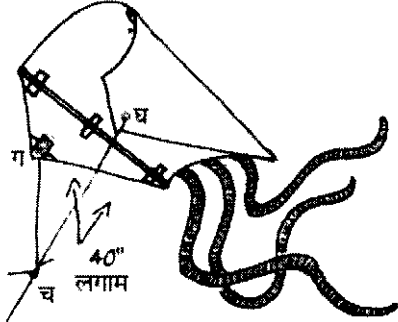
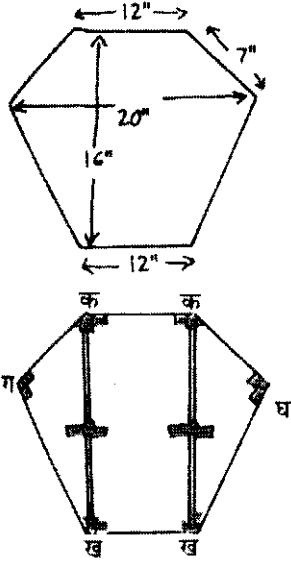

सूचना : प्लॅस्टिकवर चित्र काढणे अवघड आहे. पण एकदा ते जमले की पुढच्या वेळेला कागद किंवा कापड वापरून तुम्ही हे बगवू शकाल. ही प्रतिकृती मस्त उडते.

साहित्य : प्लॅस्टिकची पिशवी, पट्टी, कात्री, दोन १६ इंची काठ्या, टैप, मांजा, चिंध्या, हवा.

१. प्लॅस्टिकवर पतंगाची आकृती काढा. लहान किंवा मोठा असा कसाही आकार असला तरी सोबत दिलेले प्रमाण वापरा.
२. क ते ख पर्यंत दोन काठ्या जोडा.
३. ग व घ या ठिकाणी लुगामासारखा दोरा लावा. पतंगाच्या रुंदीच्या दुप्पट लुगाम असायला हवा.
४. च या ठिकाणी लूप बनवा आणि चिकटवा.
५. चिंध्यांचे शीपूट बनवून तीन-चार ठिकाणी जोडा.
६. हवेत उडवा किंवा तुम्ही ते घेऊन पळा.

# दीन्याला पीळ पाडणे

अनेक लोक एक क्षणभर थांबून कधीही विचार करीत नाहीत, की वस्तू कशा आणि का बनविल्या जातात.

मी हजारो विद्यार्थ्यांना दीरे गुंडाळून बेल्ट बनविताना पाहिले... त्यांना हे काम करताना फार उत्साह येतो, आनंद होतो. म्हणून या पुस्तकात एक पान मी दीरे वळण्याला ठेवलं आहे.

हे रूप सौपे आहे यावर सहज विश्वास बसतो पण तरीही हा एक शोध आहे. तुम्हांला फक्त एक दौरा लागेल.

## बेल्ट बनविण्यासाठी

पाच किंवा त्याहून वेगवेगळ्या रंगांचे तुमच्या कमरेच्या चौपट लांब दीरे घ्या.

१. या दीन्यांची एक बाजू कोणत्याही दूकटा वरीर बांधा.
२. दुसऱ्या बाजूने ताणून घेऊन पिळायला सुरुवात करा.

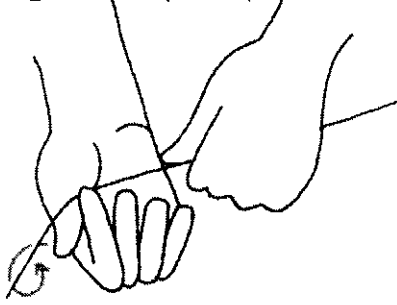

३. गुंडाळून दौरा घट्ट झाल्यावर एका हाताने धागे घट्ट पकडा.
४. दुसऱ्या हाताने मध्यभागी पकडा.
५. सर्व धागे ताणून धरून अ तै ब असा वळवा.
६. अ आणि ब बाजू बांधा.
७. झुबकेदार बाजू बांधली आणि ताण सौडून दिला तर धागे उरुटचा बाजूने गुंडाळले जातील.

अशा प्रकारे वळलेल्या दौरात दुप्पट ताकद असते.

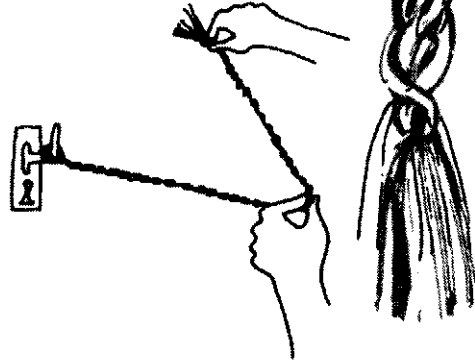

# दीरा गुंडाळणे

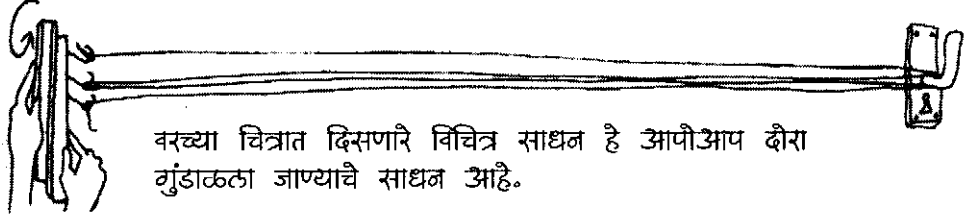

वरच्या चित्रात दिसणारे विचित्र साधन हे आपोआप दीरा गुंडाळता जाण्याचे साधन आहे.

साहित्य : २ लाकडी ठोकळे - २ इंच × १२ इंच × १ इंच, सॅडपेपर, क्लॅम्प, गिरमिट, पट्टी, पेन्सिल, कौट लावण्याचे हॅंगर, वायर कापायची कात्री, पकड, दीरा.

१. लाकडी ठोकळे सॅडपेपरने घासून घ्या.
२. ठोकळे क्लॅम्पच्या साहाय्याने जोडून घ्या. टीकापासून पहिले एक इंच अंतर सोडून, दोड इंच अंतर सोडून तीन भोके गिरमितने पाडा.
३. कौट हॅंगरचे सबापाच इंचाचे तीन तुकडे कापा.
४. प्रत्येक तुकड्यातून एक इंच लांबीचा तुकडा वळवा.
५. एका लाकडी ठोकळ्यात चित्रात दाखविल्याप्रमाणे वायर्स ठोकळ्यावर पूर्णपणे आडव्या हीईपर्यंत स्तुपसा.
६. स्वाळच्या बाजूने वायर्स झिगझॅग पद्धतीने गुंडाळा.
७. दुसरा ठोकळा वायर्सवर दोन्याच्या साहाय्याने बसवा.
८. वायर्स उलटचा बाजूने ३० अंशात वळवा.
९. पकडीच्या साहाय्याने हुक बनवा.

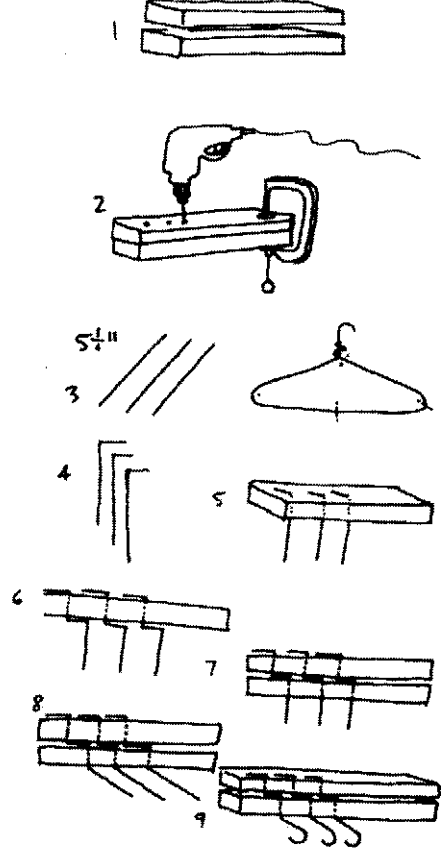

१०. दीरा पहिल्या हुकमधून दाराच्या खुंटीला बांधा तीच वळवून मधल्या हुकला बांधा व परत खुंटीतून शेवटच्या हुकमध्ये ओवा. जास्तीचा दीरा कापा.
११. दोन्ही हातात एकूण ठोकळा धरून दीरा ताणून बसेपर्यंत चक्राकार फिरवा.
१२. दाब तसाच ठेवून हुकमधून दोरे काढून घेऊन एकत्र बांधा. खुंटीच्या बाजूचेही दोरे काढून एकत्र बांधा. सर्व धागे फिरले जाऊन एक गौफ तयार होईल.

# वैगवैगळ्या पद्धतीने विणणे

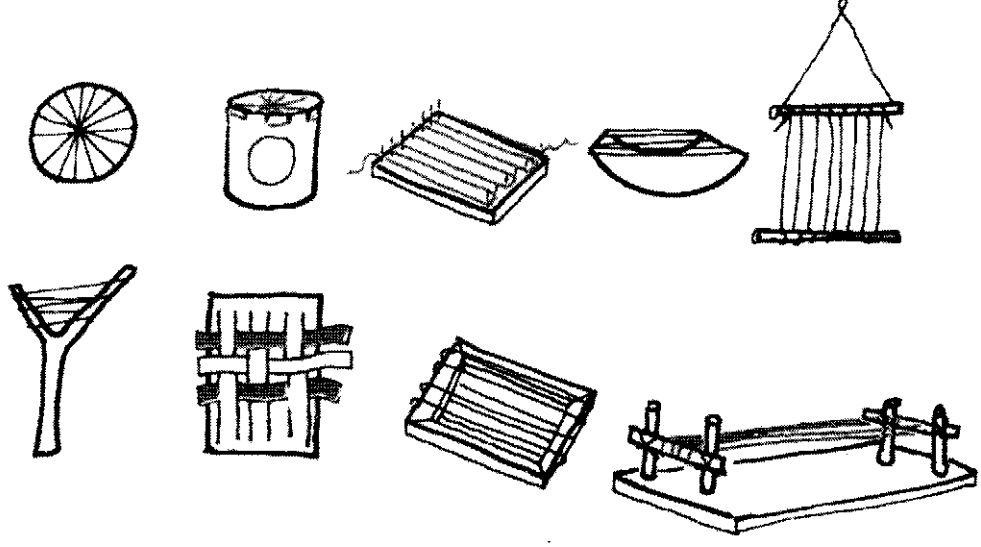

साहित्य : तुम्ही काटक्या, गवत, पाने, कागद, दोरे (आणि बोट सुद्धा गुंफू शकता.)

मनुष्य, पक्षी आणि कीटकही विणतात. विणकाम हे कदाचित पहिले आश्चर्य आहे ज्यामुळे निवासासाठी कापड, नाजूक लवचक्या संरक्षणासाठी कपडा, झाडावर बांधण्याचे झोके, वस्तू जमविण्यासाठी जाळ्या इ. बनविता आल्या.

टीप - गौळाकार हातमागामध्ये विषम संख्येने धागे घ्यावेत.

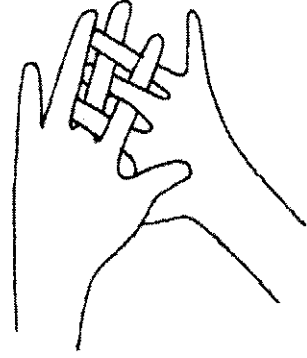

# प्लॅस्टिक स्ट्रॉ पासून कमरेचा पट्टा बनविणे

साहित्य : तुमच्या कमरेच्या दुप्पट लांबीचे ४-५ दैरे, तुमच्या कमरेचे माप, टैप, सूत.

या प्रकारचे पहिले भाग नैसर्गिक स्ट्रॉ व बांबूपासून बनविले गेले. आपण कोणत्याही जनरल दुकानात मिळणाऱ्या स्ट्रॉ पासून बनवू या.

१. स्ट्रॉमधून दोरी औवून घ्या.
२. दोऱ्याची एक बाजू त्याच्याच स्ट्रॉला चिकटवून घ्या.
३. खालच्या दोऱ्यांचा एक झुपका तयार होईल.
४. सूत पहिल्या स्ट्रॉला बांधा.

५. सूत स्ट्रॉच्या वरून आणि आतून असे चित्रात दाखविल्याप्रमाणे गुंडाळा.

६. स्ट्रॉवर गुंडाळून संपल्यावर गुंडाळलेले धागे खालच्या दोऱ्यांवर एकावेळी एक इंच इतकेच सरकवा. विणकाम घट्ट झाल्यास गुंडाळलेले धागे खाली ओढण्याऐवजी स्ट्रॉ वर ओढा.

७. सर्वात शेवटी विणकाम स्ट्रॉवरून काढून घेऊन मोकळ्या बाजूचा एक गोंडा बांधा.

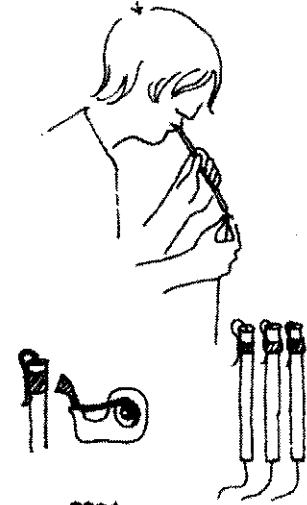

यासाठी वेगवेगळ्या रंगांचे धागे वापरण्याऐवजी रंगीबेरंगी धागे वापरा.

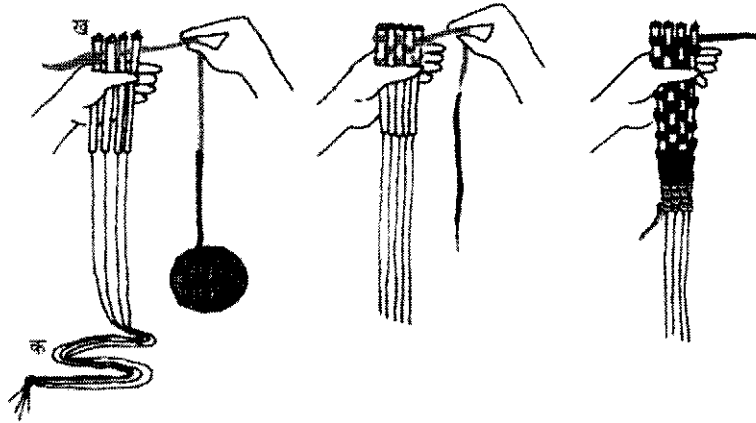

# हेडल

कंटाळवाणी परिस्थिती लीकांना नेहमीच नवनवीन आणि चांगल्या पद्धतीनं गौष्टी करायला भाग पाडते.

कीणीतरी म्हणाले की, अरे बापरे! मी लवकरात लवकर कसे करू शकेन? आणि हेडलचा जन्म झाला.

शेड उघडल्यामुळे धाव्यांच्या एका समूहावरून दुसऱ्यावर गुंडाळणे सौपे पडते. यात विरुद्ध बाजूच्या शेडवर व स्वाती कसे धागे गुंडाळायचे हा प्रश्न होता. याचे उत्तर म्हणजे दोन हेडल्स.

सर्व भाग हेडल्समध्ये बसविता येतात. आणि हे पडताकून पाहाण्यासाठी पुढील दोन भाग तुम्ही करून पाहायलाच हवेत.

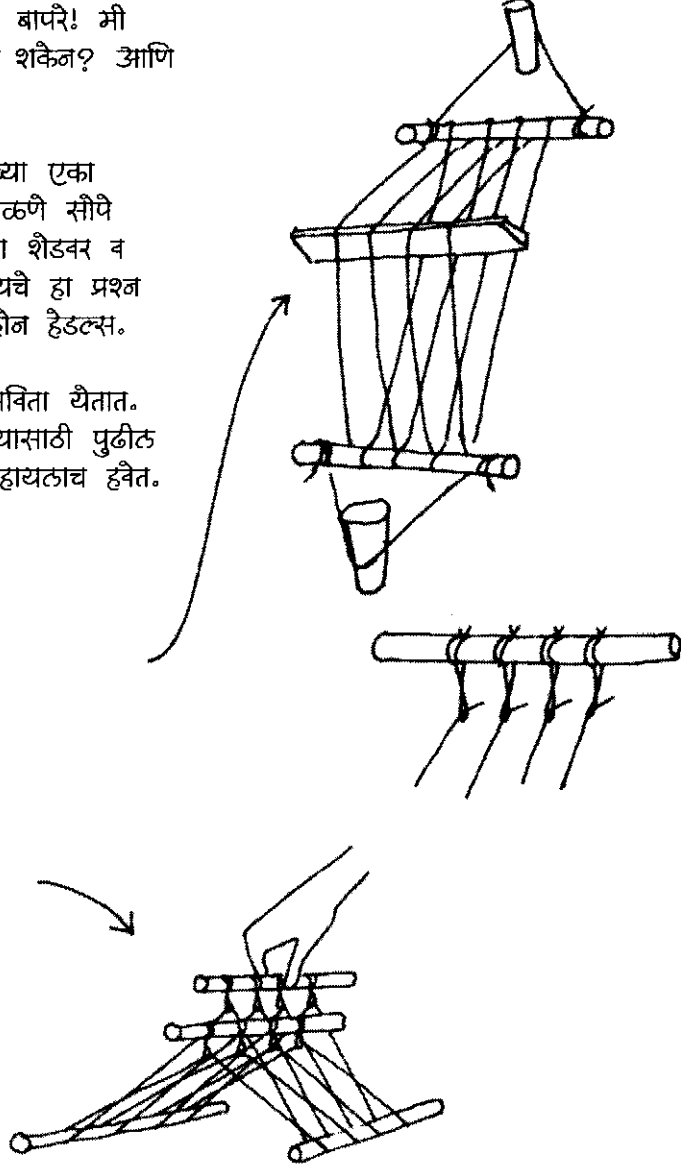

करून तर पाहा / CC

# पॉपसिकलच्या कांडीपासून भाग

साहित्य : ७ पॉपसिकल कांड्या, टैप, गिरमिट, रंगीत धागे, वटू, बेल्ट, सुई,

१. ५ पॉपसिकलच्या कांड्या एकत्र बांधा. वर, मध्यभागी व खाली अशी तीन ठिकाणी छिद्रे पाडा.
२. उरलेल्या दोन कांड्या एकत्र बांधा त्यांना पाव इंचाइतकी मध्ये जागा सोडून ५ छिद्रे पाडा.
३. आकृतीत दाखविल्याप्रमाणे कांड्या एकत्र बांधा.
४. २ यार्ड लांबीचे e वळलेले दोरे घ्या.

प्रत्येक खाचतून एक व प्रत्येक छिद्रातून एक असे ओवून घ्या.

५. मोकळ्या बाजू गोंड्यासारख्या बांधा आणि दाराच्या खुंटीला वगैरे टांगा.
६. दुसरी बाजू तुमच्या बेल्टला बांधा.
७. आरामात बसा. हेडल तुमच्या बेल्टच्या दिशेन ओढा आणि वर खेचा. वरच्या शेडवर उजवीकडून डावीकडे असा धोटा फिरवा.
८. हेडल खाली खेचा. मग खालच्या शेडवर डावीकडून उजवीकडे फिरवा.
९. विणणं चाटू ठेवा. हेडल वर खाली..

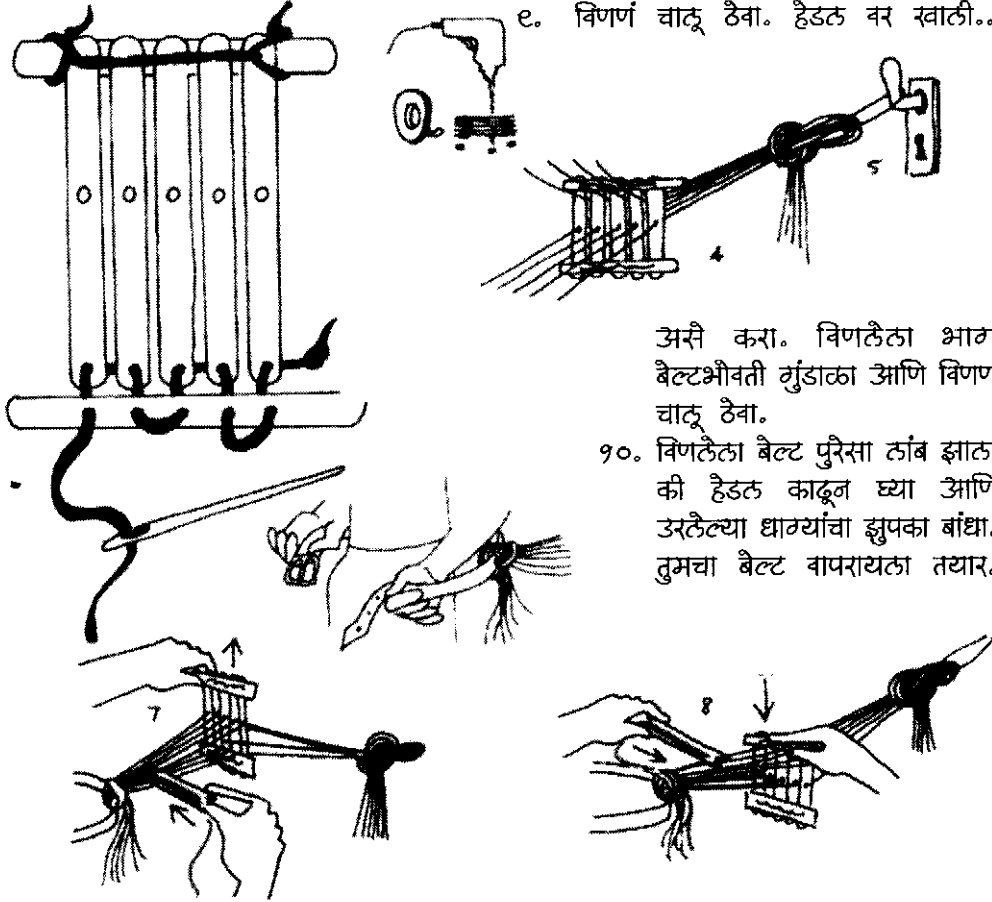

असे करा. विणलेला भाग बेल्टभोवती गुंडाळा आणि विणणं चाटू ठेवा.

१०. विणलेला बेल्ट पुरेसा लांब झाला की हेडल काढून घ्या आणि उरलेल्या धाग्यांचा झुपका बांधा. तुमचा बेल्ट वापरायला तयार.

# स्वीके आणि काड्यांपासून भाग

साहित्य : कार्डबोर्डचा स्वीका १२ इंच × १२ इंच × १८ इंच, स्वीक्यापेक्षा लांब ५ काठ्या, सुरी

१. आकृतीत दाखविल्याप्रमाणे स्वीका कापा. एका बाजूने कापलेले दुसऱ्या बाजूवर आखून घेऊन कापा म्हणजे दोन्ही बाजू तंतूतंत जुळतील.
२. काठ्या जाण्यासाठी ५ लहान X प्रत्येक बाजूला कापा. उजव्या व डाव्या बाजूचे X जुळतील याची खात्री करा. त्यातून काठ्या घाला. या आकारामुळे वर्तुळाकृती छिद्रपेक्षा काठ्या घट्ट बसतील.

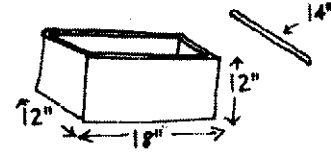
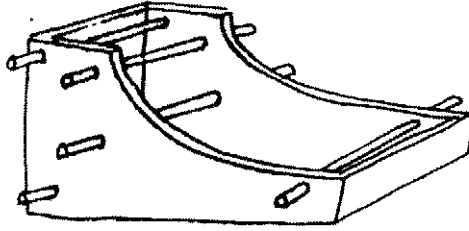
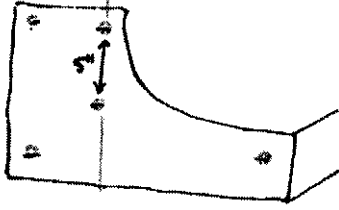
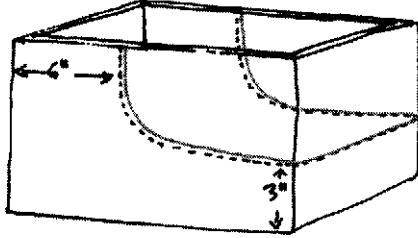

तुम्ही थोडे प्रयत्न केल्यावर यापेक्षा वेगळ्या आकाराच्या स्वीक्यापासूनही हेडल सहज बनवू शकाल.

सार्वजनिक शाळांमध्ये हेडल कौणत्याही अंदाजपत्रकाशिवाय सर्व मुलांना बनविता यावित यासाठी आम्ही कार्डबोर्डचे स्वीके वापरले. यामुळे हजारो मुलांना स्वतःचे हेडल बनविता आले.



## हेडलचे वैटे

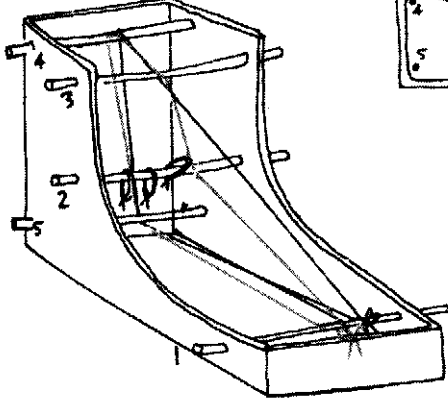
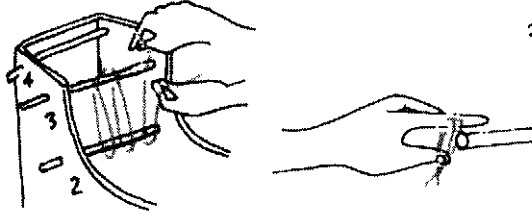

१. तीन सारख्या आकाराचे तूप बांधण्यासाठी आकृतीत दाखविल्याप्रमाणे दोन आणि तीन या दांड्यांभोवती ३ तूप बांधा. यानंतर दांड्यांवरून धागे काढून घ्या.
२. तूप दुहेरी करा व आणि हेडलच्या दोन क्रमांकाच्या दांड्यावर गुंडाळा.

## भाग वाकविणे

३. ४८ इंच लांबीचे ६ धागे घ्या.
४. क या भागाने एक व ख या भागाने दुसरा असे धागे गुंडाळा आणि नंतर आतडूनपातून धागे गुंडाळत राहा. अ या भागावरील धागे क्र. १ वरून ४ वर ५ च्या स्वातून व १ च्या स्वातून असे जातात व नंतर त्यांचा गुच्छ बांधा. ख या भागावरील धागे क्र. १ वरून दुहेरी हेडलवरून २, ३, ४ या दांड्यांवरून ५ व १ च्या स्वातून जातात व नंतर त्यांचाही एक गुच्छ बनतो.

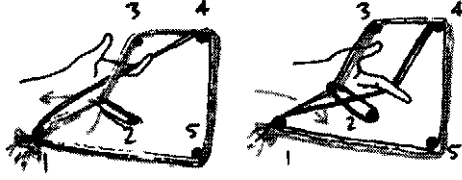

## विणणे

शेड्स बोट्याच्या साहाय्याने वर-खाती करा.

५. ३ या दांड्यावरून दोरे ओढून घ्या आणि भाग शेडमधून उजवीकडून डावीकडे न्या.
६. आता ३ या दांड्यावरून दोरे घ्या आणि भाग शेडमधून उजवीकडून डावीकडे न्या.
७. ३ ते ४ इंच विणकाम हीईपर्यंत दोरे वर-खाती विणत रहा. ५ या दांड्यावरून विणलेला भाग भागे सरकवा. विणकाम ३ या दांड्यापर्यंत आले की गाठी काढा व विणकाम भागावरून काढून घ्या. दोन्हीकडे गोंड्यासारखे बांधा व परिधान करा.

# Thrumming Loom

साहित्य : चपलांचे खोके, बुटांची टेंस,  
पेन्सिल किंवा काटकी, ३ खिळे, लीकरीचे  
तुकडे, रिबबन्स, कात्री, सुई-दोरा.

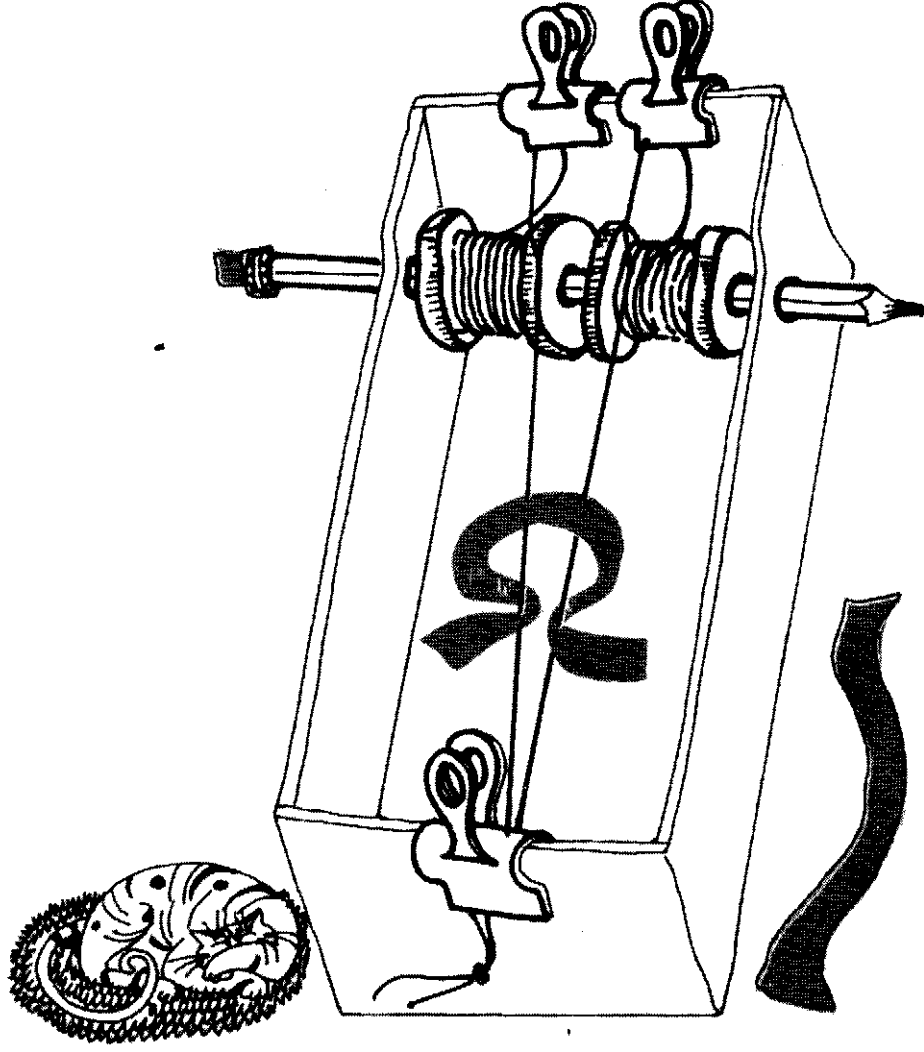

१. कापडाच्या अर्धा इंच रुंदीच्या पट्ट्या कापा.
२. हाताभोवती कापड गुंडाळून वरच्या बाजूने कापा. सारख्या आकाराच्या पट्ट्या कापण्याचा हा सौपा मार्ग आहे.
३. प्रत्येक पट्टी दोन भागांमध्ये आकृतीत दाखविल्याप्रमाणे गुंतावा. आणि घट्ट बसविण्यासाठी खाती ओढा.
४. एक-दोन फूट असे झाल्यावर गाठी एका वरुळात शिवा. मांजरासाठी विणतैली चटई कशी केली आहे ते बघा.

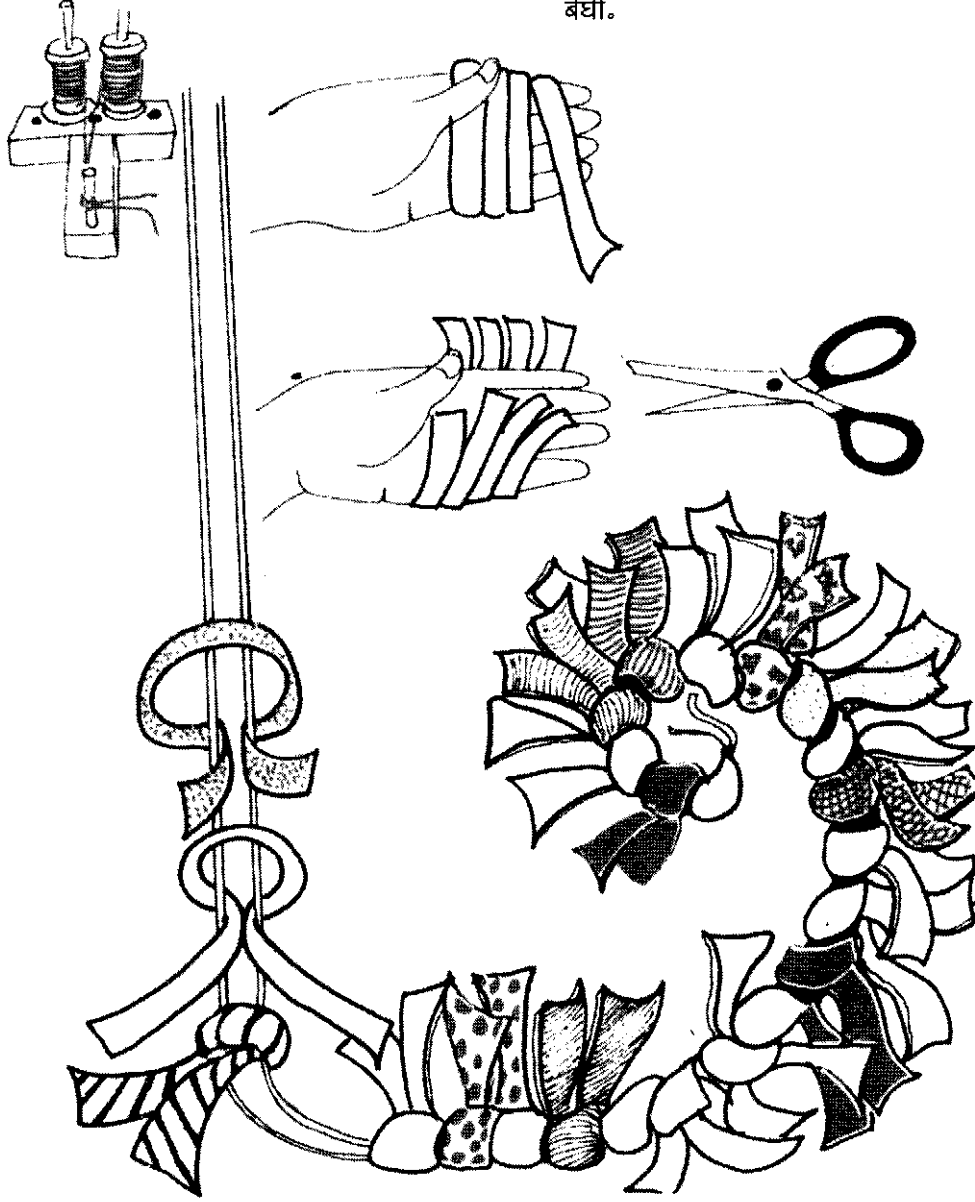

# गणिताच्या वर्गात विणकाम

प्रथम तूममध्ये दीन्या घाटा. तुमच्या मागावरील धाव्यांना क्रमांक द्या आणि त्यानंतर वर... खाती खाती... वर असे गाणे गुणगुणत विणा..

खाती विषम वरती सम

e दीन्यांनी ३ चा पाठा.

तीन तीन दीन्या सोडून भौजा. तिसऱ्या दीरीपासून सुरू करा. त्यानंतर डावीकडून उजवीकडे ६ व्या व ९ व्या दीरीकडे जा... तीनाचा पाठा शिकायची ही एक सोपी पद्धत आहे.

पुढच्या औळीत प्रत्येक तिसरी दीरी उचला.. उजवीकडून डावीकडे जाताना ७..४..१ या दीन्या उचला.. यातून काय नमुना बनतो ते पाहा.

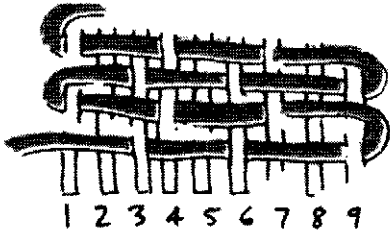
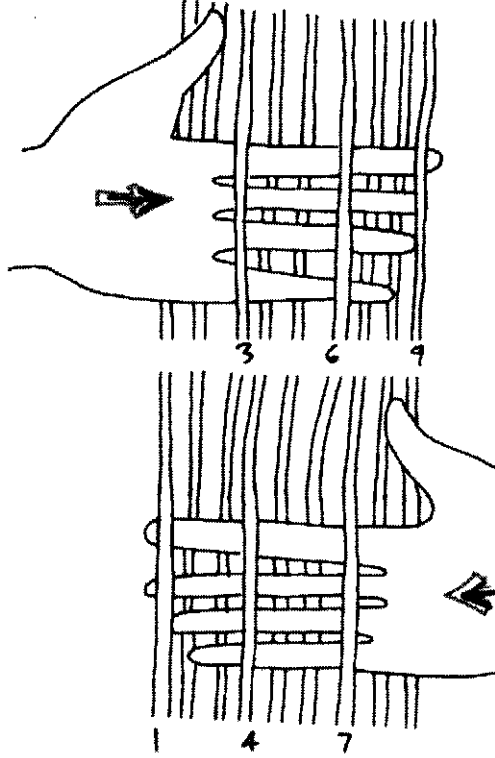
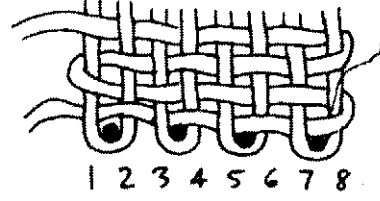

याचप्रमाणे काही दीन्या जोडून बघा. इतर पद्धती शोधा.  
यात गणित आणि तर्क दोन्ही आहेत.

# वैकीनात विणणे

बीजगणितातील एक समीकरण  
(red + black)<sup>2</sup> = red<sup>2</sup> + 2 red / black + black<sup>2</sup>

किंवा

$$(a + b)^2 = a^2 + 2ab + b^2$$

८ लाठ आणि ४ काळे किंवा त्यांच्या पटीत म्हणजे  
३२ लाठ आणि १६ काळे असे धागे विणायला घ्या.

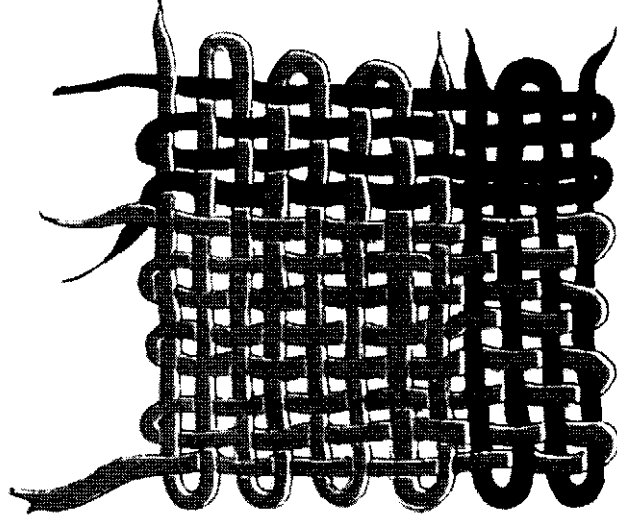

८ लाठ आणि ४ काळे अशा पट्ट्या विणा.  
तुम्ही काय पाहिते आणि  
काय सिद्ध केले.

Right :  $(a + b)^2 = a^2 + 2ab + b^2$  - the binomial theorem

# विणकामाचे नमुने

तुमच्या विणकामात रंगांची विशेष आणि विविध पद्धतीज मांडणी करून आकर्षक नमुने बनविता येतात.

1. निरनिराळ्या रंगांचे जाड, बारीक धागे रचरणे वापरून आश्चर्यकारक नमुने बनतात. जुने, फाटके कपडे यांतीठ धाग्यांचा भरत वापर करता येतो.
2. तीन रंगांचे एकाच लांबीचे पट्टे घेऊन म्हणजे उदाहरणार्थ ६ लाळ-काळे ६ पांढरे असे वैविध्यपूर्ण नमुने बनविता येतील.
3. नमुने : दोन रंग वापरा अ चे ५ ब चा १, ५अ २ब ५अ १ब ३अ इ. असे कितीतरी नमुने.
४. उत्कृष्ट नमुने ३अ २ब, अक अक अक ८ किंवा १० वेळा २ब ३अ

१ इंच मागाचे २३ धागे वापरा.

तुम्ही बनविलेले नमुने नोंद करून ठेवण्याचा हा एक उत्तम मार्ग आहे.

रिबन्स, धागे, तारा, लीकर अशा निरनिराळ्या वस्तू वापरून प्रयत्न करा. तुम्हांला हवे ते रंग वापरा.

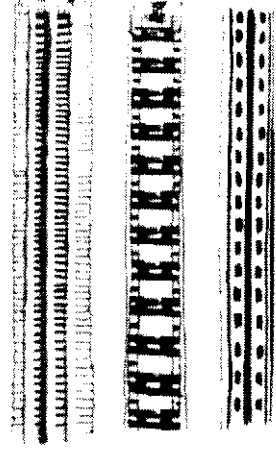

परंपरागत नमुने चांगले सूत किंवा लीकर वापरून

४४ धागे

पांढऱ्या रंगात विणा

८ पांढरे

४ लाळ

१ पांढरा ६ वेळा

१ काळा ६ वेळा

१ पांढरा

७ लाळ

मग उलटीकडून

३८ धागे

पांढऱ्या रंगात विणा

५ पांढरे

४ काळे

१ पांढरा ३ वेळा

१ काळा ३ वेळा

१ पांढरा

५ काळे

१ पांढरा ६ वेळा

१ लाळ

मग उलटीकडून

४० धागे

पांढऱ्या रंगात विणा

३ पांढरे

३ काळे

४ पांढरे

१ लाळ

१ पांढरा

१ लाळ

४ पांढरे

३ काळे

मग उलटीकडून

# गवत विण्णे

मैसगिक वस्तुंवर

ओंडका, गद्द, पिसै, द्राक्षवैठ, बांबू, पाने, झाडाची साठ, मक्याचे तुरे अशा गीष्टी जमवा.

माझा मुलगा पिएट ४ वर्षांचा असताना त्याने धागे वापरून एक कौश बनविला ज्यातून ती एकटाच जाऊ शकत असे.

पिंजरा

गळोळ, जाळें इ. बनावा.

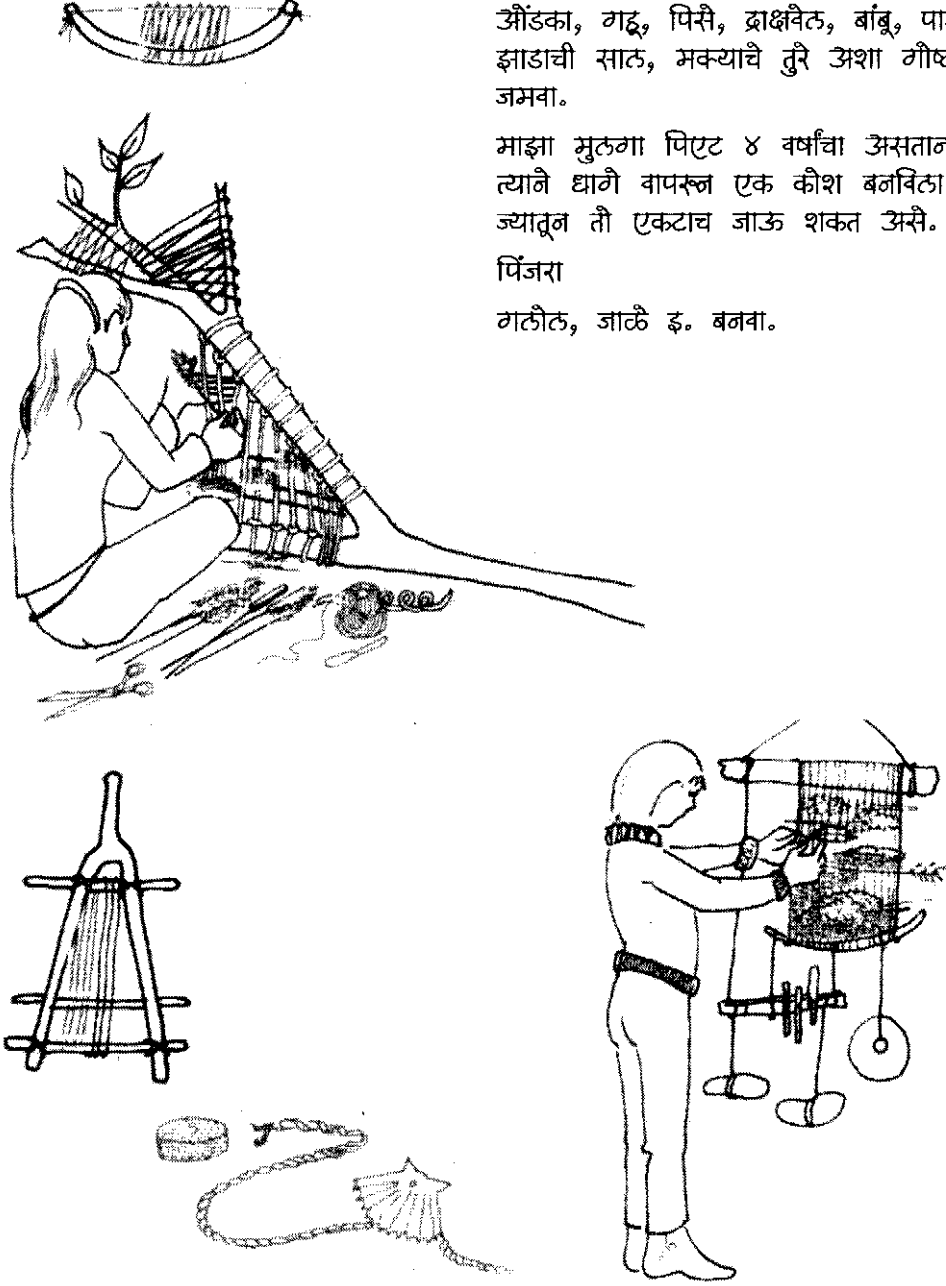

# पर्स किंवा पाकिट

साहित्य : फ्रेम बनवा किंवा फोटीची विकत आणा. मजबूत दोर, माग, कात्री.

१. फ्रेमभोवती दुहेरी दोरा गुंडाळा. त्याची गाठ घाळा. बौ बांधून त्याची सुती टोक लांब ठेवा.
२. १ यार्ड लांबीचे दोरे कापा आणि फ्रेम कार्डवर उजवीकडील चित्रात दाखविल्याप्रमाणे गाठी मारा. दोरे पुढे कोपण्यात व मागे असे गाठी मारून घ्या.

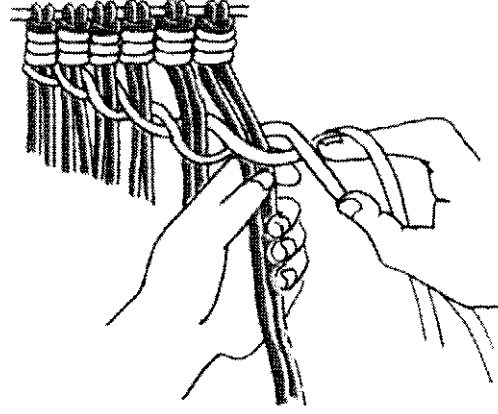
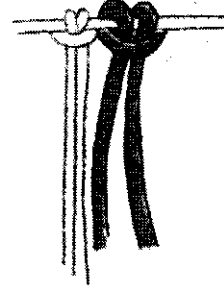
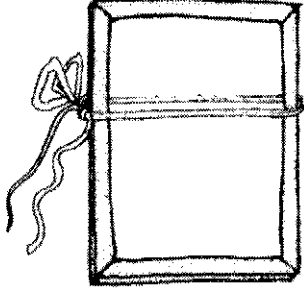

## गुंडाळणे

३. मागावरील कोणतेही दोन रंगांचे धागे घेऊन ते वेणीसारखे गुंडाळायला सुरुवात करा.
४. मागे फिरवून घेऊन कोणत्याही रंगांचे धागे घेऊन परत गुंडाळणे चातू ठेवा.
५. पुरेसे विणून झाले आणि ३ इंच जागा खालील बाजूस उरली की फ्रेमवरून काम खाली काढून घ्या.
६. खालची बाजू शिवून किंवा गाठी मारून बंद करा.

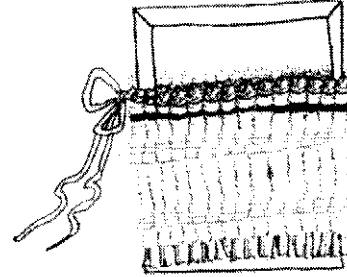



स्वांघाता अडकविता थैणारा पिशवीचा  
बंद

७. फ्रेमला बांधलेला गोंडा सीडवून घ्या.
८. एकास एक सीडून शैवटपर्यंत वेणी  
गुंफा.
९. दुसऱ्या बाजूला बंद नीट बांधून  
किंवा शिवून घ्या.

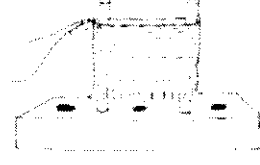

कऱून तर पाहा / ee

# भैक्रैमच्या गाठी

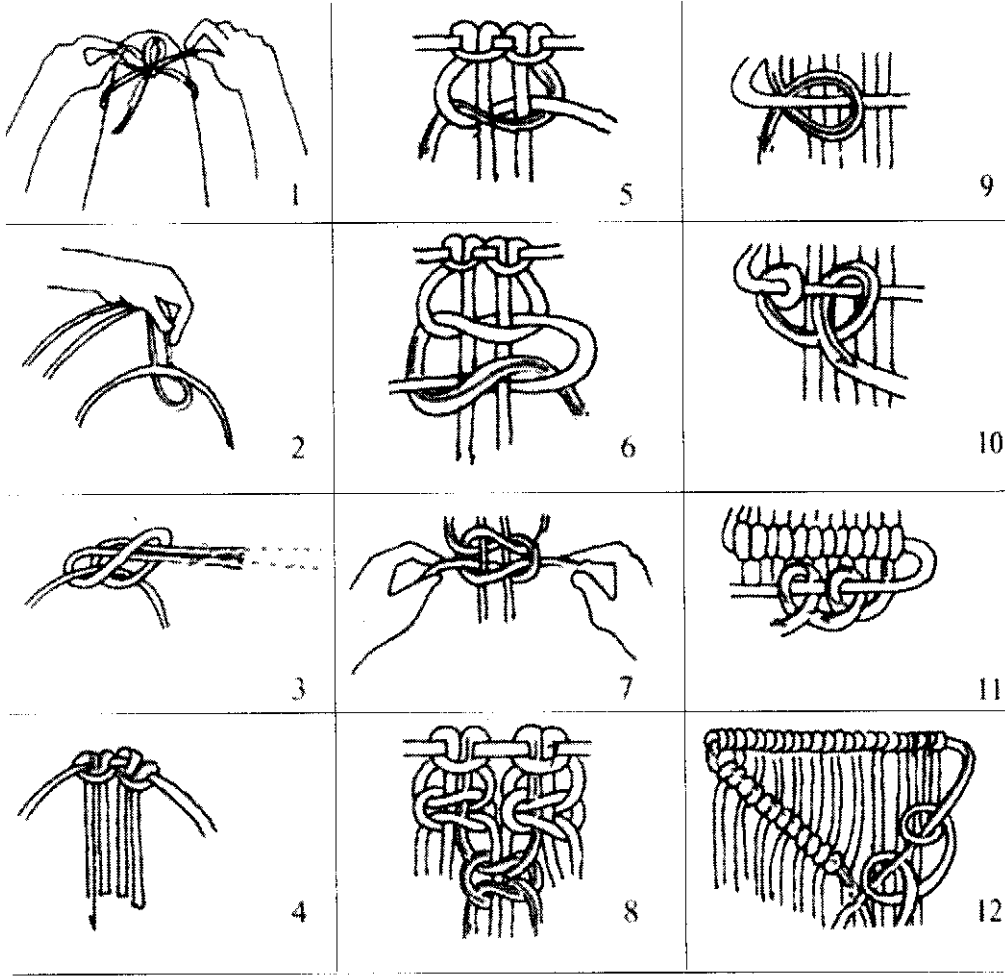

या सगळ्या कृतींमध्ये गुडघ्याभोवती दौरा गुंडाळता येतो त्यामुळे 'गुडघा' हे सुद्धा एक उपयुक्त असे साहित्य ठरते.

१ तुमच्या गुडघ्याभोवती दौरा गुंडाळा व मागच्या बाजूने गाठ मारा.

२ ते ४ वरील आकृतीत दाखविल्याप्रमाणे समसंख्यित दोन्याच्या गाठी मारा. नवीन शिकणाऱ्यांनी २४ इंच लांबीच्या दोन दोन्यांपासून सुरुवात करा. चौकोनी गाठ मारण्यात दोन मधल्या दोन्यांच्या उजव्या डाव्या बाजूने करायची कृती आहे.

५ उजव्यावरून डावीकडे.

६ डाव्यावरून उजवीकडे

७ चौकोनी गाठीला दौरा थोड्या तसा ओढून आकार द्या.

८ दुसऱ्या ओळीतील दोरे कसे जोडायचे ते दिसते.

अर्धी गाठ दुहेरी असली तर घट्ट बसते. अशा अर्ध्या गाठी उभ्या किंवा आडव्या ओळीत ओळीने मारून वस्तू बनविता येतील. डावीकडचा बाहेरचा दौरा मधली दांडी म्हणून वापरता येतो. या दांड्यावर प्रत्येक दौरा दोनदा गाठीत गुंफला जातो. उजव्या बाजूने गुंफण्यासाठी उलटी पद्धत वापरा. कणरिषेत गाठी गुंफत राहा.

९ डावीकडचा बाहेरील दौरा क्रॉसबारचे काम करतो.

१० प्रत्येक दौरा क्रॉसबारभोवती दोनदा गुंडाळला जातो.

११ उजवीकडून गुंडाळण्यासाठी हीच कृती उलट्या पद्धतीने वापरा.

१२ कणरिषेत कसे गुंडाळते जाते ते दाखविले आहे.

# भैरवचा पट्टा

साहित्य : जाड आणि टिकाऊ दोरा (गवंडी वापरतात तसा) पट्टी किंवा शिवणाची टैप, कात्री.

१. ४८ किंवा ६० इंचाचे ४ दैरे तुमच्या कमरेच्या मापाप्रमाणे कापून घ्या.
२. एका बाजूला त्यांना गाठ मारा.
३. खुर्चीच्या पाठीला, तुमच्या गुडघ्याला किंवा घोट्याला अडकवून घ्या.
४. मधळे दोन दैरे तुमच्या दातात किंवा कमरेच्या पट्ट्यात धरा.
५. आधीच्या प्रयोगात दाखविल्याप्रमाणे इ फ ग आकृतीप्रमाणे चौकीनी गाठी मारा.
६. अध्यावर आल्यानंतर दोऱ्यांची अदलाबदल करा. लांब दैरे बाहेर व छोटे दैरे दातात किंवा कमरपट्ट्यात धरून गुंफणे चाटू ठेवा.

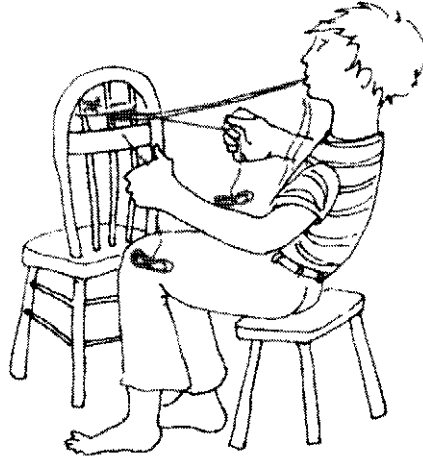
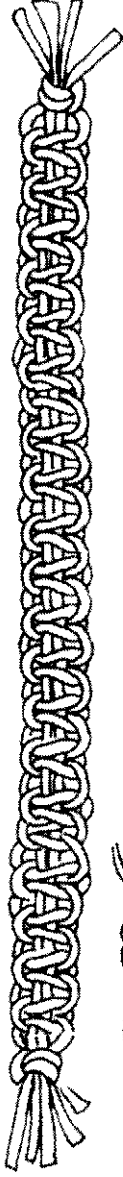

४८ इंच दोरा सांभाळणं जड जात असेल, तर पुढतपाखरासारखा हाताभोवती गुंडाळून घ्या आणि लागेल तसा वापरा.



सौबतचा नागमीडी आकार-अर्ध्या चौकीनी गाठी मारून खाऊपर्यंत गुंफत आणल्या आहेत. मधूनमधून वळवून घ्या आणि मध्येच छोटे दैरे वापरत पुढं जा.

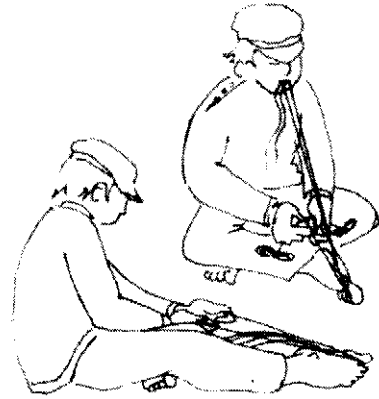

# भैरवचा गळ्यातील हार

साहित्य : पातळ नायलॉनचा दोरा, पट्टी, कात्री, मणी.

१. ३० इंचाचे ९ दोरे कापा.
२. एक तुमच्या गुडघ्याभोवती गुंडाळा आणि गाठ मागच्या बाजूला घ्या.
३. बाकी ८ दोरे ९८ पानावरील ड आकृतीत दाखविल्याप्रमाणे गाठ मारून घ्या.
४. चौकीनी गाठीच्या ३ ओळी गुंफून घ्या. पहिल्या आणि तिसऱ्या ओळीत ४ चौकीनी गाठी येतील. दुसऱ्या ओळीत फक्त ३ च येतील.
५. डावीकडचा बाहेरचा दोरा पकडून अर्ध्या गाठीच्या दोन ओळी तयार करा.
६. १ इंच लांबीच्या ४ नागमोडी तयार करा. नागमोडीच्या शेवटी व गळ्याच्या दोऱ्यात मणी गुंफा.

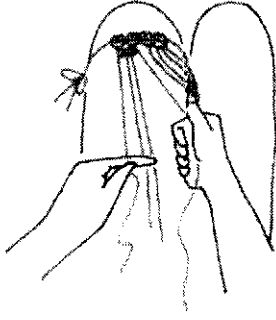
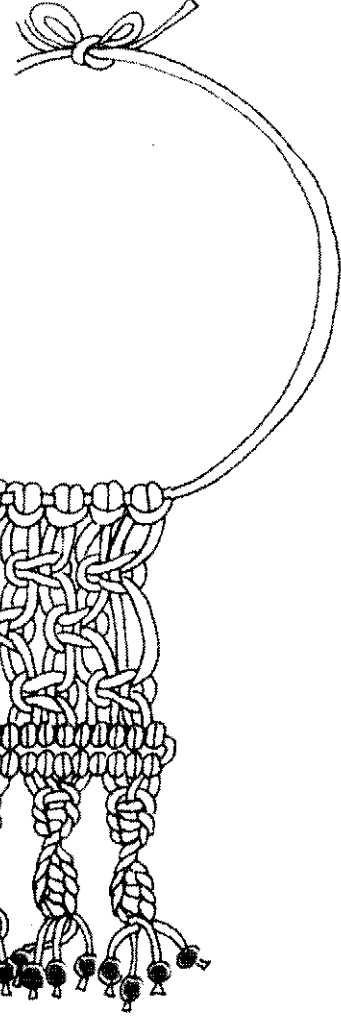
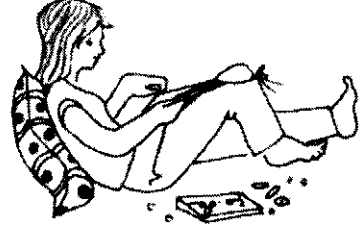

# प्रेमपिशवी

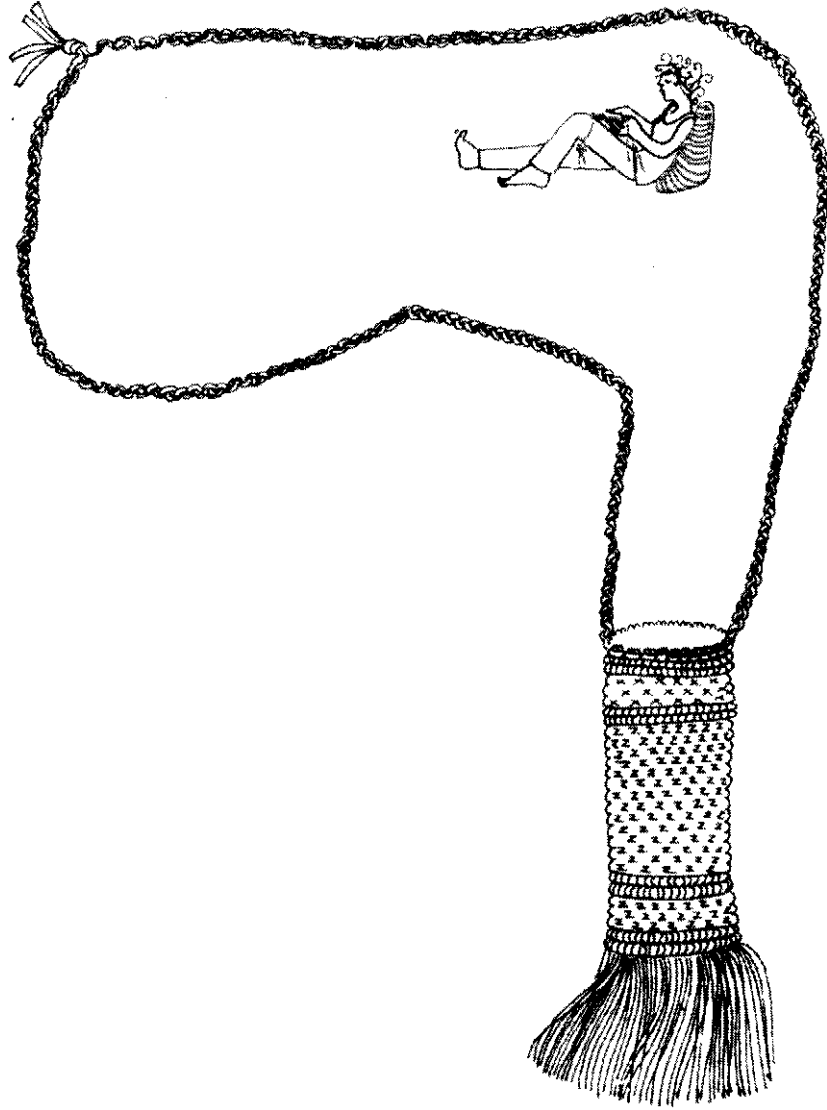

करुण तर पाहा / १०४



साहित्य : मध्यम जाडीची चांगली सुतळी, पट्टी, कात्री.

मॅक्रिममधील कुशळ छोट्या दौस्तांसाठी.

१. ९० इंच लांबीची सुतळी कापा व गुडघ्याभोवती बांधा.
२. ३२ इंचाच्या २७ सुतळ्या घ्या आणि गुडघ्याभोवतीच्या सुतळीला बांधा.
३. ६० इंच लांबीची अजून एक सुतळी घ्या व गुडघ्याभोवतीच्या सुतळीला डावीकडे बांधा. तिची अर्धी लांबी इतर सुतळ्यांएवढीच असेल आणि उरलेली मधल्या सुतळ्यांच्या गाठीसाठी उपयुगी येईल.
४. आता तुमच्याकडे १६ इंच लांबीच्या ५६ सुतळ्या आहेत. फक्त मधली सुतळी लांब आहे.
५. दुहेरी अर्ध्या गाठीचे डावीकडून उजवीकडे व परत उरलेकडे अशा दोन ओळी बनवा.
६. चौकोनी गाठीच्या ३ ओळी बनवा.
७. दुहेरी अर्ध्या गाठीच्या २ ओळी बनवा.
८. चौकोनी गाठीच्या १३ ओळी बनवा.
९. दुहेरी अर्ध्या गाठीच्या २ ओळी बनवा.
१०. चौकोनी गाठीच्या ३ ओळी बनवा.
११. गुडघ्यावरून गाठ सौडवून घ्या आणि मॅक्रिम अर्ध्यात दुमडा. मधल्या दोन्याचा मध्य शीथून घेऊन आणि पाऊचच्या दोन्ही बाजूला सारखे भाग हीर्षपर्यंत हलक्या ओढा.
१२. मधली मोठी सुतळी वापरून दुहेरी अर्ध्या गाठीच्या २ ओळी बनवा आणि खाऊच्या बाजूने बंद करा.
१३. उघडी बाजू शिवून बंद करा.
१४. गळ्याचा पट्टा : दोन्ही बाजूने मुख्य सुतळी वेणीत मध्यभागापर्यंत गुंफा आणि मध्यभागावर गाठ मारा.

# गाठी



औकरहेड गाठ



ळ गाठ



चौकीनी गाठ



आजीबाईची गाठ

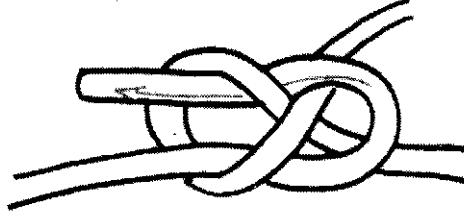

शिडाची गाठ



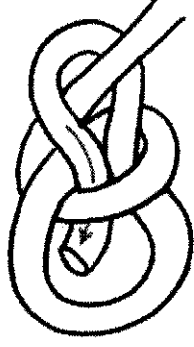

पक्का फास

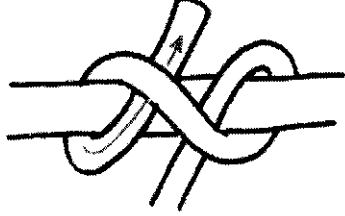

कलीव्ह फासा

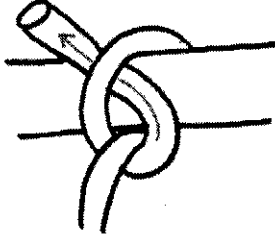

भौळीची गाठ

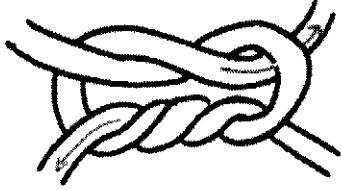

सुकर गाठ, पॅकेज गाठ

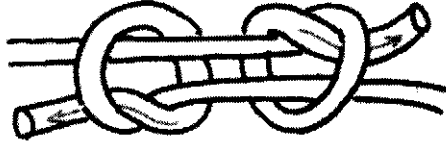

कीळ्याची गाठ

# सुरक्षारक्षकाचे कवच

हे दुसऱ्या महायुद्धातील  
ब्रिटिश सुरक्षारक्षकाचे  
विश्वासपूर्ण कवच आहे  
जे थंडीत गरम व  
उन्हाळ्यात थंड वाटते.

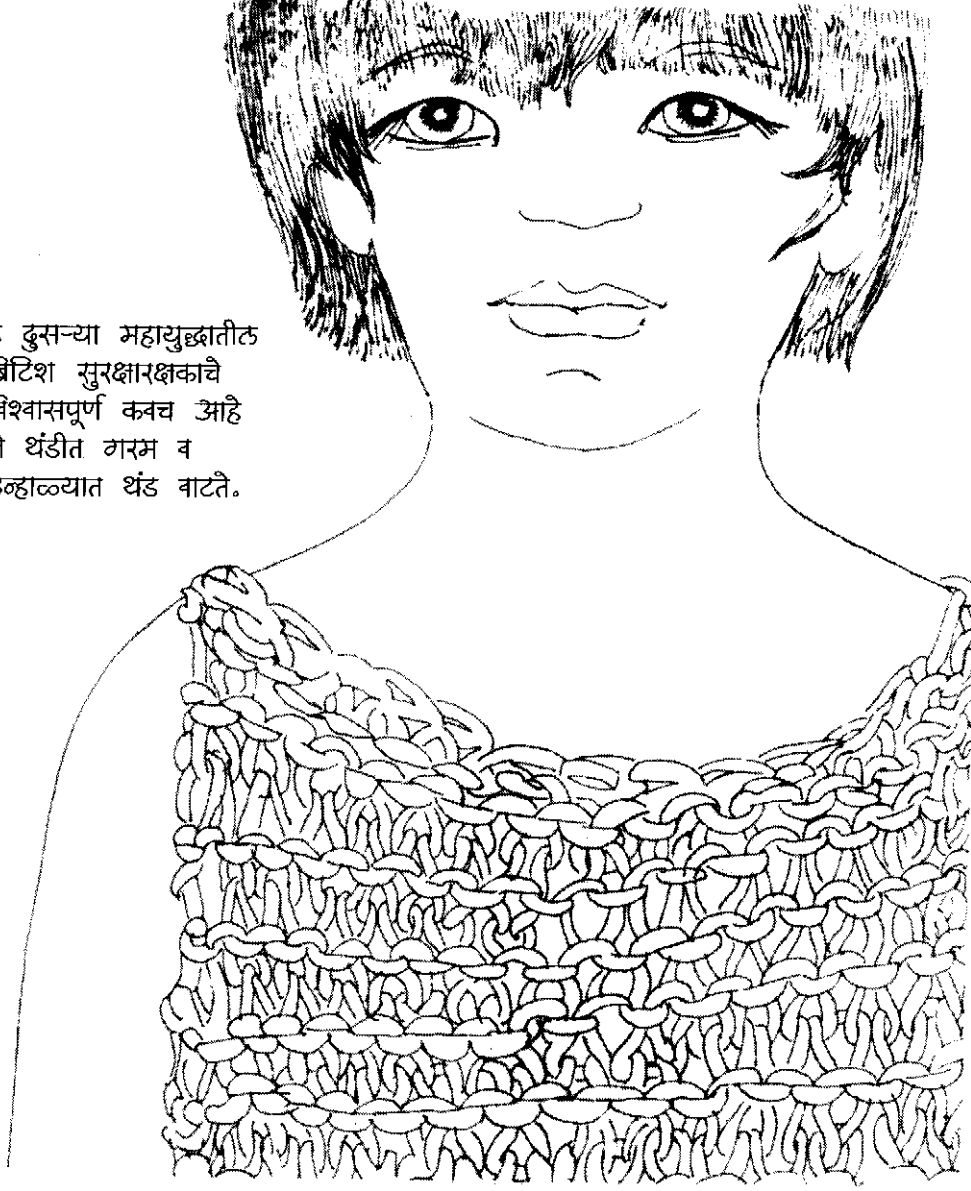

साहित्य : १२इंच किंवा ३४ इंच अथवा  
१६ इंच लांब दीन काठचा, सुरी,  
पेब्रिस्तीचे टीकयंत्र, सॅडपेपर, रबरबॅंड,  
१५० यार्ड १८ सुतळ्या.

### विणायच्या सुया

१. काठचा निम्भ्या करा. दोन्हीची एक बाजू टीकयंत्रानं टीकदार करा आणि सॅडपेपरनं घासून गुळगुळीत करा.
२. टीकदार बाजूकडून रबरबॅंड लावा.

### कवच

पुढची व मागची अशा दीन सारख्या बाजू बनवा.

३. २५ टाके घाला.
४. ३० ओळी विणा.
५. काखेसाठी : दोन्ही बाजूनं एकेक टाका ७ ओळी कमी करत जा.
६. उरलेले १८ टाके १२ ओळी विणा.
७. सैलसर विणा.
८. खांदी शिवा.
९. खांदी एकत्र जोडा.



# झटपट कपडे

साहित्य : कापड, मौजायची टेप, पॅक्सल, कात्री, टाचण्या, सुई-दोरा, वायर्स टेप.

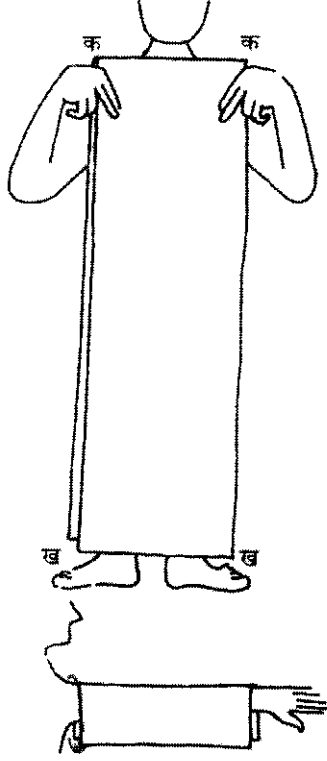

१. गळ्यापासून पायापर्यंत लांबीचे व स्वांघापर्यंत रुंदीचे व त्यापेक्षा २ इंच जास्तच असे कापड घ्या.
२. बाह्यांसाठी अजून थोडे कापड घ्या. तुमच्या कौटाची बाही मापासाठी घ्या.
३. पुढची व मागची बाजू करण्यासाठी दोन तुकडे कापा किंवा दुमडा.
४. दौव्ही तुकडे जमिनीवर ठेवून क ते ख आणि ख ते ख जोडा.
५. गळ्यासाठी ग पाशी एक २ इंच रुंद व २ इंच उभा असा कर्क आस्वा.
६. फक्त पुढच्या बाजूला मध्यभागी ७ इंच सरळ कापा.
७. बाह्या : स्वांघाभोवतीचा हात मौजा आणि त्यात ३ इंच मिसळून बाह्या कापा. बाहीची लांबी तुम्हांला हवी तितकी लांब ठेवा. काखेत थोडी जास्त कळी घ्या.
८. स्वांघापाशी हा पौशाख शिवा.
९. बाह्या यौग्य तशा शिवा.
१०. मनगटापासून काखेपर्यंत बाजू शिवा आणि सुबकपणे शिवण वळवत गुडघ्यापर्यंत बाजू शिवा.

११. बाह्यांच्या कडेचा कट, खाऊच्या बाजूची पट्टी आणि गळपट्टी यांना हेम घाता.

अ. सीपा मार्ग

ब. सौप्यात सीपा मार्ग : दुसऱ्या रंगाची पट्टी घेऊन पायपिनसारखी सर्व कडांना लावा.

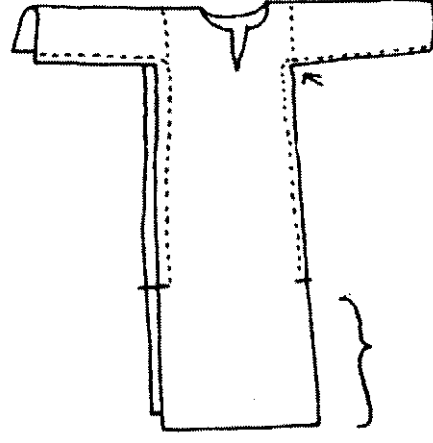

### वैविध्य आणि जुळवाजुळव

मूळच्या साच्यात खातील आकृत्यांमध्ये दाखविल्याप्रमाणे बदल करता येतील.



रात्रीच्या पोशाखातील शर्टसाठी रुंद फर्लेनेल किंवा सुती कपडा वापरा.



बिनबाह्यांचा अंगावर बसणारा जर्सीच्या कापडापासून पोशाख बनवा.



इंग्रजी ए आकाराचे रुंद कापड वापरा.

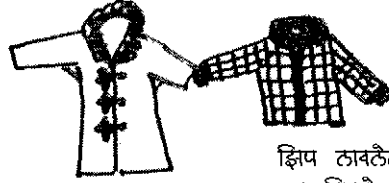

थंडीसाठी कीट. सभो रची बाजू फरच्या कॉलरने वरच्या बाजूने शिवून बटणपट्टी करा.

झिप लावलेला व विणलेल्या कॉलरचा कीट.



समुद्रकिनाऱ्यावर किंवा अंधोळीसाठी घालायचा, मध्ये पट्टा असलेला कीट.



साधा कुडता.



स्कीइंगचा शर्ट.

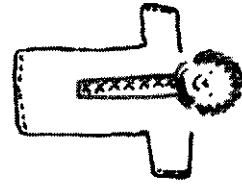

ठहान बाळासाठी पातळसा कीट.

अजून काय हवं?

# शरीराच्या गरजेप्रमाणे कपडे

साहित्य : कापड, मोजायचा टैप, कात्री,  
सुई-दीरा, टाचण्या.

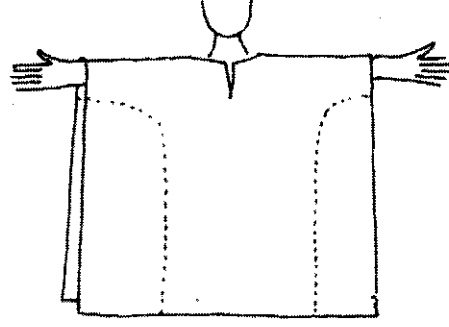

आफ्रिकन दाशिकी

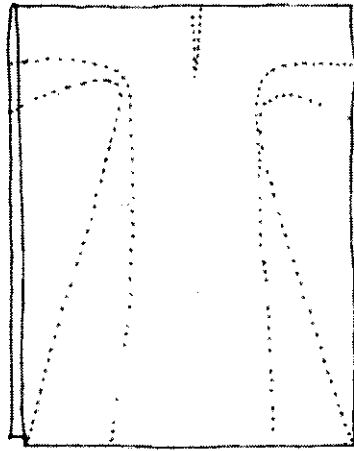
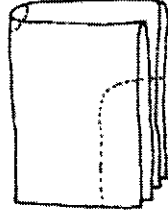

कफ्तान किंवा आशियाई बर्बुज

केप बनविण्यासाठी डोक्यातून  
घाटायचे भोक आयत, चौकीन  
किंवा गोल कापा.

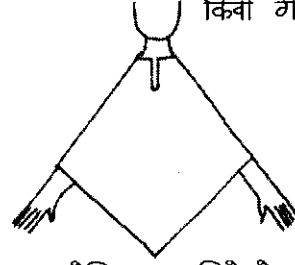

मेक्सिकन रिबीझी

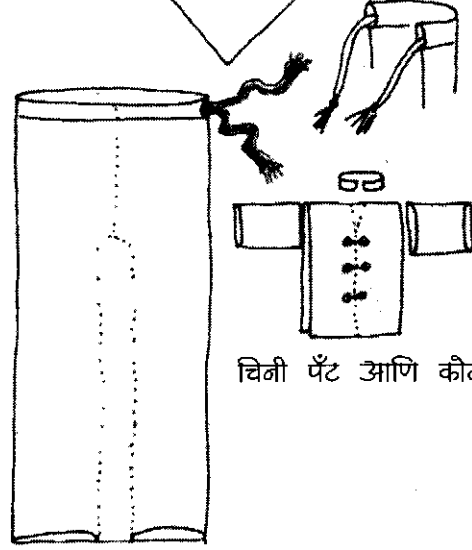
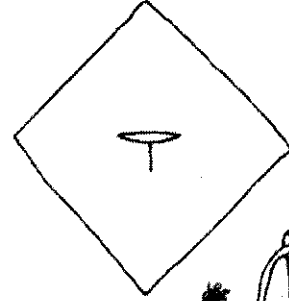

चिनी पॅट आणि कौट

# मौनिकचा शरीररचनेप्रमाणे बनविलेला स्कर्ट

मी पॅरिसमध्ये विद्यार्थी म्हणून राहत असताना साधे, कमी खर्चाचे कपडे करी शिवायचे याचा अभ्यास केला.

गरज ही नव्या शोधांची जननी आहे. आणि फ्रेंच ठीक हे काटकसरी आणि दुशार आहेत.

मी सायकलवर हिंडत असताना मौनिकने मला तुम्हा येथील घरात चहासाठी आमंत्रित केले. आम्ही बाजारात कापड खरेदी केले आणि स्कर्ट बनविण्याची इच्छा होती. शरीररचना न समजणाऱ्या लोकांसाठी कपड्यांचे नमुने असतात. मौनिक म्हणाला.

साहित्य : कापड, भौजायचा टेप, कात्री, सुई-दोरा, इस्त्री, झिपर, रिबन.

१. तुमची सीट हा सर्वात रुंद भाग असल्यामुळे तुमच्या कमरेभोवती कापड गुंडाळून तुमच्या स्कर्टची रुंदी निश्चित करा. सर्व हिप्सना वळण असते. त्यामुळे एक नाजूक वळण घेऊन स्कर्ट कापा.

२. वरच्या बाजूचा ५ इंच भाग झिपरसाठी सोडून कडा शिवा.

३. कमरेचे माप घ्या. हिप्सचे माप घ्या. यांतील फरक जुळवण्यासाठी पुढे व मागे दोन डार्ट्स बनवा. शिवा आणि इस्त्री करा.

४. झिपर घाटून शिवा.

५. स्कर्टच्या पुढच्या बाजूला रिबन शिवा.

६. ती दुमडून आतून शिवा.

७. खाऊच्या कडांना हेम घाला.

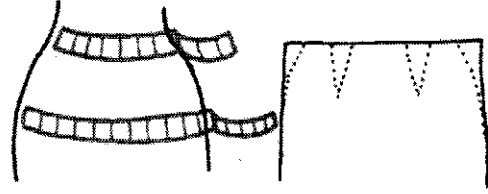
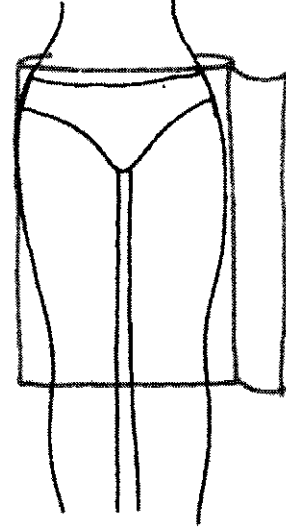

## डीनटच्या आकाराचा शर्ट

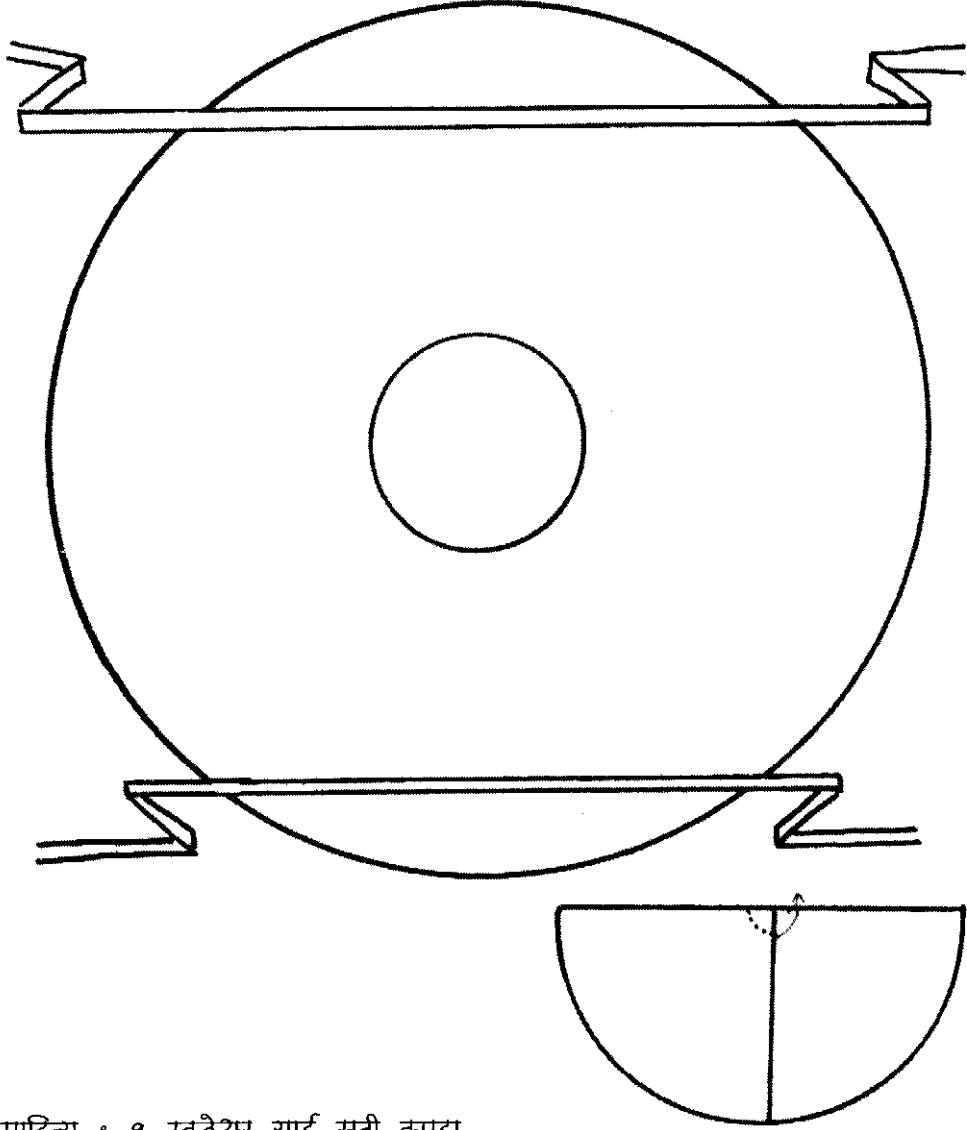

साहित्य : १ स्कवेअर यार्ड सुती कपडा,  
कात्री, सुई-दोरा, टाचणी, वेल्क्री.

मीठा शर्ट हवा असेल तर लंबवर्तुळाकार  
कापा.

गळ्यापासून पौटापर्यंत माप घ्या.



१. कापड दुमडा.
२. परत अध्यात दुमडा.

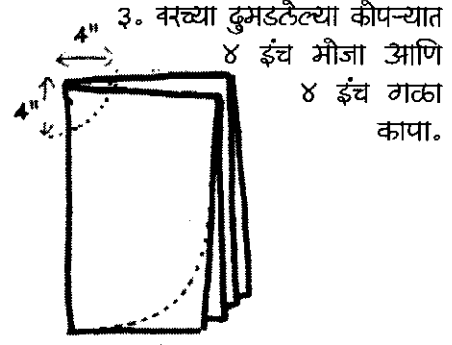
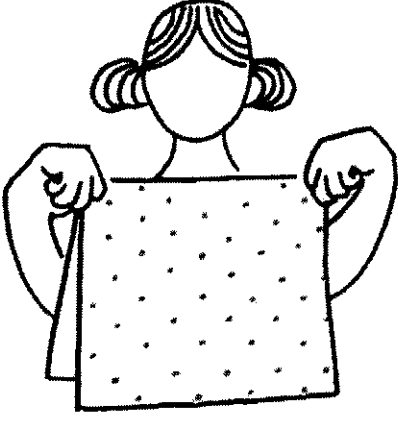

३. वरच्या दुमडलेल्या कीपन्यात ४ इंच भौजा आणि ४ इंच गळा कापा.

४. खातल्या बाजू वळणदार कापा म्हणजे डोनटचा आकार हीईल.

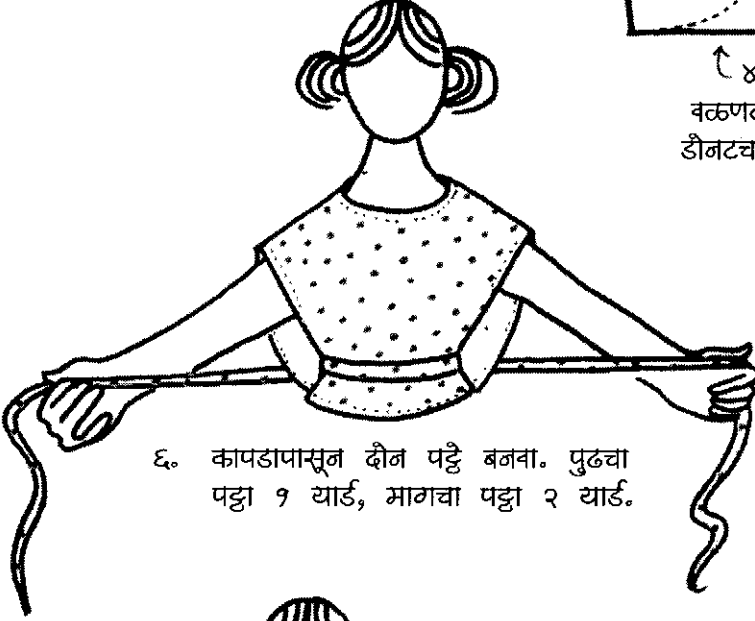

५. सर्व कडांना हेम घाला.

६. कापडापासून दोन पट्टे बनवा. पुढचा पट्टा १ यार्ड, मागचा पट्टा २ यार्ड.

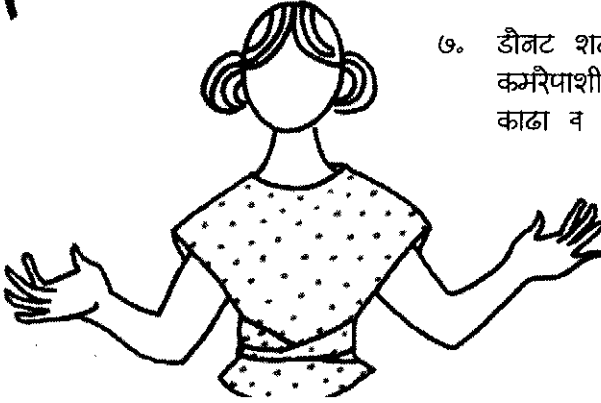

७. डोनट शर्ट डोक्यातून घाला आणि कमरिपाशी बेल्ट्स टाचणीने जोडा. डोनट काढा व पट्टे शिवा.

पुढचा पट्टा मागे बांधा. मागचा पट्टा त्याला गुंडाळून पुढे आणा आणि परत मागे बांधा. पुढचा पट्टा मागे बांधल्यावर फुगत असेल तर नेटक्रीने एकमेकांवर बसवा.

# मौज्यांपासून मुखवटे बनवा

साहित्य : नॉयलॉनचे मौजे, कात्री, तरिचे हॅंगर्स, कापड, बटणे, स्वडे, धागे इ. वट्टू किंवा सुई-दोरा.

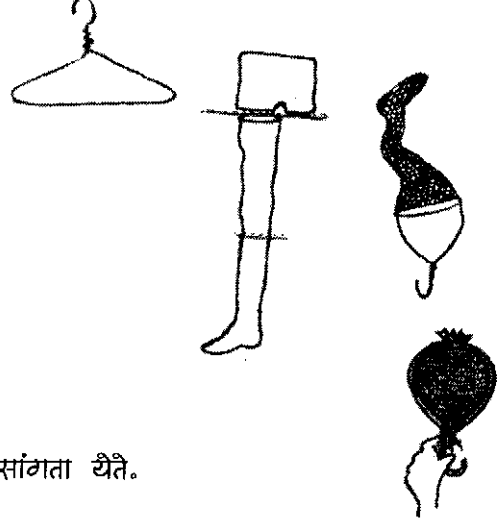

## मुखवट्यामागील दडणे

खूप गोष्टी बोलता येतात.

खूपशी वृत्तिते सांगता येतात.

बुजरेपणा दडविता येतो.

तुम्ही धीटपणाचा मुखवटा घातला तर

तुमच्या शिक्षकांना तुम्हांला काय वाटते ते सांगता येते.

आणि पाठकांनासुद्धा सूचना देता येतात.

तुम्ही शहाण्याचा आणि विचारीपणाचा मुखवटा घातला तर

तुम्हांला ज्या गोष्टी सांगायचे धैर्य नव्हते त्यासुद्धा समजावून सांगू शकाल.

तुम्ही ताजा नवीन मुखवटा घातलात तर

तुम्हांला ताजेतवाने, नवीन, प्रसन्न वाटेल.

मुखवट्यामागं तुम्ही विविध व्यक्तिमत्त्वांचा सराव करू शकता.

१. मौज्यांचा पायाकडील भाग कापून टाका आणि ती भाग निम्मा करा.

२. एका मौज्याच्या एका पायापासून दोन मुखवटे बनतील. पायाशिवाय असणाऱ्या एका भागाची एक बाजू बांधून घ्या.

३. गोल हॅंगरवर मौजा तापून बसवा. गळ्यापाशी बांधून घ्या.

४. चैहरा बनविण्यासाठी कापडाचे तुकडे, मणी, बटणे असे शिवा.



# वेण्यांचा विग

साहित्य : नॉयलॉनचे भोजे,  
(त्यावरील भोके इ. वेण्या  
घातल्यावर दिसणार नाहीत.)  
कात्री, रबरबॅंड.

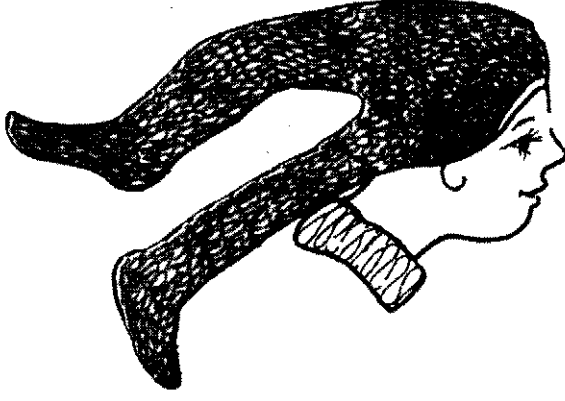

१. भोज्यांची पावळं  
कापून टाका आणि  
पायातून तीन धागे  
वेण्या घातण्यासाठी  
वेगळे करा.

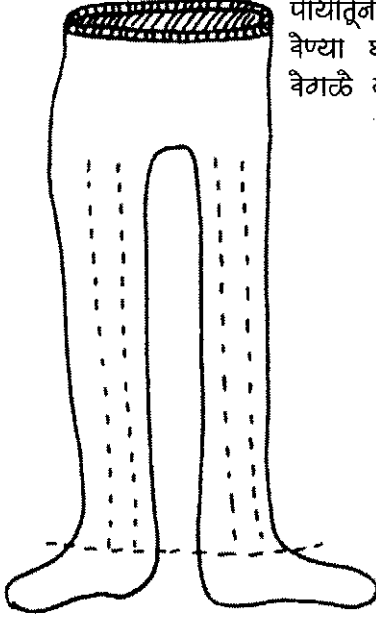

२. दीव्ही  
पायांपासूनच्या  
भागांची वेणी  
घाला. शिवटची  
टीके रबरबॅंड  
लावून बंद करा.

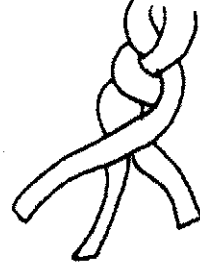

३. तुमच्या  
डीक्यावर  
घाला.

४. तुमची आरशातील बदललेली प्रतिमा पाहा.

# हातभौज्यांच्या बौटांच्या कठपुतळ्या

साहित्य : एक जुना हातभौजा, कात्री, वटू, सुई-दोरा,  
कापडाचे तुकडे, बटणे वगैरे.

१. हातभौज्यांपासून बौटांचा भाग कापून घ्या.
२. बटणांचे डीळे, कापडाचे तुकडे इ. वापरून कठपुतळ्या सजवा.





# अजस्र फुगे

साहित्य : चौकीनी ट्रे, पाणी, साबणचुरा, तारिचे हॅगर्स, ज्यूसचे रिकामे डबे, पत्र्याचे दंडगोल डबे, टैप.

ट्रे कोमट पाण्याने व साबणचुन्याने भरा. फुगे बनविण्यासाठी हॅगर्सपासून विविध आकार बनवा; किंवा पत्र्याचे एका बाजूने कापलेले व दुसऱ्या बाजूला छिद्र पाडलेले डबे वापरा.

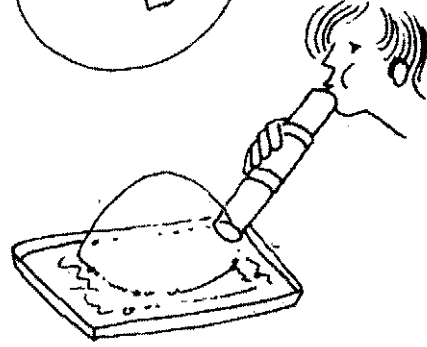
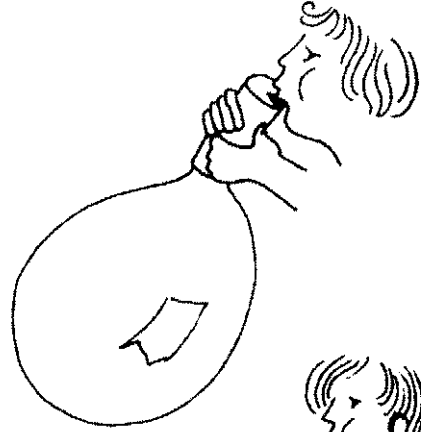

तीन डबे एकत्र जोडा.  
ट्रेमध्ये डीम बनवा.

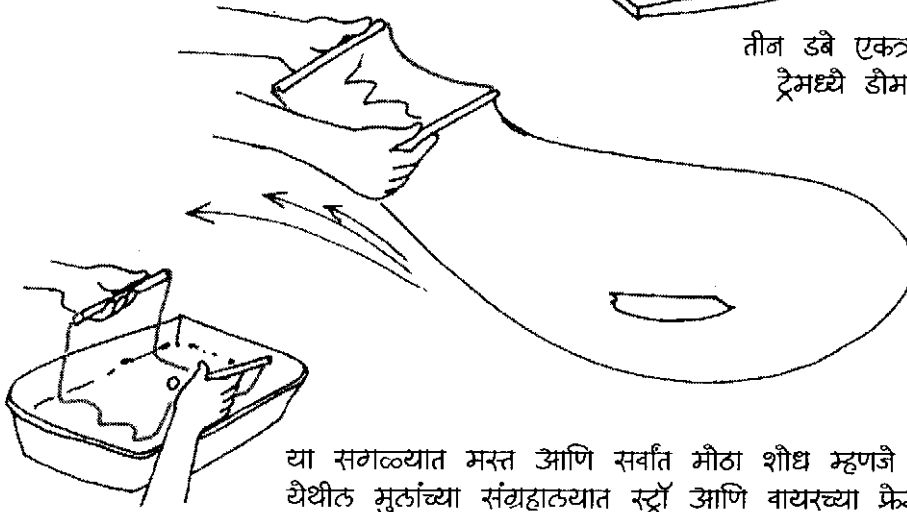

या सगळ्यात भरत आणि सर्वात मोठा शोध म्हणजे बोरस्टन धेथील मुठांच्या संग्रहालयात स्ट्रॉ आणि वायरच्या प्रेम्स वापरून बनविले जाणारे फुगे.. हे लहानथोर सर्वच बुडबुडे-प्रेमींना भुरळ पाडतात.

# बुडबुड्यांसाठी मीठी चौकट

साहित्य : २ प्लॅस्टिक स्ट्रॉ, तार,  
गिळसरीन.  
यामुळे साबणाच्या द्रावणाला लवचीकता  
आणि विविध रंग प्राप्त होतात.

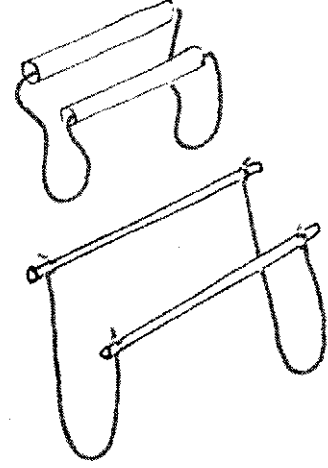

१. १ यार्ड तार २ प्लॅस्टिकच्या  
स्ट्रॉमध्ये ओवा. तारेच्या बाजूंना  
गाठ मारा.



२. साबणाच्या पाण्यात गिळसरीन  
घाला आणि तयार केलेला  
साचा त्यात बुडवा.

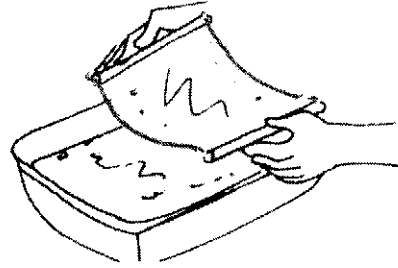

३. स्ट्रॉ पकडून साबणाच्या पाण्याचा पडदा मध्ये जमवा. स्ट्रॉ हलक्या हाताने ओढा  
म्हणजे हा पडदा नीट उघडेल.  
४. या पडद्यात वरच्या बाजूने ओढून हवा भरू द्यात.  
५. साचा सैल सौडा आणि विविध इंद्रधनुष्याच्या आकाराचे चमकदार फुगे  
डुगडुगतांना दिसतील.

# मार्से पकडा

साहित्य : क्रेयोन्स किंवा मार्कर्स, कागद,  
कात्री, टाचण्या, छीटे लीहचुंबक, दीरा,  
काठी.

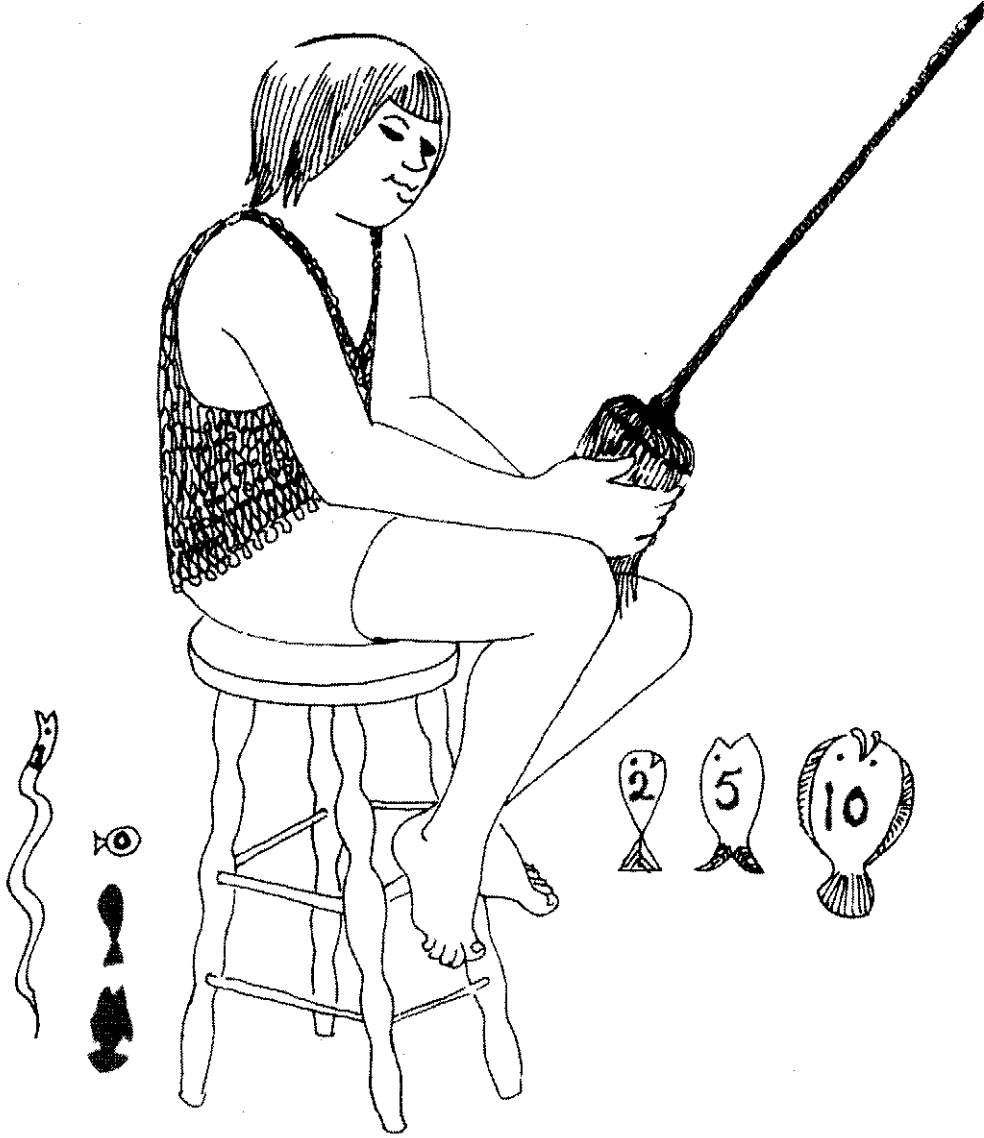



१. कागदावर निरनिराळे मासे काढा.
२. प्रत्येक माशाची किंमत ठरवा.
३. कापा.
४. प्रत्येकाला एक टाचणी लावा.
५. दोन्याला लोहचुंबक लावा.
६. दौरा काठीला बांधा.
७. मासे पकडा.

(टाचण्या नसल्या तर सैफटी पिना किंवा तत्सम काहीही वापरा.)



# झायतीफोन

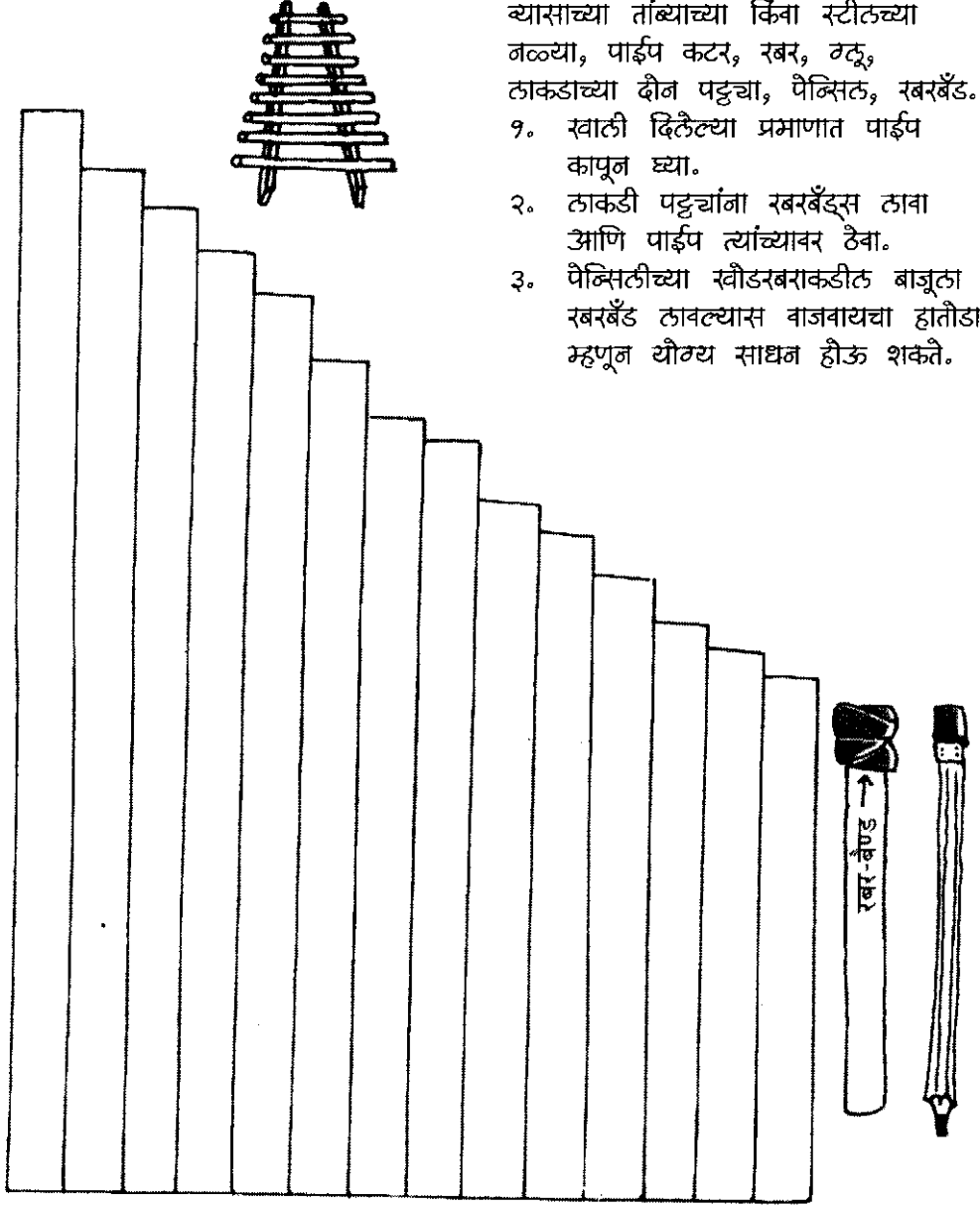

साहित्य : ७/८ इंच किंवा ३/४ इंच  
व्यासाच्या तांब्याच्या किंवा स्टीलच्या  
नळ्या, पाईप कटर, रबर, वटू,  
ठाकडाच्या दोन पट्ट्या, पेंसिल, रबरबँड.

१. खाली दिलेल्या प्रमाणात पाईप कापून घ्या.
२. ठाकडी पट्ट्यांना रबरबँड्स लावा आणि पाईप त्यांच्यावर ठेवा.
३. पेंसिलच्या खोडरबराकडील बाजूला रबरबँड लावल्यास वाजवायचा हातीडा म्हणून योग्य साधन होऊ शकते.

चांगले झायतीफोन स्वर्चीक असतात पण आपण बनविलेला पण छान वाजतो.

# सापडलेल्या वस्तूंपासून ध्वनी निर्माण करणे

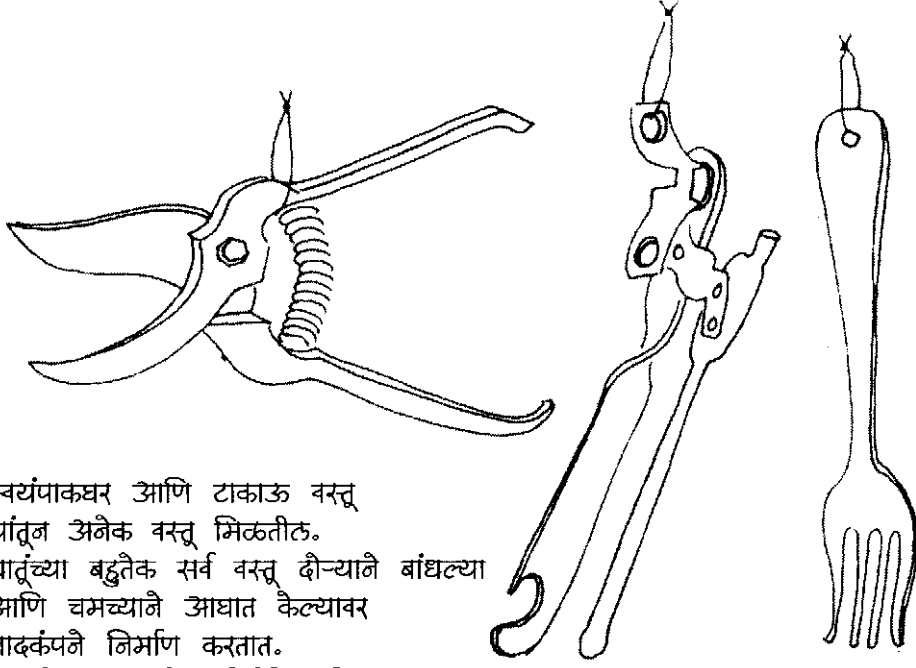

स्वयंपाकघर आणि टाकाऊ वस्तू यांतून अनेक वस्तू मिळतात. धातूच्या बहुतेक सर्व वस्तू दैन्याने बांधल्या आणि चमच्याने आघात केल्यावर नादकंपने निर्माण करतात. आम्ही चमचाखूपी हातूडीने अनेक टाकाऊ वस्तूंचे प्रयोग करून पाहिल्या तर लक्षात आले, की गाडीच्या अनेक भागांतून घट्टेसारखा ध्वनी निर्माण होतो.

निरनिराळे ध्वनी निर्माण होतील अशा वस्तू जमवा. टांगता येण्यासाठी त्यांना छिद्रे पाडा. वाद्यवृंदात अनेक वाद्ये वाजविली जातात त्या प्रकारे वाजवा. फक्त वाद्ये बडवू नका. सुराचे वाजविण्याचा प्रयत्न करा.

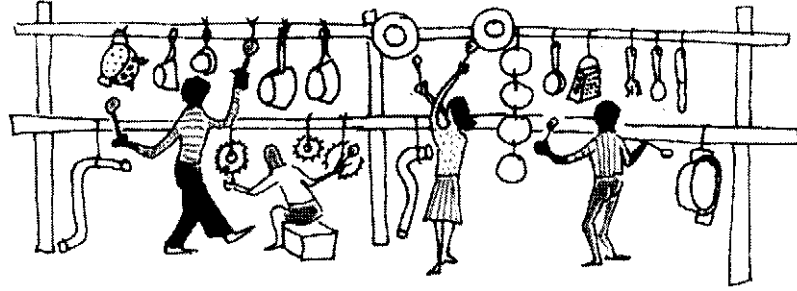

# मैणबत्तीचे साचे बनविणे

साहित्य : चपटांचे स्वीके, वाकू, मैण, क्रेयॉक्स, डबल बॉयलर (मौठ्या पातल्यातल्या गरम पाण्यात छोटं पातळं ठेवतं की डबल बॉयलर हीती), गॅस, ट्रथपिक, मैणबत्तीची वात, कात्री.

१. चपटांच्या स्वीक्यात पूर्णपणे वाकू भरा.
२. वाकू औत्सर हौण्याइतपत पाणी घाला.
३. त्यात मुठीने खळगा पाडा.
४. अंगठा आणि दीन बौटे वाकूत खुपसा म्हणजे मैणबत्तीचे पाय करता येतीत.
५. मैण आणि रंगासाठी क्रेयॉन बॉयलरच्या साहाय्याने वितळवून घ्या.
६. वितळलेले मैण साच्यात औता.
७. मैण नरम असताना त्यात वातीसाठी छोट्या काडीने छिद्र पाडा.
८. वात मैणबत्तीवर बसवा. ती नीट बसण्यासाठी थोडे गरम मैण त्यात औता.
९. मैण गार झाल्यावर मैणबत्ती साच्यातून काढून घ्या.

विविध आकार बनविण्याचा प्रयत्न करा.

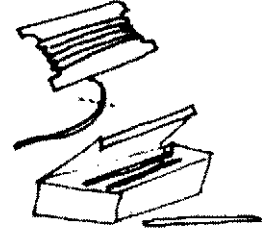
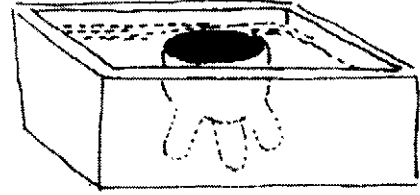
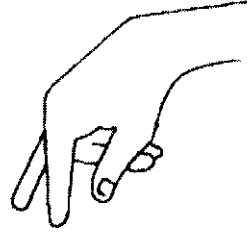
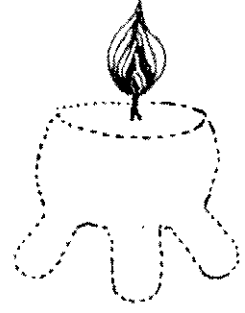

## महत्वाच्या सूचना

- वाळू मैणबत्तीच्या बाहेरच्या बाजूला चिकटते.
- तुम्हांला वाळूचा जाडसर थर हवा असताना तर वाळू आणि मैण एकत्र मिसळा. साच्यात या मिश्रणाचा बाहेरील थर बनत अशा पद्धतीने ओता आणि मध्यभागी शुद्ध मैण ओता.
- हे मिश्रण ओतताना त्यात वात बसविता येईल. वात एका काडीला बांधून ती काडी मैणावर एका छिद्रात उभी करा. वात सरळ उभी राहील अशा पद्धतीने मिश्रण ओता.
- मैणबत्ती घट्ट बनण्यासाठी व जास्त वेळ जळावी यासाठी ११ पौंड मैणाला अर्धा पौंड स्ट्रिकरिफ अॅसिड वापरा.
- सावधान : मैण धोकादायक असते. ते जास्त तापवू किंवा उकळू देऊ नका. फक्त वितळवून घ्या. मैण पेट घेऊन धूर निघू शकते. दुहेरी थराचे भांडे गरम करायला वापरा. कोमट मैणातून गरम मैणापेक्षा चांगल्या मैणबत्त्या बनतात. मैणापासून आग लागली तर लगेच विझवा. धूर निघत असणारे मैण घराबाहेर नेऊन विझवा.

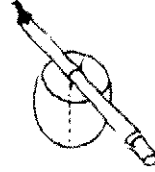

# मैणबत्ती

साहित्य : २ कॉफी कॅन, गॅस, सूप  
पिण्याचा वाडगा, पॅराफिन, वात,  
क्रेयोल्स.

१. कॉफी कॅन पाण्यानं भरा.
२. दुसरा कॅन ७५ टक्के पाण्यानं भरा  
आणि सूपच्या वाडग्यात पाणी  
भरून त्यात हा कॅन ठेवा आणि  
तापवा.
३. उकळत्या पाण्यात पॅराफिन घाटा.  
ते वितळू द्या.
४. वात : मैणबत्तीच्या उंचीच्या दुप्पट  
आकाराची वात घ्या. मोठ्या  
मैणबत्तीला १२ इंच व लहानसाठी ६  
इंच.
५. वात मध्ये घरा आणि गरम मैणात  
टोक बुडवा. नंतर थंड पाण्यात  
मैणबत्ती तयार होईपर्यंत घरा.
६. आता तुमच्या दोन मैणबत्त्या  
तयार... कॅडललाईट डिनरची तयारी  
झाली.

मैणबत्त्या आपल्या पूर्वजांना विस्तवासाठी  
आणि रात्रीच्या प्रकाशासाठी उपयोगी  
पडत. मैणबत्ती मैणातील ज्योत लीकांना  
जास्त वेळ काम करायला आणि अंधारात  
पाहायला मदत करत.

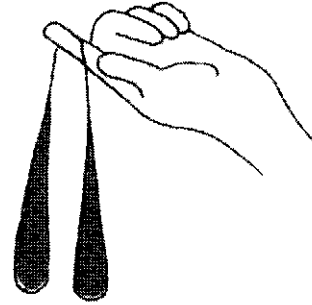
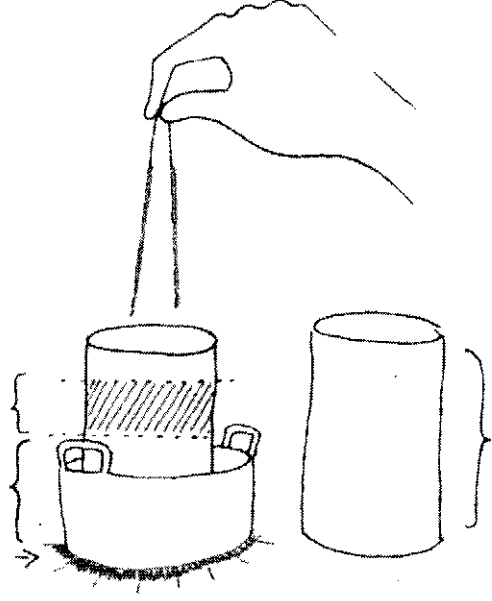

# ऊर्जेवरील खेळणी

साहित्य : लाकडी ठोकळा, करवत, खिळे आणि हातौडी, रबरबॅंड, लाकडी पट्टी, लॉलीपॉपची कांडी, भेणबत्तीचा तुकडा, दौरा, प्लॅस्टिकची बाटली, पेंपर क्लिप, कागद.

## हौडी

लाकडातून हौडी कापा.

आकृतीत दाखविलेल्याप्रमाणे दोन खिळे ठोका.

छोटी लाकडी पट्टी रबरबॅंडमध्ये सरकवा.

फिरवा.

हौडी पाण्यात सौडा आणि ...

कागदी हौडी कापून बघा.

गोळात तैलाचा किंवा साबणाचा थेंब टाका

आणि पाहा...

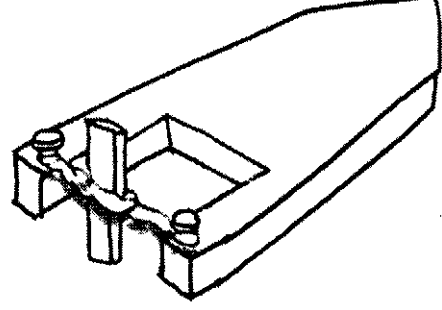

## प्लॅस्टिकच्या बाटलीतून फिरते खेळणी

दोन्याच्या रिळापासून फिरते खेळणी

२,३ रबरबॅंड्स एकत्र जोडले आहेत.

प्लॅस्टिकला तापविलेल्या खिळ्याने भोक पाडा.

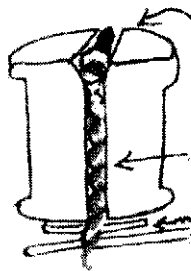
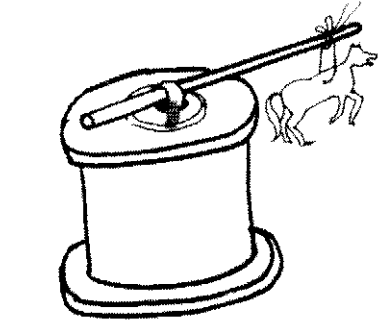

खिळा रिळात राहाण्यासाठी V आकाराची खाच पाडा

रबरबॅंड लॉलीपॉपच्या कांडीने वळवा.

भेणबत्तीचा तुकडा वॉशर म्हणून कामाळा घेईल.

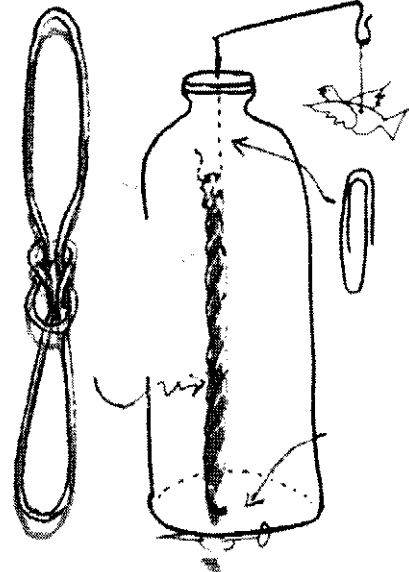

# स्वीक्यातून पौशाख

साहित्य : पुट्ट्याचा स्वीका-कात्री जाईल इतका मोठा, क्रेयोब्स किंवा मार्क्स, गट्टू,  
२ पट्टे किंवा कापडाचे तुकडे, २ कांड्या

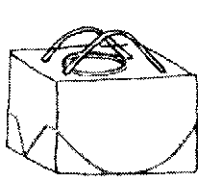

२. कोणत्याही प्राण्याचं चित्र कापून घ्या- शीपूट, सींड इ. चिकटवा.
३. खांद्यावर लावायच्या पट्ट्यांसाठीही भोकरं कापून घ्या आणि पट्टे नीट बसतील असे बसवा.

१. स्वीक्याचे झाकण कापून टाका. तुम्ही बसाल इतके मोठे भोकरं कापून घ्या.

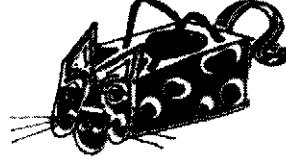
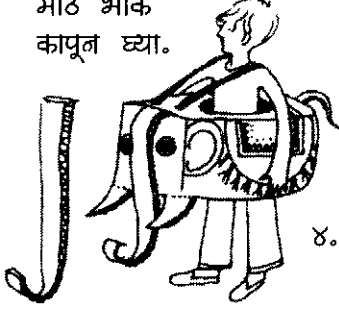

४. स्वीक्याच्या आतील बाजूनं पट्टे एका काठीला बांधा म्हणजे भोकातून बाहेर येणार नाहीत.

नाटक किंवा सांस्कृतिक कार्यक्रमांसाठी हे कपडे उपयुक्त आहेत.

## स्वीक्यातून शिल्पे

साहित्य : दुधाची स्वीकी, चपटांची स्वीकी, पुट्ट्याच्या नळीसदृश आकार, कात्री, गट्टू किंवा सेलोटप, क्रेयोब्स किंवा मार्क्स, जाड कागद, कापडाचे तुकडे

दुधाच्या स्वीक्याची नाव.

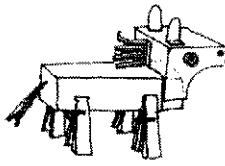

दुधाच्या स्वीक्याचा घोडा.

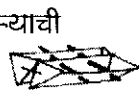

चपटांच्या स्वीक्याचा ससा.

दुधाच्या स्वीक्याचा पक्षी.

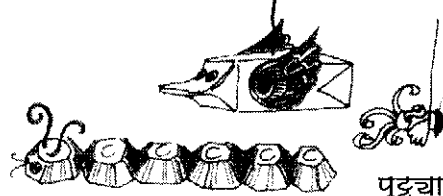

अंड्यांच्या रिकाम्या ट्रेपासून सुरवंट.

पुट्ट्याच्या नळीचा पक्षी.



# कागदी तकत्यापासून नकाशे आणि भित्तिचित्रे

साहित्य : कागदी तकते, क्रेयोब्स,  
मार्क्स, रंग.

रंगवा किंवा चितारा  
क्षितिज  
बाग  
स्वप्न  
खिडकीतील दृश्य  
नकाशा  
नक्षी

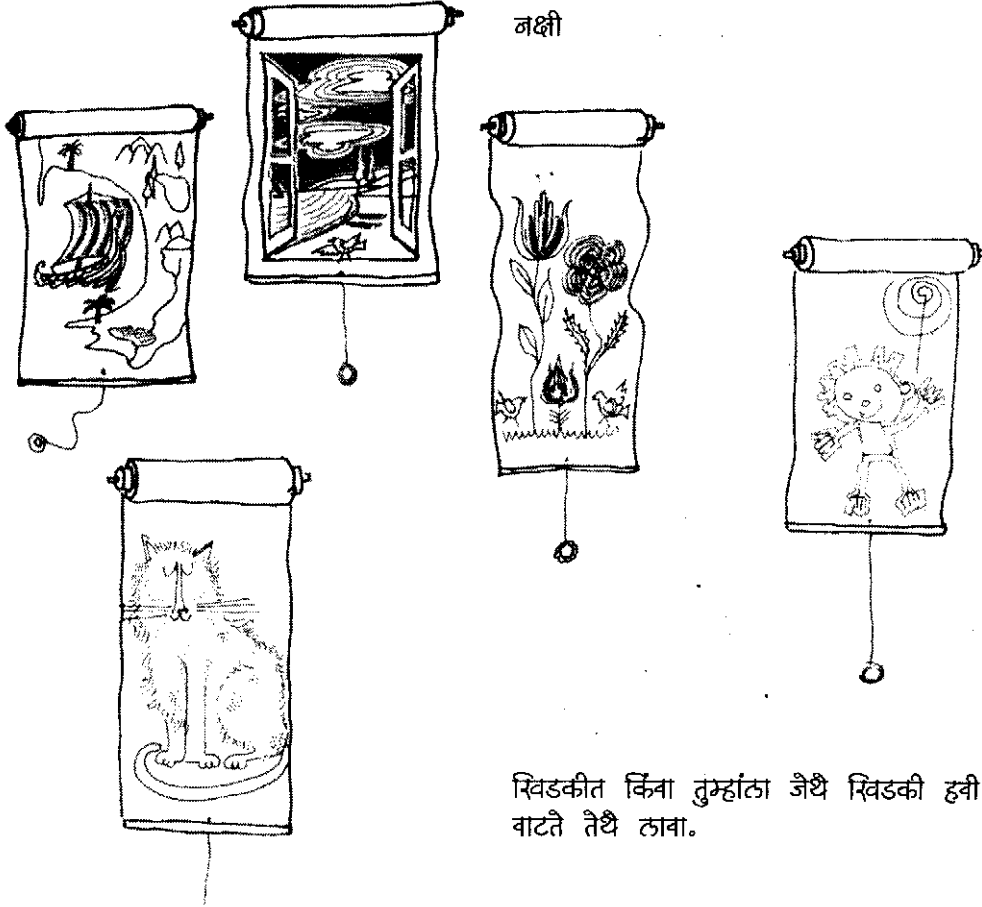

खिडकीत किंवा तुम्हांला जेथे खिडकी हवी  
वाटते तेथे लावा.

# प्लॅस्टरच्या मुशीतून शिल्पं

प्लॅस्टर ऑफ पॅरिस हे अत्यंत लहरी आहे.  
ते पटकन जमून येते. ते ठवकर वाळते.  
पण... ते गच्च भिजलेले राहते. जर हवा दमट असेल आणि  
प्रमाण चुकले असेल, तर ते सहज खरवडले जाते.  
ते पडल्यावर सहज फुटते. पण ते वापरायला सीपे आहे.  
शिल्पे बनवायला योग्य आहे. याच्यापासून पटकन मुशीतून  
शिल्पे बनतात. बंदके आणि इतर वस्तू बनतात.  
प्लॅस्टरचे ठोकळे कौरीव कामासाठी भरत पडतात.



## हस्तमुद्रा

साहित्य : प्लॅस्टर ऑफ पॅरिस, रिकामा  
धातूचा डबा, तेल किंवा व्हॅसलिन.

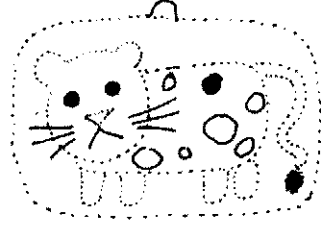
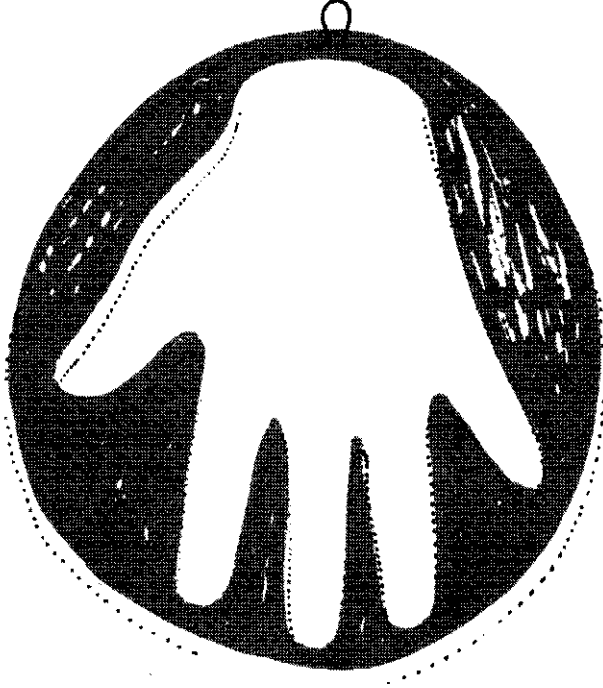

हा प्रकार कितीही वेळा केला गेला असला तरी चिमुकल्या हातांचे घेतलेले ठसे  
प्लॅस्टरमध्ये गोंड दिसतात. एका वर्तुळाकृती धातूच्या ताटलीत प्लॅस्टर ऑफ पॅरिस  
ओता. हात त्याच्यावर दाबा. प्लॅस्टर जमिपर्यंत एक-दीन मिनिट तसेच ठेवा.

# वाळूपासून मुशीतून शिल्पे बनविणे

साहित्य : चपटांचे खोके, वाळू, काठी, काटे-चमचे, चमचे, शंख-शिंपळे, प्लॅस्टिकचा पैठा, ५ पोंड प्लॅस्टर ऑफ पॅरिस, पैपर क्लिप.

कीरडी हवा, प्रखर सूर्यप्रकाश असेल त्याच दिवशी करा.

तुम्ही हा प्रयोग समुद्रकिनार्यावर करू शकतात तर फार उत्तम. म्हणजे नंतरचा पसारा समुद्राच्या पाण्याने स्वच्छ होईल. बाहेरचा वाळूचा ढीग चाळेल पण एक चपटांचा खोका भरून वाळू सुद्धा पुरेशी आहे.

१. चपटांचा खोका थोडा ओळसर वाळूने भरा किंवा वाळूत हाताने किंवा थापीने १ इंच खोल खड्डा खणा.
२. तुम्हांला हवे ते चित्र एका कांडीच्या साहाय्याने काढा.
३. काटे-चमचे, चमचे, शंख-शिंपळे समुद्र किनाऱ्यावरचे रंगीत दगड, मणी अशांच्या साहाय्याने सजवा.
४. पुरेसे प्लॅस्टर भोवताली पसारा. एका वाडण्यात पाणी ओता. प्लॅस्टरचे शिखर पाण्यातून वर दिसपर्यंत पावडर ओतत रहा. हे मिश्रण मऊ आणि गौठल्यासारखे कडक होईपर्यंत ठवळा.
५. चित्रावर १ इंच ते २ इंच जाडीचे हे मिश्रण पटकन ओतून थर बनवा.

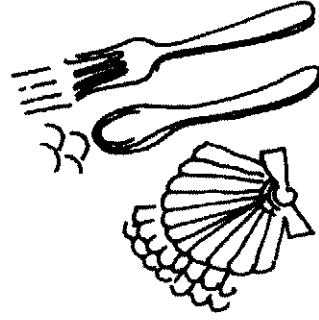
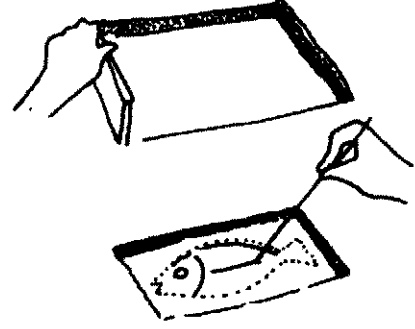

६. तुमचे चित्र लटकविता येईल अशा रितीने एक पैपर क्लिप मधीमधे बसवा.
७. १० मिनिटे प्लॅस्टर जमेपर्यंत ठेवा.
८. प्लॅस्टरचा साचा वाळूतून उचला आणि घरात लटकवा.



# प्लॅस्टर

साहित्य : प्लॅस्टर ऑफ पॅरिस, पाणी, वाडगा, मैणकागद, चमचा, पेपर क्लिप, रिव्हळ, टाचणी, दौरा.

१. २-३ कप पाण्यात १ कप प्लॅस्टर ऑफ पॅरिस घातून हलवा.
२. मऊ आणि घट्ट हीईपर्यंत भराभर हलवा.
३. या मिश्रणाचे मैणकागदावर चमच्याने गौठ बिरिकटांसारखे गौठे घाला. रिव्हळ्यांच्या साहाय्याने भिंतीवर अडकविण्यासाठी छिद्रे पाडा.

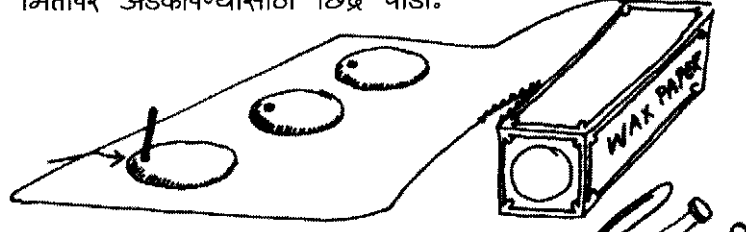
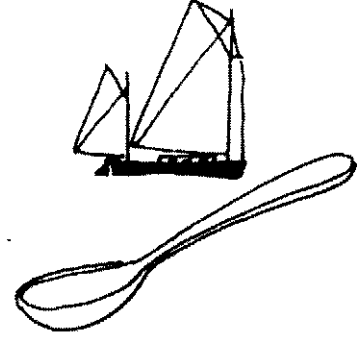

४. ५-१० मिनिटे घट्ट होण्यासाठी थांबा.
५. रिव्हळा, पेपर क्लिप किंवा टाचणीच्या साहाय्याने नक्षी कोरा. तुम्ही हे कोरा किंवा रंगवा किंवा शंख-शिंपल्यांच्या साहाय्याने सजवा. त्याभोवती दौरा गुंडाळून गळ्यात घाला. किंवा त्याच्यावर एक कागद पसरून एक क्रेयॉन त्यावरून फिरवा.

## सूपमधील हाडांच्या साहाय्याने स्मृतिचिन्ह बनवा.

आम्ही फ्लॅरेक्स येथे राहात असताना तेथील खाटकाने आम्हांला सूप बनविण्यासाठी भरपूर हाडे दिली. ती उकळून स्वच्छ झाल्यावर माझ्या मुलांनी त्यातून नॅपकिन ठेवण्याच्या नळकांड्या कोरलेल्या नक्षीने बनविल्या. खरवडलेल्या जागामध्ये शाई दाबून भरा म्हणजे नक्षी उडून दिसते.

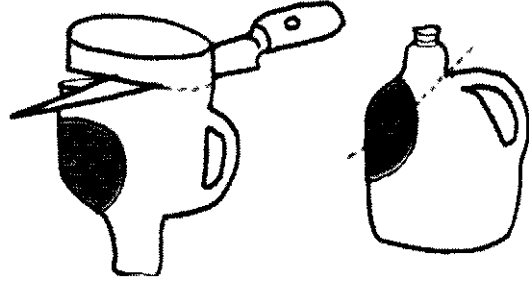

# प्लॅस्टरचे कौरलैले ठोकळे

साहित्य : प्लॅस्टर ऑफ पॅरिस, वाडगा, चपटांचे खोके, सुरी.

१. प्लॅस्टर ऑफ पॅरिसचे मिश्रण एका चपटांच्या खोक्यात तुम्हांला जितका मीठा ठोकळा हवा असेल त्या प्रमाणात ओता.
२. प्लॅस्टर जमून आल्यावर खोका फाडून टाका.
३. या ठोकळ्यावर सुरी किंवा शिल्पकलेच्या साधनांनी नक्षी कोरा.

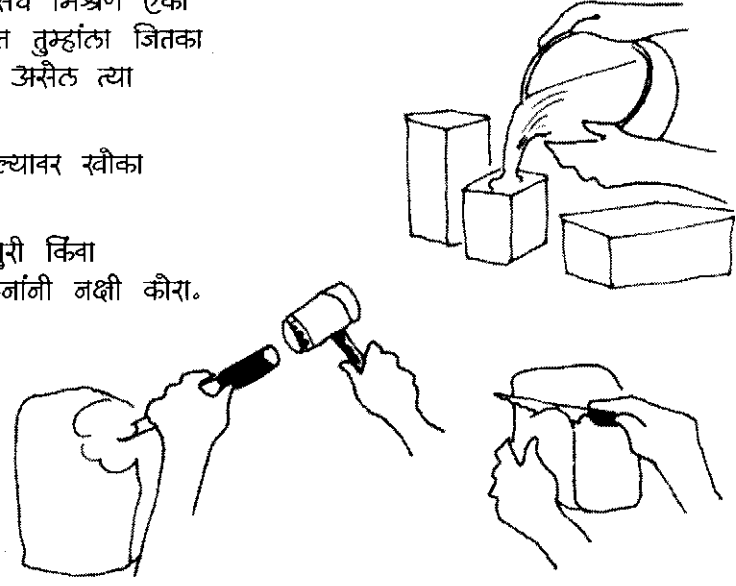

## महत्त्वाच्या सूचना

१. प्लॅस्टरचा ठोकळा पाण्यात बुडविल्यास कोरणे सौपे जाते.
२. या मिश्रणात मीठ घातल्यास लवकर घट्ट होते. यासाठीच समुद्रकिनार्यावरील वाळू वापरणे श्रेयस्कर आहे.
३. तेल किंवा व्हॅसलिनमुळे प्लॅस्टर साच्याला चिकटत नाही.
४. व्हिनिगर वाळणे टांबविते.
५. कॉफी पावडर किंवा तत्सम पावडर प्लॅस्टरमध्ये मिसळल्यास शिल्पे बनविण्यासाठी वेगवेगळे पौत उपलब्ध होतात.
६. प्लॅस्टरचे वाडगे किंवा बादल्या सर्वात योग्य आहेत. काम झाल्यावर ते लगेच धुऊन टाका.
७. प्लॅस्टरचे लपके बेसीन तुंबवितात. ते घराबाहेर नीट टाका.

करता करता

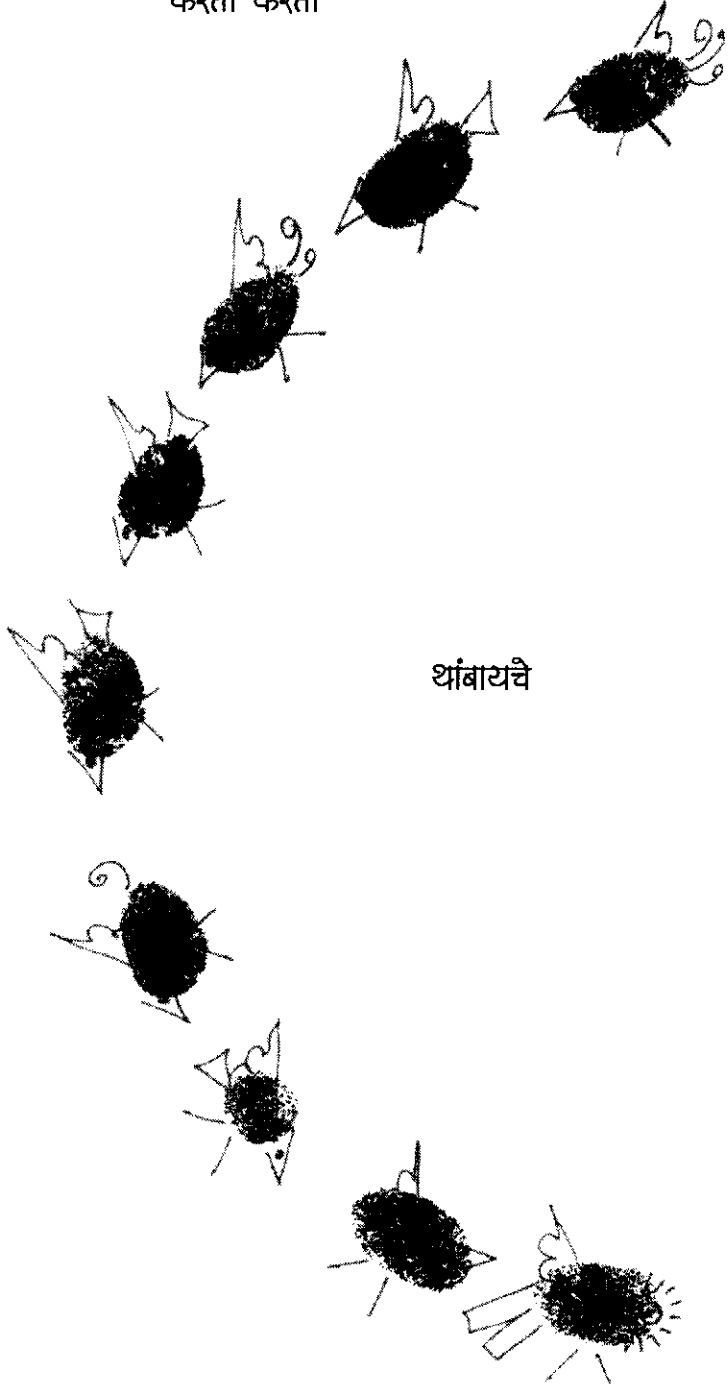

थांबायचे

प्रश्नातच उत्तर असते

आतून सुचते

करून तर पाहा / १३८

काहीतरी सापडून जाते

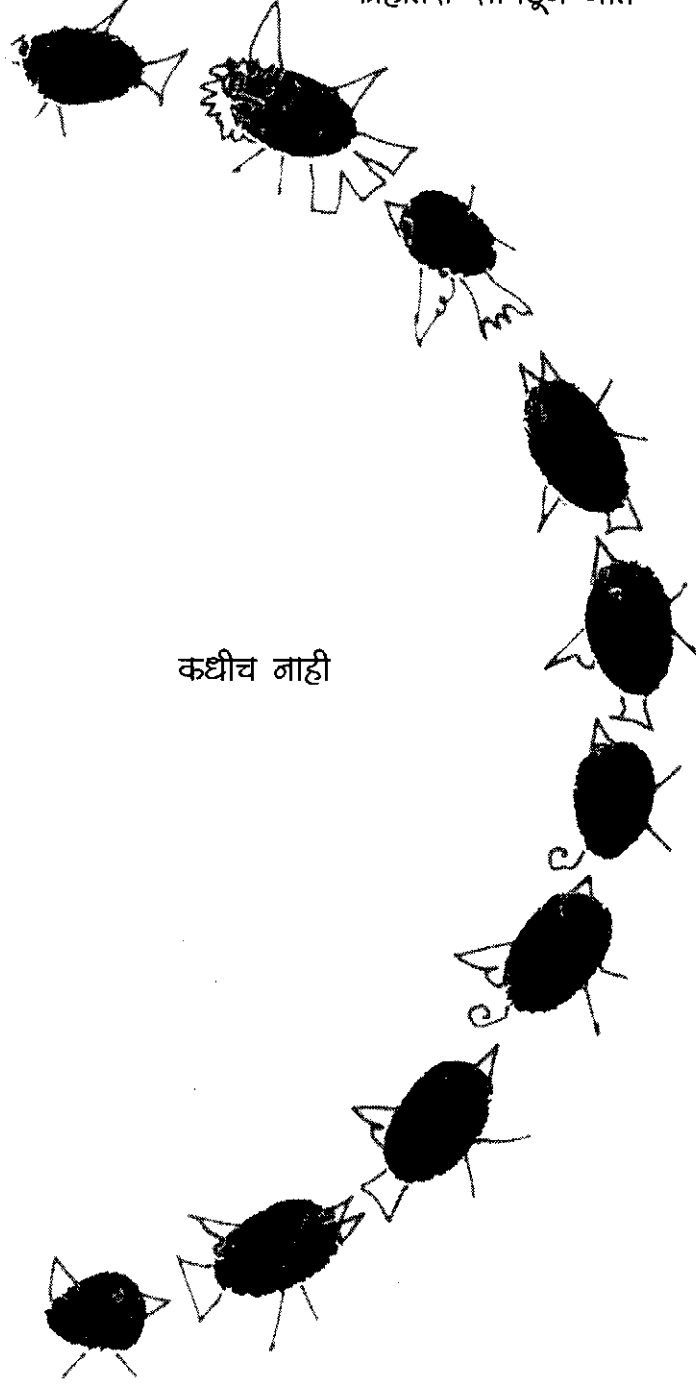

कधीच नाही

करण्यातच पडत सापडते

खऱ्या गरजांमधून निर्माण होते

करून तर पाहा / १३९

